

# Trekhaken - Attelages - Anhängervorrichtungen - Towbars



## Citroën Berlingo L2 - Peugeot Partner L2 2008 - ....



**GDW Ref. 1730**

**EEC APPROVAL N°: e6\*94/20\*0755\*00**

|          |   |          |           |   |         |
|----------|---|----------|-----------|---|---------|
| max ↓ kg | X | max ↓ kg |           |   |         |
|          |   |          |           |   |         |
| D=       |   |          | X 0.00981 | ≤ | 8,70 KN |
| max ↓ kg | + | max ↓ kg |           |   |         |
|          |   |          |           |   |         |
| S/       |   |          |           | = | 65 Kg   |
| Max.     |   |          |           | = | 1400 Kg |

**GDW nv - Hoogmolenwegel 23 - B-8790 Waregem**  
**TEL. 32(0)56 60 42 12(L5) - FAX. 32(0)56 60 01 93**  
 E-Mail : [gdw@gdwtowbars.com](mailto:gdw@gdwtowbars.com) - Website : [www.gdwtowbars.com](http://www.gdwtowbars.com)



**Citroën Berlingo L2 - Peugeot Partner L2**  
2008 - ....  
**Ref. 1730**

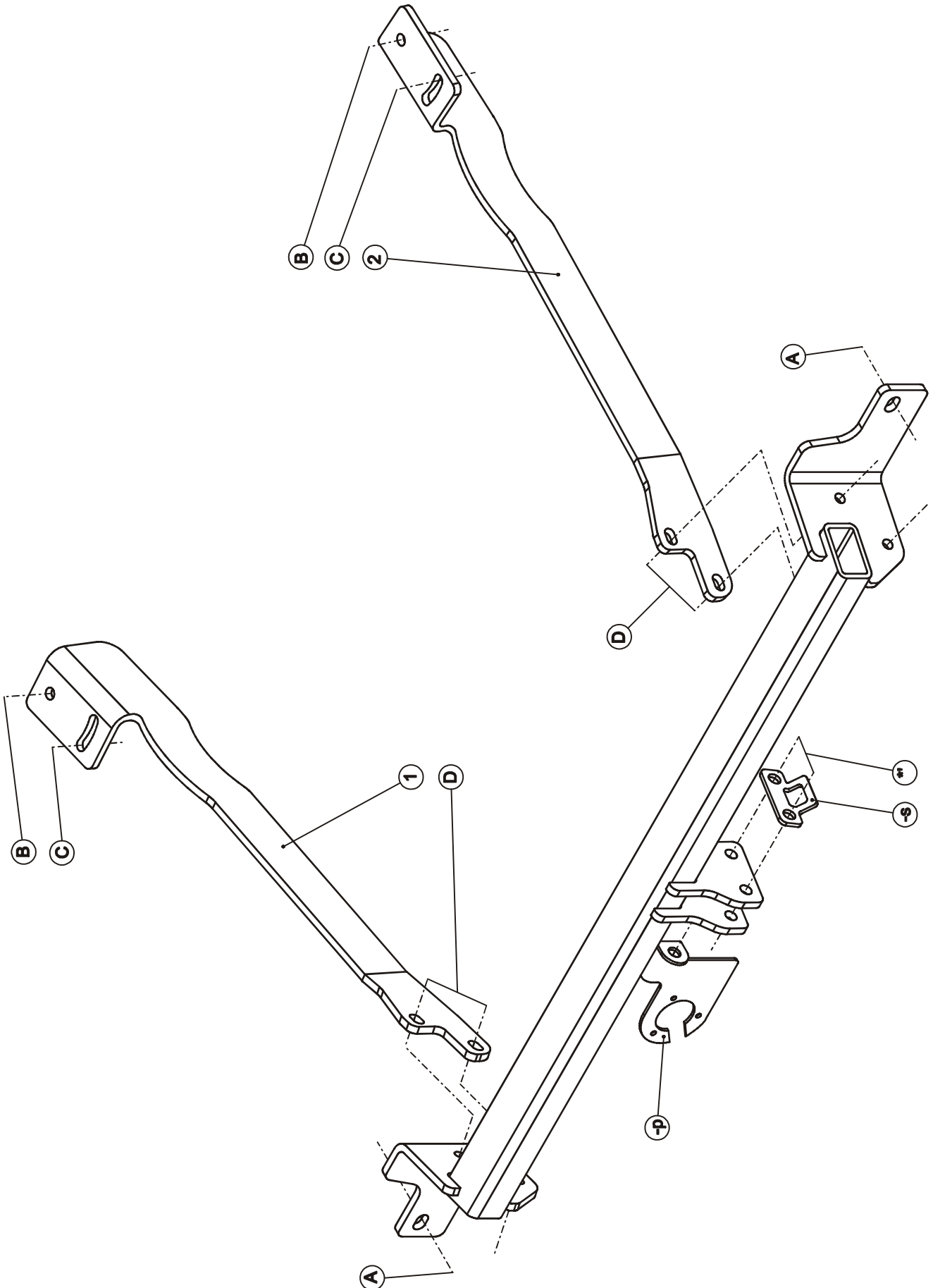











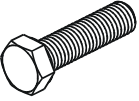

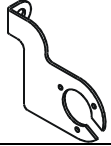
# Citroën Berlingo L2 - Peugeot Partner L2

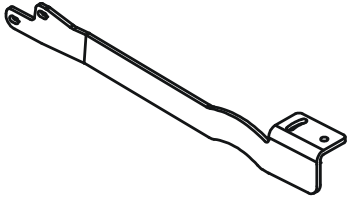
## 2008 - ....

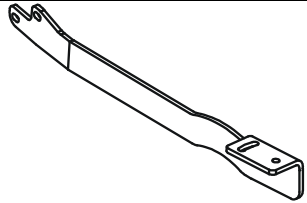
### Ref. 1730

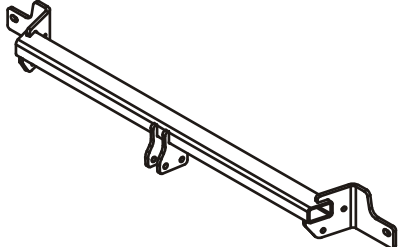
#### Samenstelling - Composition - Zusammenstellung

|  |            |  |            |                           |     |   |
|--|------------|--|------------|---------------------------|-----|---|
|    | 2 x<br>4 x | DIN 933-M12x40-8.8<br>DIN 933-M10x35-8.8 | A<br>D     | GDW Ref.<br>800.000       | 1 x |    |
|   | 2 x<br>8 x | DIN 128-A12 -FSt<br>DIN 128-A10 -FSt     | A<br>B-C-D | GDW Ref.<br>P04           | 1 x |    |
|   | 2 x        | NF E25.513-L M12<br>(ø13x32x2.5)         | A          | GDW Ref.<br>①<br>(113381) | 1 x |    |
|   | 2 x        | DIN9021-M10<br>(ø10.5x30x2.5)            | C          | GDW Ref.<br>②<br>(113382) | 1 x |   |
|   | 4 x        | DIN125-A10-140HV<br>(ø10.5x20x2)         | D          | GDW Ref.<br>1730          | 1 x |  |
|  | 8 x        | DIN 934-M10 -8.8                         | B-C-D      |                           |     |   |

|   |                        |  |  |
|---|------------------------|--|--|
| Bouten – Boulons – bolts – Bolzen: Kwaliteit 8.8  |                        | DIN 912 – DIN 931 – DIN 933 – DIN 7991 |  |
| M6 ☉ 10,8Nm of 1,1kgm                             | M8 ☉ 25,5Nm of 2,60kgm | M10 ☉ 52,0Nm of 5,30kgm                |  |
| M12 ☉ 88,3Nm of 9,0kgm                            | M14 ☉ 137Nm of 14,0kgm | M16 ☉ 211,0Nm of 21,5kgm               |  |
| Bouten – Boulons – bolts – Bolzen: Kwaliteit 8.8  |                        | DIN 912 – DIN 931 – DIN 933 – DIN 7991 |  |
| M6 ☉ 13,7Nm of 1,4kgm                             | M8 ☉ 35,3Nm of 3,6kgm  | M10 ☉ 70,6Nm of 7,20kgm                |  |
| M12 ☉ 122,6Nm of 12,5kgm                          | M14 ☉ 194Nm of 19,8kgm | M16 ☉ 299,2Nm of 30,5kgm               |  |
| Bouten – Boulons – bolts – Bolzen: Kwaliteit 12.9 |                        | DIN 912 – DIN 931 – DIN 933 – DIN 7991 |  |
| M6 ☉ 18Nm of 1,8kgm                               | M8 ☉ 43Nm of 4,4kgm    | M10 ☉ 87Nm of 8,9kgm                   |  |
| M12 ☉ 150Nm of 15,3kgm                            | M14 ☉ 240Nm of 24,5kgm | M16 ☉ 370Nm of 37,7kgm                 |  |



# Citroën Berlingo L2 - Peugeot Partner L2

2008 - ....

Ref. 1730

## Montagehandleiding

1. Verwijder het reservewiel.  
Verwijder definitief de sjarahaken die zich aan de onderzijde van chassisbalken bevinden. Schroef aan beide zijden de onderste bout uit, waar de metalen stootbalk is mee bevestigd, haal de uitlaat uit de dempingsrubbers en laat deze zakken.
2. Maak in de onderzijde van de bumper een insnijding volgens bijgevoegde tekening (fig.1).
3. Positioneer de trekhaak met de punten (A) op de vrijgekomen schroefboringen, breng bouten en rondsels in en zet handvast.
4. Positioneer de monteerstukken (1) links en (2) rechts met de punten (B) op de voorziene schroefdraadeinden op de onderzijde van de chassisbalken, breng moeren en rondsels aan en zet handvast, de punten (C) komen te passen op de trekhaak, breng bouten en rondsels in en zet alles degelijk vast (zie aanhaalmomenten).
5. Monteren van de kogel samen met de stekkerdooshouder en het veiligheidsoog en zet degelijk vast ( zie aanhaalmomenten).
6. Hang de uitlaat terug in de dempingsrubbers en plaats het reservewiel terug.

### N.B.

Voor de maximum toegestane massa welke uw voertuig mag trekken dient U uw dealer te raadplegen.  
Verwijder eventueel de bitumenlaag op de bevestigingsplaats van de trekhaak.  
Opgepast bij het boren dat men geen remleiding, elektriciteitsdraden of brandstofleidingen beschadigt.



# Citroën Berlingo L2 - Peugeot Partner L2

2008 - ....

**Ref. 1730**

## Notice de montage

1. Enlever la roue de secours.  
Enlever les crochets définitivement qui se retrouvent au côté inférieur des poutres de châssis. Dévisser le boulon le plus bas aux 2 côtés, qui soutient le butoir en métal, enlever l'échappement des caoutchoucs d'assourdissement et laisser-le baisser.
2. Faire une découpe au côté inférieur du pare-chocs selon le dessin ci-joint (fig. 1).
3. Installer l'attelage avec A sur les forage filetés délibérés, insérer les boulons et les rondelles sans serrer.
4. Installer les pièces de montage (1) à gauche et (2) à droite avec les points (B) sur les bouts filetés prévus sur le côté inférieur des poutres de châssis, insérer les écrous et les rondelles sans serrer, les points (C) s'adaptent à l'attelage, insérer les boulons et bien visser le tout (cfr. couples de serrage).
5. Monter la boule ensemble avec le porteur bloc multiprise et l'anneau de sécurité et bien visser le tout (cfr. couples de serrage).
6. Ré-installer l'échappement dans les caoutchoucs d'assourdissement et refixer la roue de secours.

### Remarque

Pour le poids de traction maximum autorisé de votre voiture, consulter votre concessionnaire.  
Enlever la couche de bitume ou d'anti-tremblement qui recouvre éventuellement les points de fixation.  
Veiller en perçant à ne pas endommager les conduites de frein et de carburant



# Citroën Berlingo L2 - Peugeot Partner L2

2008 - ....

**Ref. 1730**

## **Fitting instructions**

1. Remove the spare wheel.  
Permanently remove the hooks which are fixed at the bottom of the chassis beams. Loosen the lowest bolt at both sides, that fixed the metal buffer beam, remove the exhaust from the filling up rubbers and let it sink.
2. Make an incision in the bottom of the bumper according to drawing 1.
3. Install the tow bar with (A) on the deliberated screw-thread holes, insert the bolts and the washers without tightening.
4. Fix the assembly pieces (1) at the left and (2) at the right with (B) on the provided screw-thread ends on the bottom of the chassis beams, insert the nuts and washers without tightening, points (C) fit fit the tow bar, do insert the bolts and washers and do tighten everything firmly (see tension).
5. Assemble the ball together with the socket plate holder and the security eye and do tighten everything firmly (see tension).
6. Re-install the exhaust in the filling up rubbers and also reinstall the spare wheel.

### Note

Please consult your cardealer or owners manual for the maximal permissible towing mass.  
Remove any bitumen coating on the fastening position for the tow bar.  
When drilling, be carefull not to damage any brake lines, electrical wiring or fuel lines.



# Citroën Berlingo L2 - Peugeot Partner L2

2008 - ....  
Ref. 1730

## Anbauanleitung

1. Das Reserverad entfernen.  
Endgültig die Haken entfernen, welche sich an der Unterseite vom Chassisbalken befinden. An beiden Seiten die untersten Bolzen herausrauben, wo der Metallstoßbalken mit befestigt ist, den Auspuff aus den Dämpfungsgummis nehmen und diese sinken lassen.
2. In der Unterseite von der Stoßstange einen Einschnitt entsprechend beigefügter Zeichnung Figur 1 machen.
3. Die Anhängerkupplung mit den Punkten (A) auf die freigewordenen Schraubenlöcher setzen, die Bolzen und die Ritzel einbringen ohne festzuspannen.
4. Die Montierstücke (1) links und (2) rechts mit den Punkten (B) auf die vorhandene Enden von dem Schraubengewinde an die Unterseite vom Chassisbalken setzen, die Muttern und Ritzel anbringen ohne anzuspinnen, die Punkte (C) passen an die Anhängerkupplung, die Bolzen und die Ritzel einbringen und alles entsprechend der Drehmomentenvorgabe festziehen.
5. Der Kugel zusammen mit den Steckdosenhalter und den Sicherheitskettenglied montieren und entsprechend der Drehmomentenvorgabe festziehen.
6. Den Auspuff wieder in die Dämpfungsgummis hängen und das Reserverad wieder anbringen.

### Hinweise

Die maximale Anhängelast ihres Fahrzeuges können Sie im Fahrzeugschein oder im Benutzerhandbuch nachlesen.  
Im Bereich der Anlageflächen muss der Unterbodenschutz und das Antidröhnmaterial entfernt werden.  
Vor dem Bohren prüfen, dass dort eventuell keine Leitungen beschädigt werden können



# Citroën Berlingo L2 - Peugeot Partner L2

2008 - ....

Ref. 1730

Fig. 1

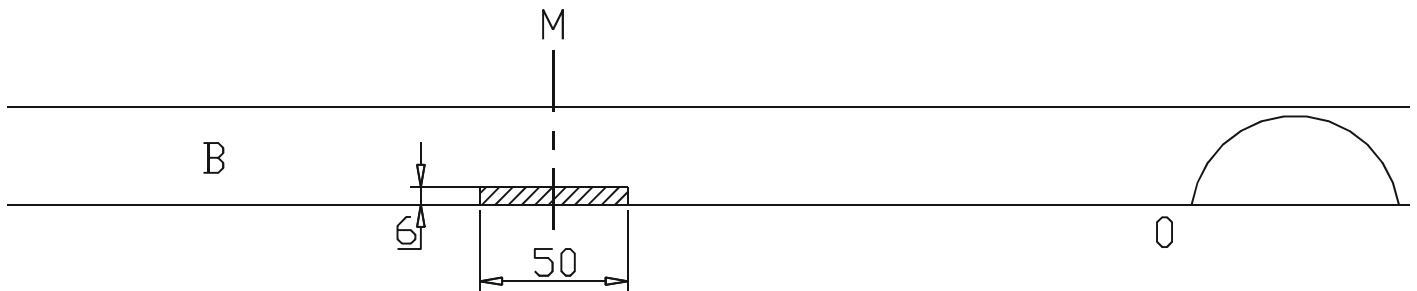

Uitsnijding bumper : het gearceerde gebied moet weggesneden worden  
“B” = de bumper  
“O” = de onderrand van de bumper  
“M” = het midden van de bumper

Découpe pare-chocs : la zone hachurée doit être découpée  
“B” = le pare-chocs  
“O” = le bord inférieur du pare-chocs  
“M” = le milieu du pare-chocs

Ausschnitt Stoßstange : das schraffierte Gebiet muss weggeschnitten werden  
“B” = Stoßstange  
“O” = Unterrand Stoßstange  
“M” = die Mitte von der Stoßstange

Excision bumper : the hatched area has to be cut away  
“B” = the bumper  
“O” = the lower rim of the bumper  
“M” = the middle of the bumper









**Citroën Berlingo L2 - Peugeot Partner L2**  
**2008 - ....**  
**Ref. 1730**

**Fig. 2**

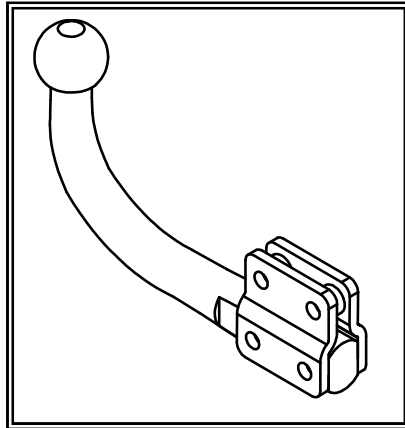
**Geleverd met - Livré avec**  
**Delivered with - Geliefert mit**

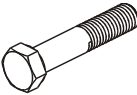
**1 x T45H035**

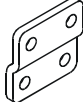

|   |     |                |
|---|-----|----------------|
|   | 2 x | Din 931 M12x65 |
|   | 2 x | Din 931 M12x60 |
|  | 4 x | Din 985 M12    |
|   | 2 x | GDW ref 800008 |
|  | 2 x | GDW ref 800011 |

**Opties - Options**  
**Options - Optionen**

**1 x AFNM100**

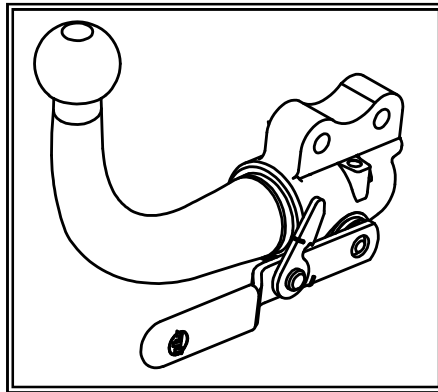



# Citroën Berlingo L2 - Peugeot Partner L2

2008 - ....  
Ref. 1730

## BELANGRIJKE RAADGEVINGEN :

## IN HET VOERTUIG BEWAREN

### Montage :

- Voor aanvang van de montage dient de trekhaak gecontroleerd te worden op transport schade.
- Raadpleeg aandachtig de montagehandleiding. Alle instructies dienen gevolgd te worden.
- Voor de montage moet de trekhaak eerst op het voertuig gepresenteerd worden.
- Bij het boren van gaten, controleren dat aanwezige bekabelingen niet beschadigd kunnen worden. Verwijder antidreun of bitumenlaag. Geboorde gaten en carrosserie onderdelen met corrosiewerende verf behandelen.
- Als het voertuig geen standaard bumpers heeft (speciale serie, sportuitvoeringen, Tuning parts ...), dient de uitsparingsmal gecontroleerd te worden. Neem bij twijfel contact op met GDW.  
**De geleverde trekhaak is enkel gemonteerd voor stockering, daarom moeten alle onderdelen worden gedemonteerd!!**

### Garantie :

- De aangegeven Max. trekmassa, "D" en "S" waarde mogen niet overschreden worden.
- Na 1.000.km gebruik en ten minste 1 keer per jaar hoeft de trekhaak gecontroleerd te worden :
  - o Alle boutverbindingen controleren en bij spannen als nodig.
  - o Beschadiging aan de verf herstellen.
  - o Als de trekhaak door een externe belasting geraakt wordt moet deze vervangen worden.
  - o De interne delen van het afneembaar systeem moeten ingevet worden.

### Gebruik :

- **Indien trekhaak kogel de kentekenplaat of het mistlicht geheel of gedeeltelijk bedekt MOET deze bij niet gebruik verwijderd worden.**

## RECOMMANDATIONS IMPORTANTES :

## A CONSERVER DANS LE VEHICULE

### Montage :

- S'assurer que l'attelage n'ait pas été endommagé durant le transport. Vérifier la référence.
- Consulter attentivement la notice de pose et suivre à la lettre les instructions de montage de l'attelage.
- Présenter l'attelage sous le véhicule avant d'effectuer le montage.
- Si des forages sont nécessaires, s'assurer de l'absence de câbles électriques, de freinage ou autres. Enlever les restes de forage et traiter les tôles ou tubes forés avec un produit anti-corrosif.
- Si le véhicule est équipé de pare-chocs non standards (séries spéciales, kits sport, tuning ...), il est impératif de consulter le service technique de GDW avant de procéder au montage.  
**L'attelage livré est uniquement monté pour stockage, il faut démonter les parties!!**

### Garantie :

- Respecter la masse tractable du véhicule ainsi que les valeurs « D » et « S » précisées dans la notice.
- L'attelage doit être contrôlé après les premiers 1.000 km d'utilisation et ensuite au moins une fois par an :
  - o Contrôler toute la visserie et resserrer si nécessaire
  - o Réparer les dommages qu'aurait subis la peinture
  - o Remplacer les pièces qui auraient été endommagées suite à un accident ou une collision
  - o Graisser les parties intérieures des attelages escamotables

### Utilisation :

- **Si la rotule ou la boule est positionnée devant la plaque d'immatriculation ou le feu de brouillard, il est OBLIGATOIRE de la retirer quand elle n'est pas utilisée !**



# Citroën Berlingo L2 - Peugeot Partner L2

2008 - ....  
Ref. 1730

## GENERAL INSTRUCTIONS:

## MUST BE KEPT IN THE VEHICLE

### Fitting :

- Make sure that the tow bar has not been damaged during transport and it is the right reference for the vehicle.
- Read the fitting instruction before starting and follow them very precisely during the fitting.
- Present the tow bar under the car first to check if all points are right.
- If holes have to be drilled, check that no wires can be damaged, remove all soundproofing material, clean and protect the drilled holes with an anticorrosive product.
- If the vehicle is equipped with special bumpers (sport or tuning parts...) first contact the technical service of GDW to be sure that the tow bar can be fitted.

**The towbar delivered is only for storage, the parts have to be disassembled!!**

### Guarantee :

- The indicated towing weight, "D" and "S" values may not be exceeded
- The tow bar has to be checked after 1.000 km and every year :
  - o All bolts should be checked and retightened if necessary
  - o Repair any damage to the paint finish
  - o Replace any damaged components
  - o Parts of the detachable tow bars must be kept well greased.

### Use :

- **If the towing ball covers the number plate or the fog light, it must always be removed when no trailer is used.**

## WICHTIGE RATSCHLÄGE :

## IN FAHRZEUG BEWAHREN

### Montage :

- Vor Anfang von Montage muss Anhängerkupplung auf Transportschade kontrolliert werden.
- Aufmerksam Anbauanleitung zu Rate sehen. Alle Anweisungen sollen gefolgt werden.
- Erst Anhängerkupplung auf Fahrzeug präsentieren, danach montieren.
- Vor dem Bohren von Löchern, nachprüfen ob anwesende Kabels nicht beschädigt werden können. Dröhnenschutz und Unterbodenschutz entfernen. Gebohrte Löcher und Karosserieunterteilen mit einer Korrosionfeste Farbe behandeln.
- Falls Fahrzeug keine Standardstoßstangen hat (spezielle Serie, Sportausführungen, Tuning ...), muß Aussparung nachprüfen. Im Zweifelsfall, GDW kontaktieren.

**Der gelieferten Anhängerkupplung ist montiert für Lagerung, bitte unterteilen abmontieren!!!**

### Garantie :

- Die angegebenen max. Anhängelast, "D" und "S" Wert, möchten nicht überschritten werden.
- Nach 1.000 Km Gebrauch und wenigstens 1 Mal pro Jahr muss Anhängerkupplung nachgeprüft werden :
  - o Alle Bolzenverbindungen nachprüfen und nachziehen falls nötig.
  - o Beschädigung an Farbe wiederherstellen.
  - o Falls Anhängerkupplung durch eine extreme Belastung getroffen wird muss diese ersetzt werden.
  - o Die interne Teile von abnehmbar System einfetten.

### Gebrauch :

- **Falls Kugel von Anhängerkupplung Kennzeichen oder Nebelscheinwerfer ganz oder zum Teil bedeckt muß diese, wann nicht gebraucht, entfernt werden.**



# Citroën Berlingo L2 - Peugeot Partner L2

2008 - ....  
Ref. 1730

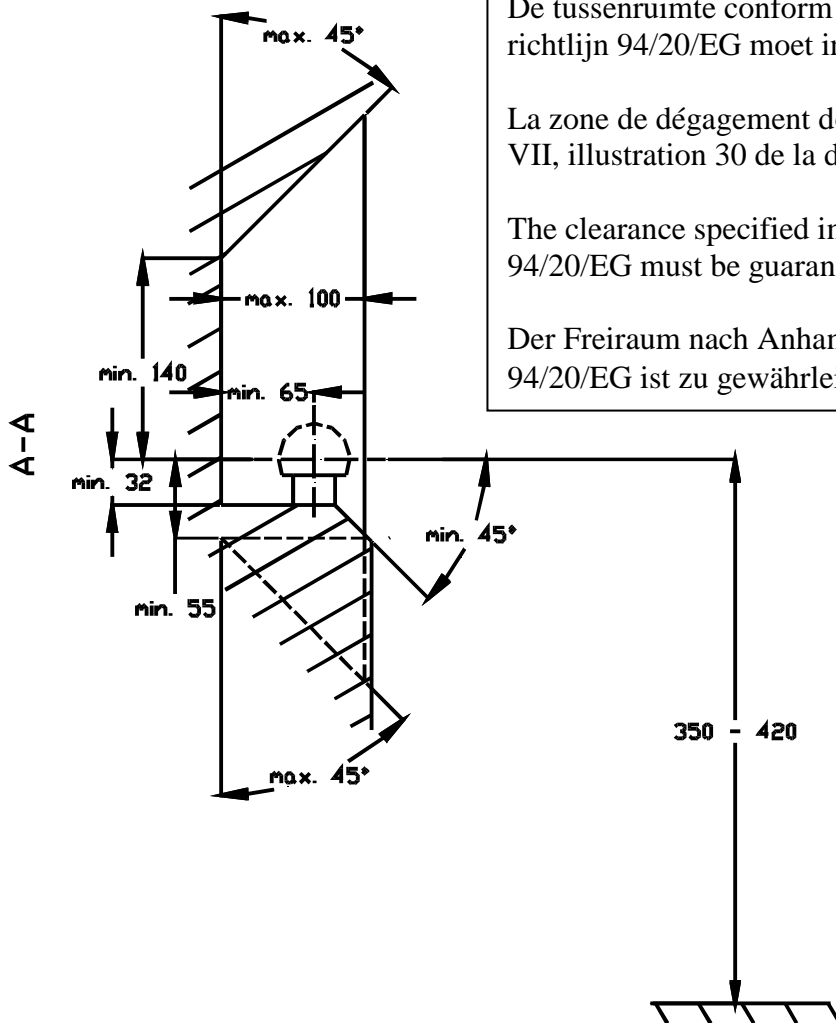

De tussenruimte conform supplement VII, afbeelding 30 van de richtlijn 94/20/EG moet in acht worden genomen.

La zone de dégagement doit être garantie conformément à l'annexe VII, illustration 30 de la directive 94/20/CE.

The clearance specified in appendix VII, diagram 30 of guideline 94/20/EG must be guaranteed.

Der Freiraum nach Anhang VII, Abbildung 30 der Richtlinie 94/20/EG ist zu gewährleisten.

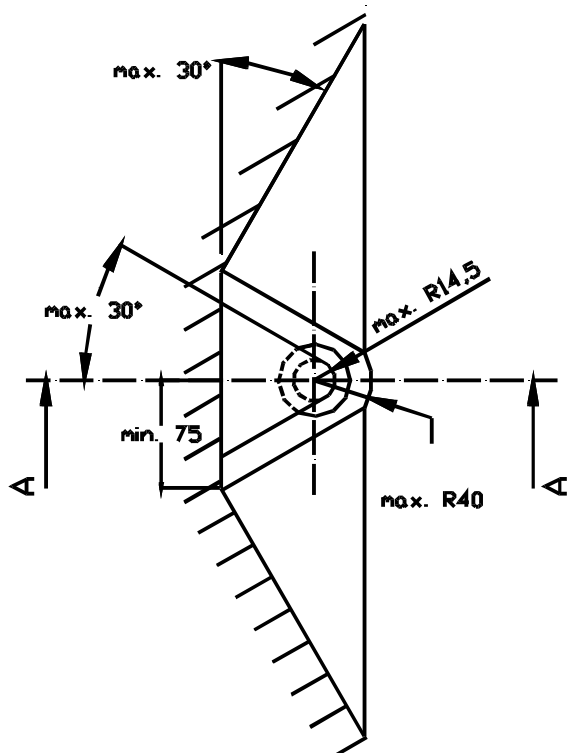

Bij toelaatbaar totaal gewicht van het voertuig

Pour poids total en charge autorisé du véhicule

At laden weight of the vehicle

Bei zulässigem Gesamtgewicht des Fahrzeuges