







Audi A3 3D

05/2003-



GDW Ref. 1410

EEC APPROVAL N°: e6*94/20*0410*01

max ↓ kg	x	max ↓ kg		
				
D=		x 0,00981		9,50 kN
max ↓ kg	+	max ↓ kg		
				
		s/	=	75 kg
Max.			=	1875 kg

GDW nv - Hoogmolenwegel 23 - B-8790 Waregem
TEL. 32(0)56 60 42 12(5) - FAX. 32(0)56 60 01 93
 Email: gdw@gdwtowbars.com - Website: www.gdwtowbars.com



Audi A3 3D
05/2003 -
Ref. 1410

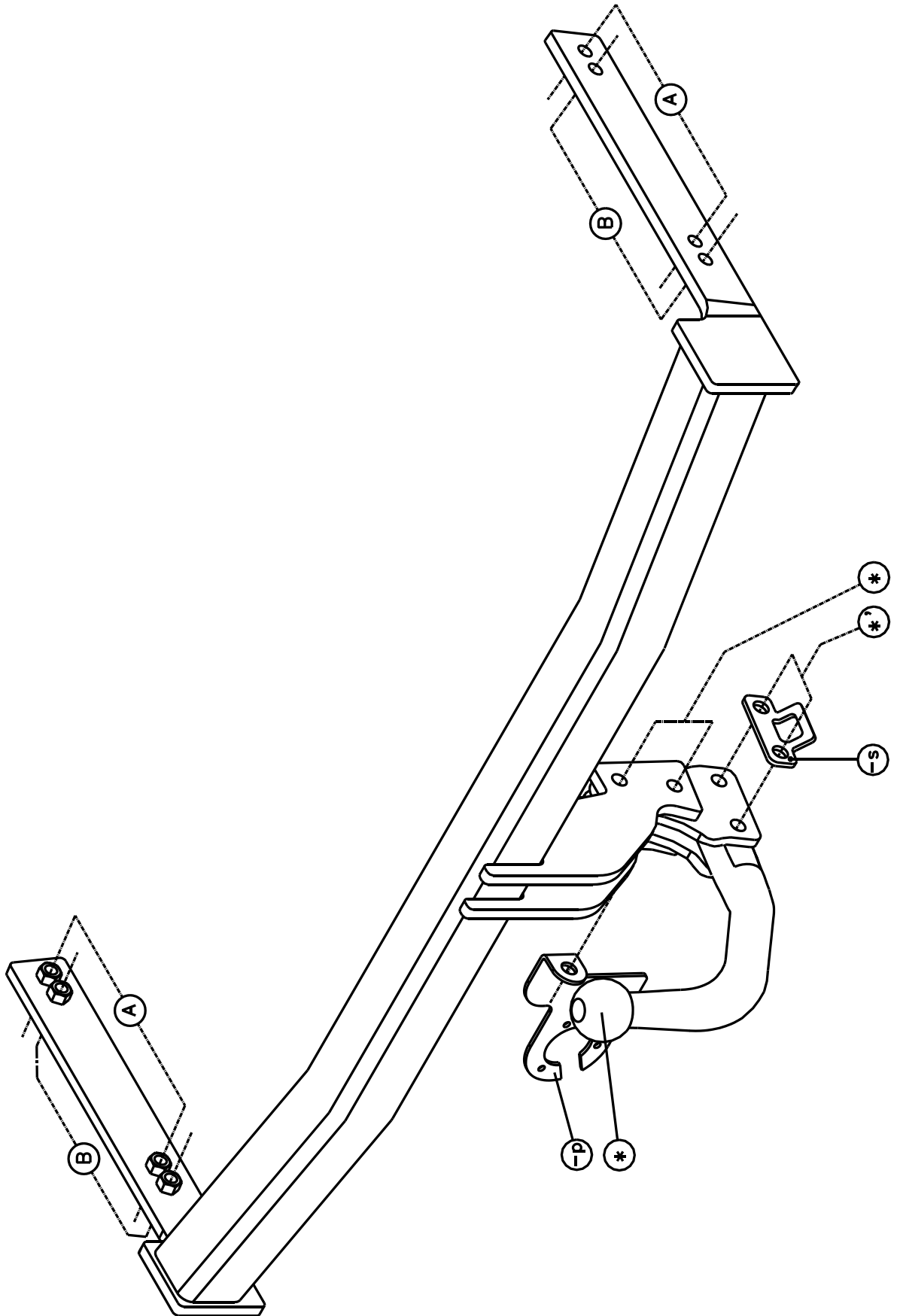



Audi A3 3D

05/2003 -

Ref. 1410

Montagehandleiding

- 1) Demonteer de achterlichtunits en bumper. Verwijder definitief de aluminium stootbalk.
- 2) Breng de trekhaak met de draagarmen via de vrijgekomen openingen achteraan in de chassisbalken. De punten (B) komen te passen met de voorziene boringen in de buitenzijde van de chassisbalken. Deze kunnen afgedicht zijn met tape, die men moet verwijderen (De gaten word (A) niet gebruikt). Breng de bouten en de rondsels aan en span alles degelijk vast (zie aanhaalmomenten).
- 3) Monteer de schelpen van het T48 systeem of het voetstuk van het T38 systeem. Breng de bouten in en span degelijk aan.
- 4) Maak in de onderzijde van de bumper een insnijding volgens tekening. Monteer de bumper en achterlichtunits terug.
- 5) Monteren van de kogelstang (*) T48 of T38.

Samenstelling

1 trekhaak referentie 1410	
1 kogelstang T48L026	(*)
2 bouten M12x70 - DIN931	(*')
2 bouten M12x70 - DIN931	(*)
4 borgmoeren M12	(*)
1 monteerplak T48 links	(*)
1 monteerplak T48 rechts	(*)
1 veiligheidsschakel (-s)	(*')
2 tussenbuisjes	(*)
4 bouten M10x35 - DIN933	(B)
4 borgrondnels - DIN128A	(B)
4 rondsels 40x35x12x4mm	(B)
1 stekkerdooshouder P04 (-p)	(*)

Alle bouten en moeren : kwaliteit 8.8

N.B.

Voor de maximum toegestane massa welke uw voertuig mag trekken dient U uw dealer te raadplegen.

Verwijder eventueel de bitumenlaag op de bevestigingsplaats van de trekhaak.

Opgepast bij het boren dat men geen remleiding, elektriciteitsdraden of brandstofleidingen beschadigt.



Audi A3 3 portes

05/2003 -

Réf. 1410

Notice de montage

- 1) Démonter les feux arrière et le pare-chocs. Supprimer définitivement le butoir en aluminium.
- 2) Placer l'attelage avec les bras support par les ouvertures libérées dans les poutres du châssis derrière. Les points (B) s'adaptent aux forages prévus au côté extérieur des poutres du châssis. Ceux-ci peuvent être bouchés avec du scotch, qu'il faut supprimer (Les trous (A) ne sont pas utilisés). Introduire les boulons et les rondelles et bien fixer le tout (voir tension).
- 3) Monter les pièces du système T48 ou le piédestal T38. Introduire les boulons et bien fixer le tout.
- 4) Faire une découpe dans le bord inférieur du pare-chocs selon le dessin. Remonter le pare-chocs et les feux arrière.
- 5) Monter la tige T48 ou T38.

Composition

1 attelage référence 1410	
1 tige-boule T48L026	(*)
2 boulons M12x70 - DIN931	(*)
2 boulons M12x70 - DIN931	(*)
4 écrous de sûreté M12	(*)
1 plaque de montage T48 à gauche	(*)
1 plaque de montage T48 à droite	(*)
1 anneau de sécurité (-s)	(*)
2 tubes	(*)
4 boulons M10x35 - DIN933	(B)
4 rondelles de sûreté - DIN128A	(B)
4 rondelles 40x35x12x4mm	(B)
1 plaque de prise P04 (-p)	

Tous les boulons et les écrous : qualité 8.8

Remarque

Pour le poids de traction maximum autorisé de votre voiture, consulter votre concessionnaire.
Enlever la couche de bitume ou d'anti-tremblement qui recouvre éventuellement les points de fixation.



Audi A3 3 doors

05/2003 -

Ref. 1410

Fitting instructions

- 1) Disassemble the rear-light units and the bumper.
- 2) Place the towbar with the supporting arms through the liberated openings in the rear in the chassis beams. Points (B) match the provided drillings in the outside of the chassis beams. These can be sealed with tape which has to be removed (Holes (A) are not used). Insert the bolts and the washers and tighten everything firmly (see tension).
- 3) Assemble the pieces of the system T48 on the pedestal of the T38 system. Insert the bolts and tighten firmly.
- 4) Make an incision in the underside of the bumper as on drawing. Re-assemble the bumper and the rear-light units.
- 5) Assemble the ball (*) T48 or T38.

Composition

1 towbar reference 1410	
1 ball T48L026	(*)
2 bolts M12x70 - DIN931	(*)
2 bolts M12x70 - DIN931	(*)
4 security nuts M12	(*)
1 mounting slice T48 left	(*)
1 mounting slice T48 right	(*)
1 security shackle (-s)	(*)
2 tubes	(*)
4 bolts M10x35 - DIN933	(B)
4 security washers - DIN128A	(B)
4 washers 40x35x12x4mm	(B)
1 socket plate P04 (-p)	

All bolts and nuts : quality 8.8

Note

Please consult your cardealer or owners manual for the maximal permissible towing mass.
Remove any bitumen coating on the fastening position for the tow bar.
When drilling, be careful not to damage any brake lines, electrical wiring or fuel lines.



Audi A3 3 türen

05/2003 -

Ref. 1410

Anbauanleitung

- 1) Die Rücklichter und Stoßstange abnehmen. Den aluminium Stoßbalken endgültig entfernen.
- 2) Die Kupplung mit den Stützarmen via die freigekommenen Löcher hinten im Rahmenbalken einbringen. Die Punkte (B) passen mit den vorhandenen Bohrungen in der Außenseite des Rahmenbalkens. Es ist möglich daß diese mit Klebeband abgedichtet wurden, das Klebeband muß entfernt werden (Löcher (B) werden nicht angewendet). Die Bolzen und Ritzel einbringen und Alles gut festdrehen (siehe Andrehmomenten).
- 3) Die Montierstücke des Systemes T48 oder die Aufnahme des Systemes T38 montieren. Die Bolzen einbringen und gut anspannen.
- 4) In der Unterseite der Stoßstange eine Einschnidung machen zuzolge die Zeichnung. Die Stoßstange und Rücklichter zurück montieren.
- 5) Die Kugelstange (*) T48 oder T38 montieren.

Zusammenstellung

1 Anhängerkupplung Referenz 1410	
1 Kugelstange T48L026	(*)
2 Bolzen M12x70 - DIN931	(*)
2 Bolzen M12x70 - DIN931	(*)
4 Sicherheitsmuttern M12	(*)
1 Montierplatte T48 links	(*)
1 Montierplatte T48 rechts	(*)
1 Sicherheitskettenglied (-s)	(*)
2 Röhrchen	(*)
4 Bolzen M10x35 - DIN933	(B)
4 Sicherheitsritzel - DIN128A	(B)
4 Ritzel 40x35x12x4mm	(B)
1 Steckdosehalter P04 (-p)	

Alle Bolzen und Muttern : Qualität 8.8

Hinweise

Die Maximale Anhängelast ihres Fahrzeuges können Sie im Fahrzeugschein oder im Benutzerhandbuch nachlesen.
Im bereich er Anlageflächen muß Unterbodenschuts und Antidöhmaterial entfernt werden.
Vor dem Bohren prüfen, daß keine, dort eventuell Leitungen beschädigt werden können.

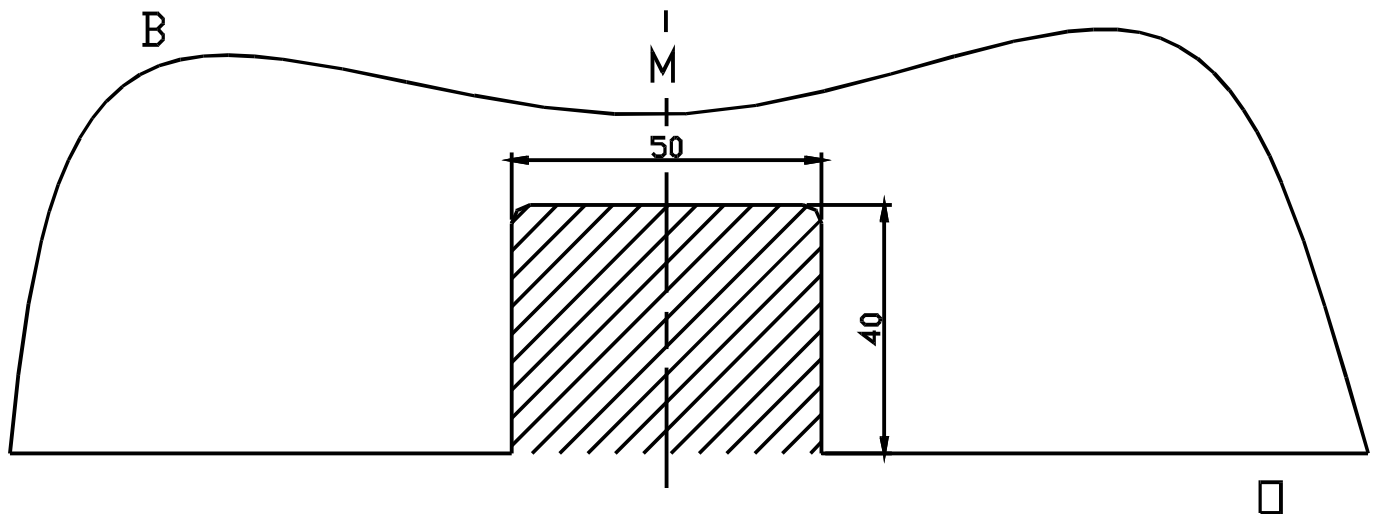

Uitsnijding bumper : ◦ het gearceerde gebied moet weggesneden worden

“B” = de bumper

“O” = de onderrand van de bumper

“M” = het midden van de bumper

Découpe pare-chocs : ◦ la zone hachurée doit être découpée

“B” = le pare-chocs

“O” = le bord inférieur du pare-chocs

“M” = le milieu du pare-chocs

Excision bumper : ◦ the hatched area has to be cut away

“B” = the bumper

“O” = the lower rim of the bumper

“M” = the middle of the bumper

Ausschnitzung Stoßstange : ◦ das schraffierte Gebiet muß weggeschnitten werden

“B” = Stoßstange

“O” = Unterrand Stoßstange

“M” = der Mitter von Stoßstange

Bouten - Boulons - Bolts - Bolzen
Kwaliteit 8.8

DIN 912 - DIN 931 - DIN 933 - DIN 7991

M6 ◦ 10,8Nm of 1,1kgm

M8 ◦ 25,5Nm of 2,60kgm

M10 ◦ 52,0Nm of 5,30kgm

M12 ◦ 88,3Nm of 9,0kgm

M14 ◦ 137Nm of 14,0kgm

M16 ◦ 211,0Nm of 21,5kgm

Bouten - Boulons - Bolts - Bolzen
Kwaliteit 10.9

DIN 912 - DIN 931 - DIN 933 - DIN 7991

M6 ◦ 13,7Nm of 1,4kgm

M8 ◦ 35,3Nm of 3,6kgm

M10 ◦ 70,6Nm of 7,20kgm

M12 ◦ 122,6Nm of 12,5kgm

M14 ◦ 194Nm of 19,8kgm

M16 ◦ 299,2Nm of 30,5kgm

De tussenruimte conform supplement VII, afbeelding 30 van de richtlijn 94/20/EG moet in acht worden genomen.

La zone de dégagement doit être garantie conformément à l'annexe VII, illustration 30 de la directive 94/20/CE.

The clearance specified in appendix VII, diagram 30 of guideline 94/20/EG must be guaranteed.

Der Freiraum nach Anhang VII, Abbildung 30 der Richtlinie 94/20/EG ist zu gewährleisten.

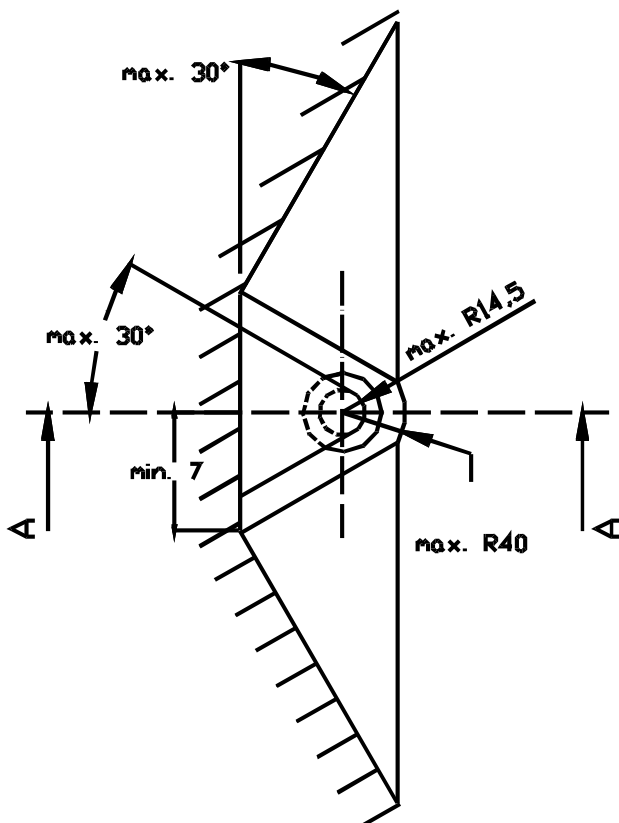
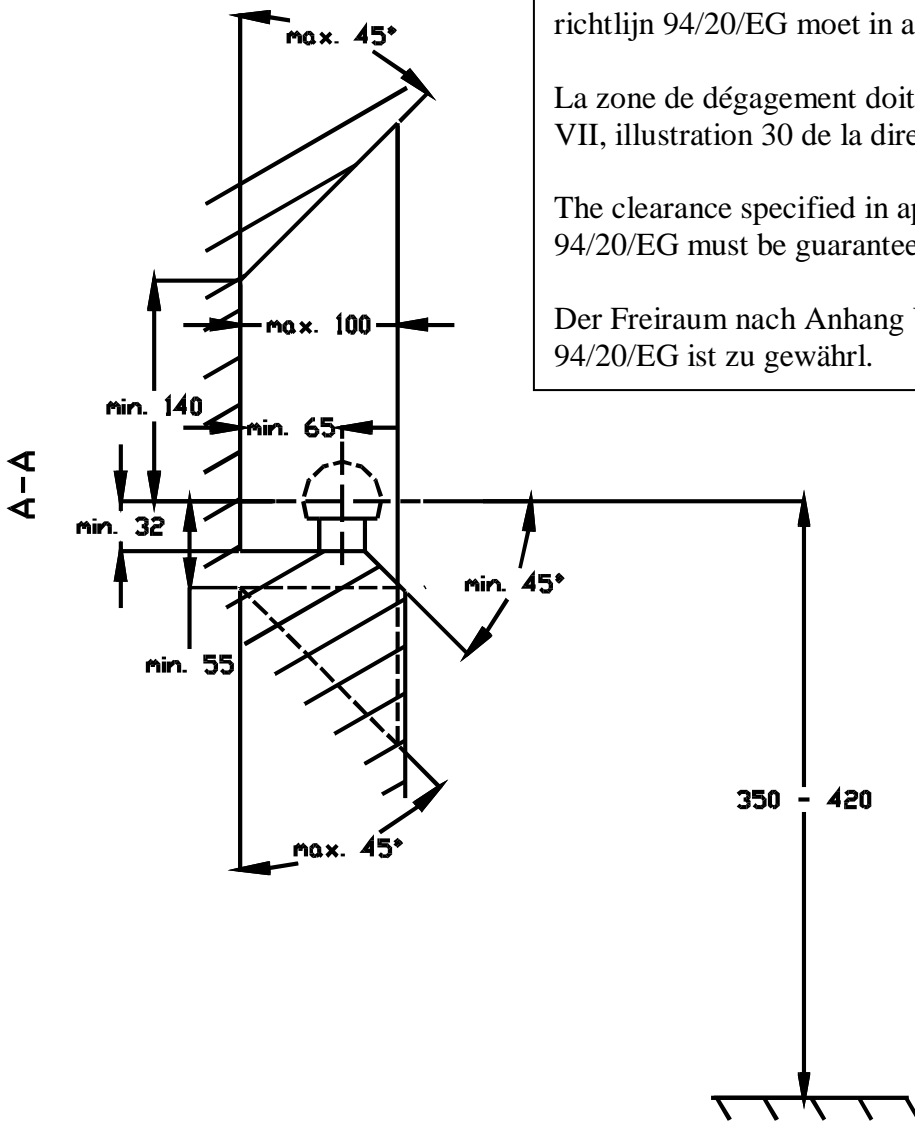

Bij toelaatbaar totaal gewicht van het voertuig

Pour poids total en charge autorisé du véhicule

At laden weight of the vehicle

Bei zulässigem Gesamtgewicht des Fahrzeuges