



Honda Accord 4 d.-p.-T.

03/2003 - ...



GDW Ref. 1396

EEC APPROVAL N°: e6*94/20*0391*00

$D = \frac{\begin{matrix} \text{max} \downarrow \text{kg} \\ \text{[Car Icon]} \end{matrix} \times \begin{matrix} \text{max} \downarrow \text{kg} \\ \text{[Trailer Icon]} \end{matrix}}{\begin{matrix} \text{max} \downarrow \text{kg} \\ \text{[Car Icon]} \end{matrix} + \begin{matrix} \text{max} \downarrow \text{kg} \\ \text{[Trailer Icon]} \end{matrix}}$	$\times 0,00981 \leq 8,50 \text{ kN}$
$s/ = 75 \text{ kg}$	
$\text{Max. [Trailer Icon]} = 1500 \text{ kg}$	

GDW nv - Hoogmolenwegel 23 - B-8790 Waregem
TEL. 32(0)56 60 42 12(5) - FAX. 32(0)56 60 01 93
 Email: gdw@gdwtowbars.com - Website: www.gdwtowbars.com



Honda Accord 4 d.-p.-T.

03/2003 - ...

Ref. 1396

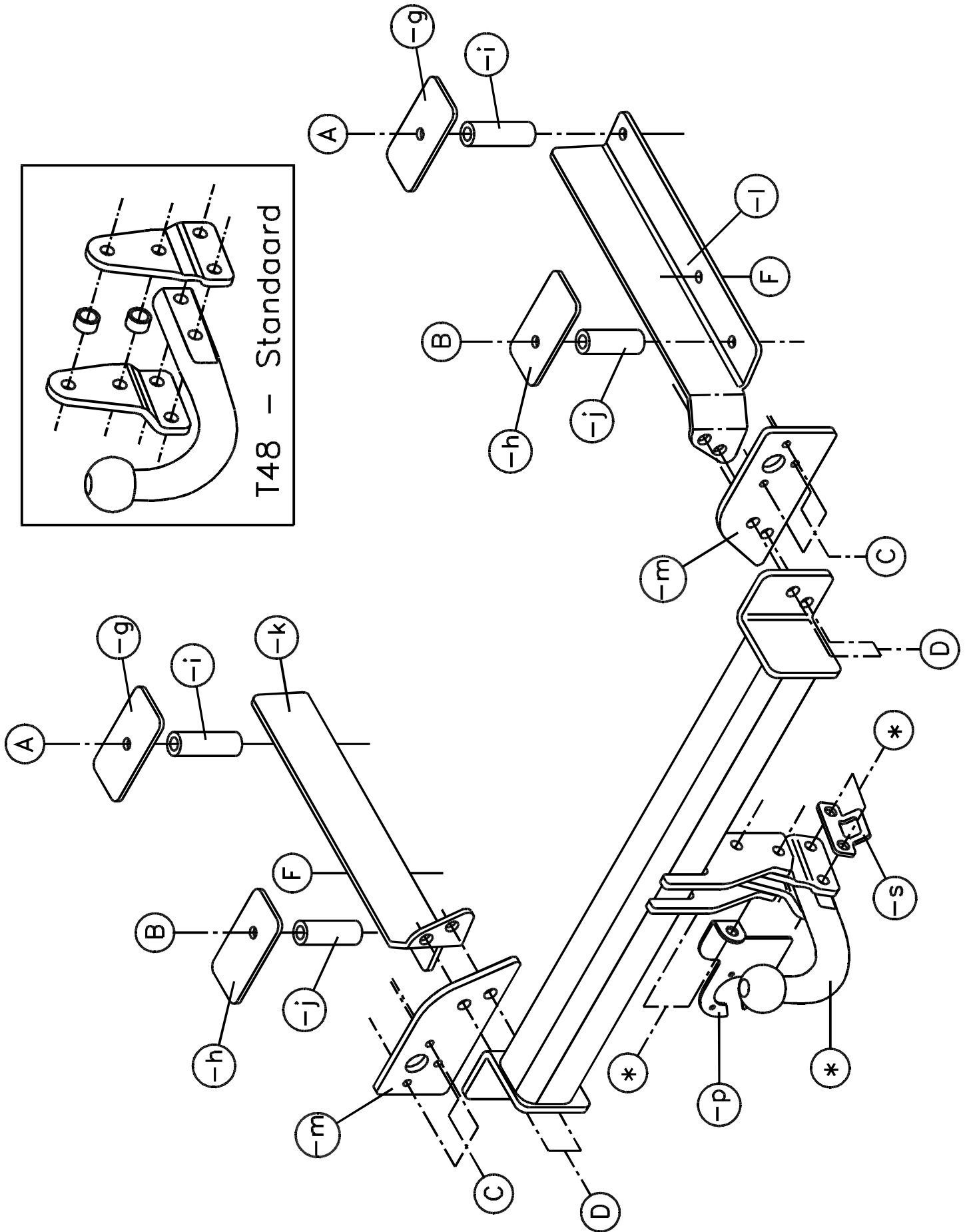
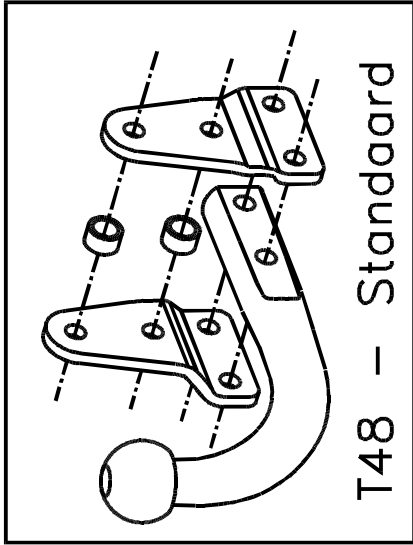



Honda Accord 4 d.

03/2003 - ...

Ref. 1396

Montagehandleiding

- 1) Neem de binnenbekleding uit de koffer weg, demonteer de bumper en de uitlaat. Verwijder definitief de metalen stootbalk.
- 2) Onderaan de chassisbalk ziet men de voorziene boringen voor de trekhaak, deze boringen moeten worden doorgeboord tot in de kofferruimte. Het punt (B) is binnenin de koffer gemerkt met een indeuking, Het punt (A) moet men van langs onderen naar boven doorboren. Vergroot de 4 boringen in de koffer tot $\varnothing 25\text{mm}$, breng nu de opvulbuisjes (-i) en (-j) in de chassisbalken. Breng de bouten samen met de contraplatten (-g) en (-h) aan. Plaats vervolgens de monteerstukken (-k) en (-l) tegen de onderzijde van de chassisbalk op de ingebrachte bouten. Moeren en borgrondrels aanbrengen en handvast schroeven.
- 3) Plaats de platen (-m) met de punten (C) op de van schroefdraad voorziene boringen tegen de achterzijde van het koetswerk (waar de stootbalk was bevestigd), breng de bouten en rondsels aan en schroef handvast. Plaats nu de trekhaak me de punten (D) tegen de platen (-m) en passend met de boringen erin. Breng de bouten in en schroef alles degelijk vast (zie aanhaalmomenten).
- 4) Wanneer er een onderaan het voertuig een hitteschild aanwezig is wordt dat terug bevestigd op de punten (F) van de trekhaak, breng de bijgeleverde bouten en rondsels in. Bij de bouten die naast het monteerstuk komen moet men de rondsels van 4mm dikte tussen het chassis en het hitteschild aanbrengen, bouten en rondsels onderaan aanbrengen en degelijk aanspannen.
- 5) Maak in de onderzijde van de bumper een insnijding volgens tekening en een insnijding in de zwarte kunststoffen plaat onderaan het voertuig (zie foto).
- 6) Monteren van de bevestigingsplaatjes T48 of voetstuk T38 samen met de stekkerdoosplaat en veiligheidsoog, bouten inbrengen en degelijk aanspannen. Monteer de bumper op het voertuig.
- 7) Bevestig de kogel tussen de bevestigingsplaatjes T48 of breng de kogelstang in het voetstuk T38.

Samenstelling

Trekhaak referentie 1396

1 bolstang T48K000	(*)	2 rondsels $\varnothing 8,4 \times 21 \times 4\text{mm}$	
4 bouten M12x65	(*)	6 borgrondrels M8	(C)
4 borgmoeren M12	(*)	4 bouten M12x40	(D)
2 monteerschelpjes T48	(*)	4 borgrondrels M12	(D)
2 tussenbuisjes T48	(*)	4 moeren M12	(D)
1 veiligheidsschakel (-s)	(*)	6 rondsels $\varnothing 25 \times 8,4 \times 2\text{mm}$	(C)
1 stekkerdooshouder (-p)	(*)	2 opvulbuisjes (-i) - 78mm	(A)
2 bouten M10x110	(A)	2 monteerstukken (-g)	(A)
4 borgrondrels M10	(A-B)	2 opvulbuisjes (-j) - 70mm	(B)
4 moeren M10	(A-B)	2 monteerstukken (-h)	(B)
2 bouten M10x100	(B)	2 monteerstukken (-m)	(C-D)
6 bouten M8x25	(C)	1 monteerstuk (-k)	(A-B-D)
4 tapbouten M6x35 - DIN933	(F)	1 monteerstuk (-l)	(A-B-D)
4 rondsels $\varnothing 6,4 \times 18 \times 1,5\text{mm}$	(F)	4 borgrondrel M6 -DIN128A	(F)

Alle bouten en moeren : kwaliteit 8.8

N.B.

Voor de maximum toegestane massa welke uw voertuig mag trekken dient U uw dealer te raadplegen.

Verwijder eventueel de bitumenlaag op de bevestigingsplaats van de trekhaak.

Opgepast bij het boren dat men geen remleiding, elektriciteitsdraden of brandstofleidingen beschadigt.



Honda Accord 4 p.

03/2003 - ...

Réf. 1396

Notice de montage

- 1) Enlever le revêtement des parois du coffre, démonter le pare-chocs et l'échappement. Supprimer définitivement le butoir métallique.
- 2) Au bas de la poutre du châssis il y a des forages prévus pour l'attelage, il faut perforer ces forages jusque dans le coffre. Le point (B) est marqué dans le coffre avec un creux. Il faut perforer le point (A) de haut en bas. Agrandir les 4 forages dans le coffre jusque $\varnothing 25\text{mm}$, introduire les tubes de remplissage (-i) et (-j) dans les poutres du châssis. Introduire les boulons avec les contreplaques (-g) et (-h). Placer ensuite les pièces de montage (-k) et (-l) contre le côté inférieur de la poutre du châssis sur les boulons introduits. Introduire les écrous et les rondelles de sûreté mais ne pas serrer.
- 3) Placer les plaques (-m) avec les points (C) sur les forages prévus contre le derrière de la carrosserie (ou le butoir était fixé), introduire les boulons et les rondelles mais ne pas serrer. Placer l'attelage avec les points (D) contre les plaques (-m) s'adaptant avec les forages dedans. Introduire les boulons et bien visser le tout (voir tension).
- 4) En cas il ya une plaque thermique au côté inférieur du céhicule il faut la refixer aux points (F) de l'attelage, introduire les boulons et les rondelles. Introduire les rondelles de grosseur 4mm entre le châssis et la plaque thermique auprès des boulons qui viennent à côté de la pièce de montage, introduire les boulons et les rondelles au côté inférieur et bien fixer.
- 5) Faire une découpe dans le côté inférieur du pare-chocs selon le dessin et faire une découpe dans la plaque noir en matière synthétique au bas du véhicule (voir photo).
- 6) Monter les plaques de fixation T48 ou le socle T38 ensemble avec la plaque de contact et l'anneau de sécurité, introduire les boulons et bien fixer. Remonter le pare-chocs.
- 7) Fixer la tige-boule entre les plaques de fixation T48 ou placer la tige-boule dans le socle T38.

Composition

Attelage référence 1396

1 tige-boule T48K000	(*)	2 rondelles $\varnothing 8,4 \times 21 \times 4\text{mm}$	
4 boulons M12x65	(*)	6 rondelles de sûreté M8	(C)
4 écrous de sûreté M12	(*)	4 boulons M12x40	(D)
2 pièces de montage T48	(*)	4 rondelles de sûreté M12	(D)
2 tubes T48	(*)	4 écrous M12	(D)
1 anneau de sécurité (-s)	(*)	6 rondelles $\varnothing 25 \times 8,4 \times 2\text{mm}$	(C)
1 porteur bloc multiprise (-p)	(*)	2 tubes de remplissage (-i) - 78mm	(A)
2 boulons M10x110	(A)	2 pièces montage (-g)	(A)
4 rondelles de sûreté M10	(A-B)	2 tubes de remplissage (-j) - 70mm	(B)
4 écrous M10	(A-B)	2 pièces de montage (-h)	(B)
2 boulons M10x100	(B)	2 pièces de montage (-m)	(C-D)
6 boulons M8x25	(C)	1 pièce de montage (-k)	(A-B-D)
4 boulons M6x35 - DIN933	(F)	1 pièce de montage (-l)	(A-B-D)
4 rondelles $\varnothing 6,4 \times 18 \times 1,5\text{mm}$	(F)	4 rondelles de sûreté M6 - DIN128A	(F)

Tous les boulons et les écrous : qualité 8.8

Remarque

Pour le poids de traction maximum autorisé de votre voiture, consulter votre concessionnaire.
Enlever la couche de bitume ou d'anti-tremblement qui recouvre éventuellement les points de fixation.



Honda Accord 4 d.

03/2003 - ...

Ref. 1396

Fitting instructions

- 1) Remove the inner coating out of the trunk, disassemble the bumper and the exhaust. Permanently remove the metal buffer beam.
- 2) At the bottom of the chassis beam are drillings provided for the towbar, drill these drillings through till in the trunk. Point (B) is marked in the trunk with an indentation. Point (A) has to be drilled through from the bottom upwards. Enlarge the 4 drillings in the trunk till $\varnothing 25\text{mm}$, insert now the filling tubes (-i) and (-j) in the chassis beams. Insert the bolts together with the counterplates (-g) and (-h). Place afterwards the mounting pieces (-k) and (-l) against the underside of the chassis beam on the inserted bolts. Insert the nuts and the security washers but do not tighten yet.
- 3) Place the plates (-m) with the points (C) on the provided screw-thread holes against the back side of the body work (where the buffer beam was fixed), insert the bolts and washers but do not tighten. Place now the towbar with the points (D) against the plates (-m) matching with the drillings in there. Insert the bolts and screw everything firmly (see tension).
- 4) In case there is a heat shield on the vehicle, refix this one on points (F) of the tow bar, insert the bolts and the washers. Place the washers with thickness 4mm between the chassis and the heat shield by the bolts which come next to the mounting piece, insert the bolts and washers at the bottom and tighten firmly.
- 5) Make an incision in the underside of the bumper as on drawing and an incision in the black synthetic plate at the bottom of the vehicle (see photo).
- 6) Assemble the fixing plates T48 or pedestal T38 together with the socket plate and security shackle, insert the bolts and tighten firmly. Re-assemble the bumper on the vehicle.
- 7) Fix the ball between the fixing plates T48 or bring the ball in the pedestal T38.

Composition

Towbar reference 1396

1 ball T48K000	(*)	2 washers $\varnothing 8,4 \times 21 \times 4\text{mm}$	
4 bolts M12x65	(*)	6 security washers M8	(C)
4 security nuts M12	(*)	4 bolts M12x40	(D)
2 mounting pieces T48	(*)	4 security washers M12	(D)
2 tubes T48	(*)	4 nuts M12	(D)
1 security shackle (-s)	(*)	6 washers $\varnothing 25 \times 8,4 \times 2\text{mm}$	(C)
1 socket holder (-p)	(*)	2 filling tubes (-i) - 78mm	(A)
2 bolts M10x110	(A)	2 mounting pieces (-g)	(A)
4 security washers M10	(A-B)	2 filling tubes (-j) - 70mm	(B)
4 nuts M10	(A-B)	2 mounting pieces (-h)	(B)
2 bolts M10x100	(B)	2 mounting pieces (-m)	(C-D)
6 bolts M8x25	(C)	1 mounting piece (-k)	(A-B-D)
4 bolts M6x35 - DIN933	(F)	1 mounting piece (-l)	(A-B-D)
4 washers $\varnothing 6,4 \times 18 \times 1,5\text{mm}$	(F)	4 security washers M6 - DIN128A	(F)

All bolts and nuts : quality 8.8

Note

Please consult your cardealer or owners manual for the maximal permissible towing mass.

Remove any bitumen coating on the fastening position for the tow bar.

When drilling, be carefull not to damage any brake lines, electrical wiring or fuel lines.



Honda Accord 4 T.

03/2003 - ...

Ref. 1396

Anbauanleitung

- 1) Innerer Belag aus dem Koffer nehmen, Stoßstange und Auspuff abmontieren. Endgültig Metallstoßbalken entfernen.
- 2) Unten Stoßbalken sind vorhandene Bohrungen für Anhängerkupplung, diese Bohrungen müssen durchgebohrt werden bis in Kofferraum. Punkt (B) ist in Koffer markiert mit einer Einbeulung. Punkt (A) muß man von oben bis unten durchbohren. Die 4 Bohrungen in Koffer vergrößern bis $\varnothing 25$ mm, Auffüllröhrchen (-i) und (-j) ins Rahmenbalken bringen. Bolzen zusammen mit Kontraplatten (-g) und (-h) anbringen. Danach Montierstücke (-k) und (-l) gegen Unterseite von Chassisbalken auf eingebrachte Bolzen setzen. Muttern und Sicherheitsritzel einbringen ohne anzuspinnen.
- 3) Platten (-m) mit Punkte (C) auf vorhandene Schraubenlöcher gegen Hinterseite von Karrosserie setzen (wo Stoßstange befestigt war), Bolzen und Ritzel anbringen ohne anzuspinnen. Anhängerkupplung mit Punkte (D) gegen Platten (-m) setzen passend mit Bohrungen darin. Bolzen einbringen und Alles gediegen festschrauben (siehe Drehmomenten).
- 4) Falls unten Fahrzeug ein Wärmeschild anwesend ist, muß das wieder auf Punkte (F) von Anhängerkupplung befestigt werden, mitgelieferte Bolzen und Ritzel einbringen. Bei die Bolzen wie neben das Montierstück kommen, muß man die Ritzel von 4mm Dicke zwischen Chassis und Wärmeschild anbringen, Bolzen und Ritzel unten anbringen und gediegen anspringen
- 5) In Unterseite von Stoßstange einen Einschnitt machen zufolge Zeichnung und einen Einschnitt machen in schwarze Kunststoffplatte unten Fahrzeug (siehe Foto).
- 6) Befestigungsplatte T48 oder Sockel T38 zusammen mit Steckdoseplatte und Sicherheitskettenglied montieren, Bolzen einbringen und gediegen anspringen. Stoßstange wieder auf Fahrzeug montieren.
- 7) Kugel zwischen Befestigungsplatte T48 befestigen oder Kugelstange in Sockel T38 einbringen.

Zusammenstellung

1 Anhängerkupplung Referenz 1396

1 Kugelstange T48K000	(*)	2 Ritzel $\varnothing 8,4 \times 21 \times 4$ mm	
4 Bolzen M12x65	(*)	6 Sicherheitsritzel M8	(C)
4 Sicherheitsmutter M12	(*)	4 Bolzen M12x40	(D)
2 Montierstücke T48	(*)	4 Sicherheitsritzel M12	(D)
2 Röhrchen T48	(*)	4 Muttern M12	(D)
1 Sicherheitskettenglied (-s)	(*)	6 Ritzel $\varnothing 25 \times 8,4 \times 2$ mm	(C)
1 Steckdosebehälter (-p)	(*)	2 Röhrchen (-i) - 78 mm	(A)
2 Bolzen M10x110	(A)	2 Montierstücke (-g)	(A)
4 Sicherheitsritzel M10	(A-B)	2 Röhrchen (-j) - 70 mm	(B)
4 Muttern M10	(A-B)	2 Montierstücke (-h)	(B)
2 Bolzen M10x100	(B)	2 Montierstücke (-m)	(C-D)
6 Bolzen M8x25	(C)	1 Montierstück (-k)	(A-B-D)
4 Bolzen M6x35 - DIN933	(F)	1 Montierstück (-l)	(A-B-D)
4 Ritzel $\varnothing 6,4 \times 18 \times 1,5$ mm	(F)	4 Sicherheitsritzel M6 - DIN128A	(F)

Alle Bolzen und Muttern : Qualität 8.8

Hinweise

Die maximale Anhängelast Ihres Fahrzeuges können Sie im Fahrzeugschein oder im Benutzerhandbuch nachlesen.

Im Bereich der Anlageflächen muß Unterbodenschutz und Antirutschmaterial entfernt werden.

Vor dem Bohren prüfen, daß keine, dort eventuell Leitungen beschädigt werden können.

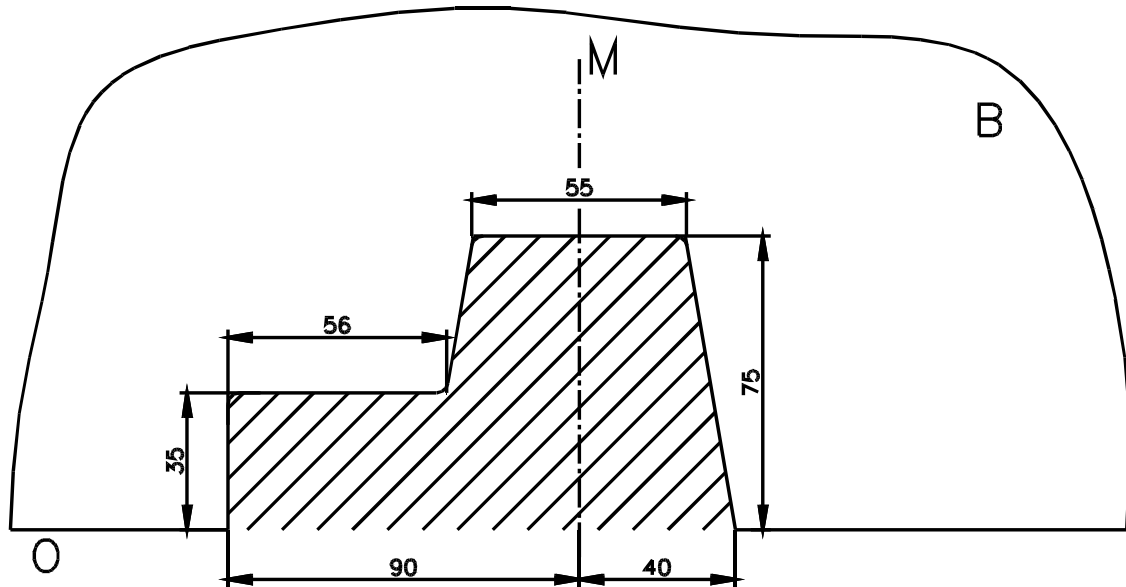

Uitsnijding bumper : ≡ het gearceerde gebied moet weggesneden worden
 “B” = de bumper
 “O” = de onderrand van de bumper
 “M” = het midden van de bumper

Découpe pare-chocs : ≡ la zone hachurée doit être découpée
 “B” = le pare-chocs
 “O” = le bord inférieur du pare-chocs
 “M” = le milieu du pare-chocs

Excision bumper : ≡ the hatched area has to be cut away
 “B” = the bumper
 “O” = the lower rim of the bumper
 “M” = the middle of the bumper

Ausschnitzung Stoßstange : ≡ das schraffierte Gebiet muß weggeschnitten werden
 “B” = Stoßstange
 “O” = Unterrand Stoßstange
 “M” = der Mitter von Stoßstange



Foto uitsnijding beschermplaat

Photo découpe plaque de protection

Photo excision protection plate

Foto Ausschnitzung Schutzplatte

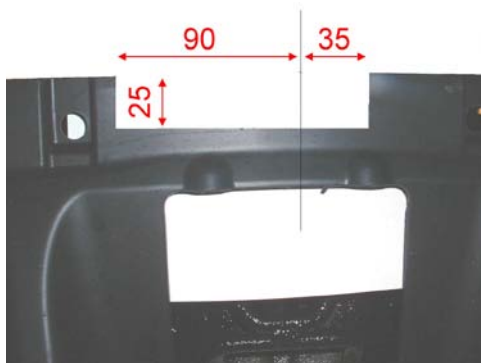
Bouten - Boulons - Bolts - Bolzen
 Kwaliteit 8.8

DIN 912 - DIN 931 - DIN 933 - DIN 7991

M6 ≡ 10,8Nm of 1,1kgm
 M12 ≡ 88,3Nm of 9,0kgm

M8 ≡ 25,5Nm of 2,60kgm
 M14 ≡ 137Nm of 14,0kgm

M10 ≡ 52,0Nm of 5,30kgm
 M16 ≡ 211,0Nm of 21,5kgm

Bouten - Boulons - Bolts - Bolzen
 Kwaliteit 10.9

DIN 912 - DIN 931 - DIN 933 - DIN 7991

M6 ≡ 13,7Nm of 1,4kgm
 M12 ≡ 122,6Nm of 12,5kgm

M8 ≡ 35,3Nm of 3,6kgm
 M14 ≡ 194Nm of 19,8kgm

M10 ≡ 70,6Nm of 7,20kgm
 M16 ≡ 299,2Nm of 30,5kgm

Ontwerp

G D W

Designed by

G D W

Signé

G D W

Entwurf

G D W
