



NOTICE DE MONTAGE ATTELAGE FORD MONDEO

N° CE : e11*94/20*1086*00



BOISNIER SAS

REF.: 05168

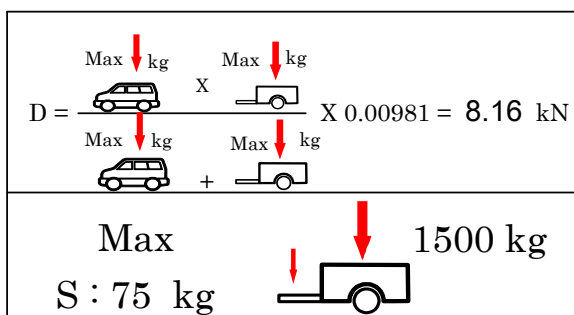

REF.: 05168

Démontage pare chocs :
Trous à réaliser :

OUI
NON

Découpe :
Découpe visible :

OUI
NON

- Oter le pare chocs, pour cela écarter les 2 panneaux latéraux (2 clips) à l'intérieur du coffre, puis ôter les 2 vis dans passages d'ailes après avoir dégagé les protections plastiques (2 écrous) de passage de roues.

- Oter 1 vis dessous, 3 dessus, déposer la mousse renfort du pare chocs (4 écrous)
- Oter le ou les écrans thermiques.
- Introduire sous le véhicule les bras et les solidariser avec les longerons au moyen de la visserie fournie.
- Solidariser la traverse avec la face arrière et les bras en utilisant la visserie fournie conformément au schéma ci contre.
- Bloquer toute la visserie (voir tableau des couples de serrage).
- Réaliser sur le pare chocs la découpe prévue par le constructeur (voir croquis).
- Découper les parties de mousse gênantes pour positionnement de la ferrure.
- Remonter le pare chocs.

NOTA: il est indispensable d'éliminer toutes surépaisseurs de mastic au niveau des portées de la ferrure.

L'axe de la boule ne doit pas se situer à moins de 350mm du sol.

Découpe Pare chocs

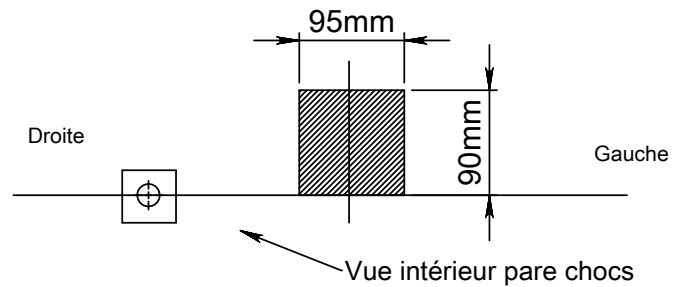



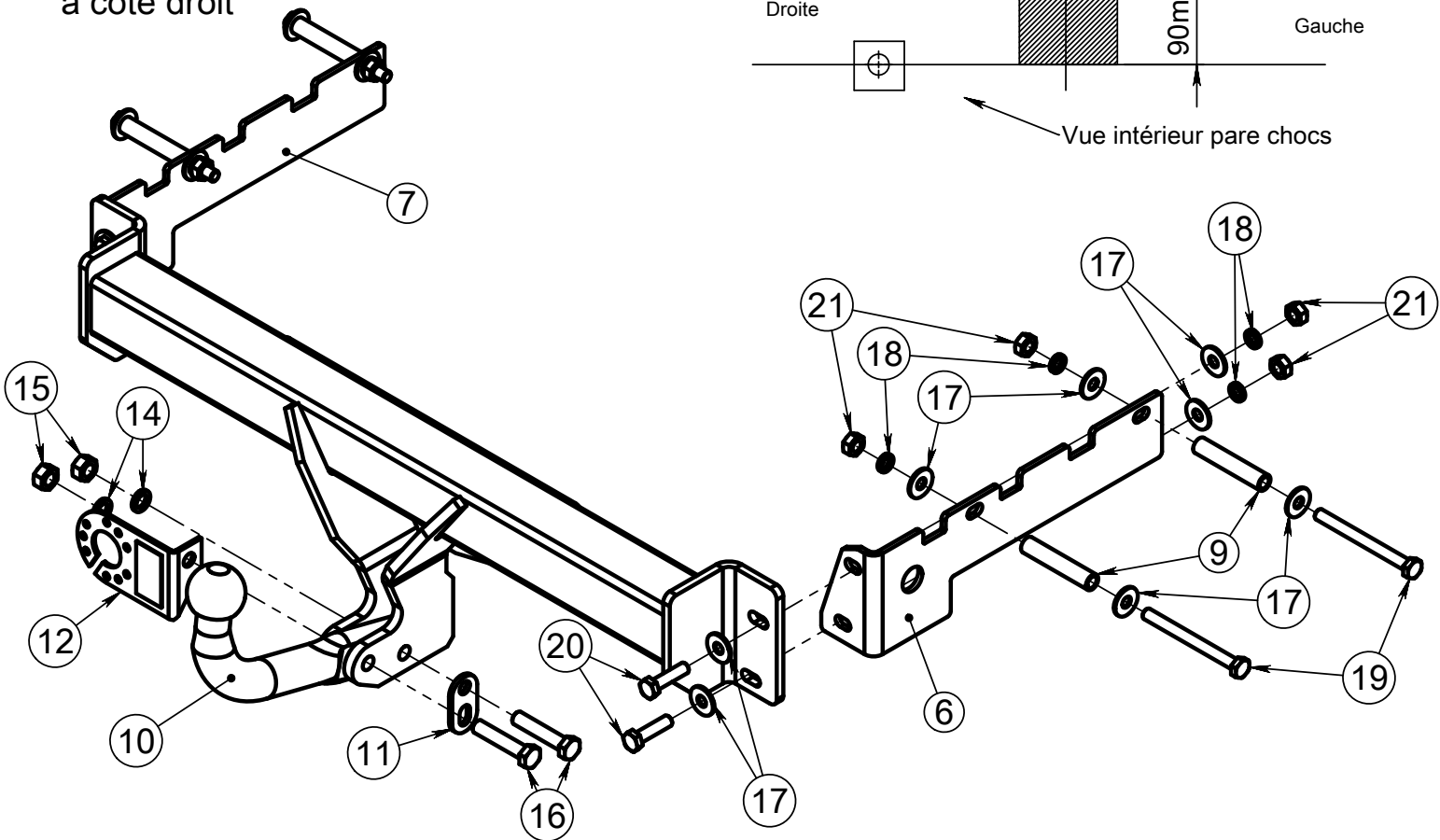





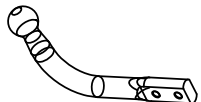

Visserie identique à côté droit

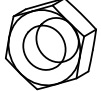
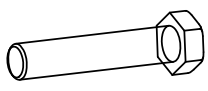
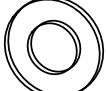

VISSERIE : Diamètre	8	10	12	14	16
Couple de serrage C.L 8.8	2.3	4.5	8.0	13.0	19.0
C.L 10.9	3.2	6.5	11.0	17.5	27.0

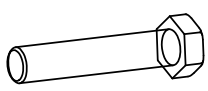
REF.: 05168

Schéma	Rep.	Qté.	DESIGNATION	CODE
	6	1	BRAS DROIT	0516840
	7	1	BRAS GAUCHE	0516841
	9	4	Entretoise 11x15x78	950029
	10	1	ROTULE COL DE CYGNE	001024
	11	1	ANNEAU DE SECURITE	958000
	12	1	Support prise pliée	PRISE PLIEE
	14	2	rondelle GROWER M12 DIN128A zn	700.20.12
	15	2	écrou H DIN 934 M12	700.22.12
	16	2	vis DIN 931 M12x60 zn	700.00.12060
	17	16	rondelle 10,5x27x2 NFE 25-513	700.34.10530025
	18	8	rondelle GROWER M10 DIN128A zn	700.20.10
	19	4	vis DIN 931 M10x110 zn	700.00.10110
	20	4	vis EF DIN 933 M10x40 zn	700.03.10040
	21	8	écrou H DIN 934 M10	700.22.10

