

Trekhaken - Attelages - Anhängervorrichtungen - Towbars







Mercedes R-Type

03/06 -



GDW Ref. 1574

EEC APPROVAL N°: e6*94/20*0639*00

max ↓ kg	X	max ↓ kg			
					
D=		X 0.00981	≤	12,5	KN
max ↓ kg	X	max ↓ kg			
					
S/			=	85	Kg
Max. 			=	2100	Kg

GDW nv - Hoogmolenwegel 23 - B-8790 Waregem
TEL. 32(0)56 60 42 12(L5) - FAX. 32(0)56 60 01 93
 E-Mail : gdw@gdwtowbars.com - Website : www.gdwtowbars.com



Mercedes R-Type

03/06 -

Ref. 1574

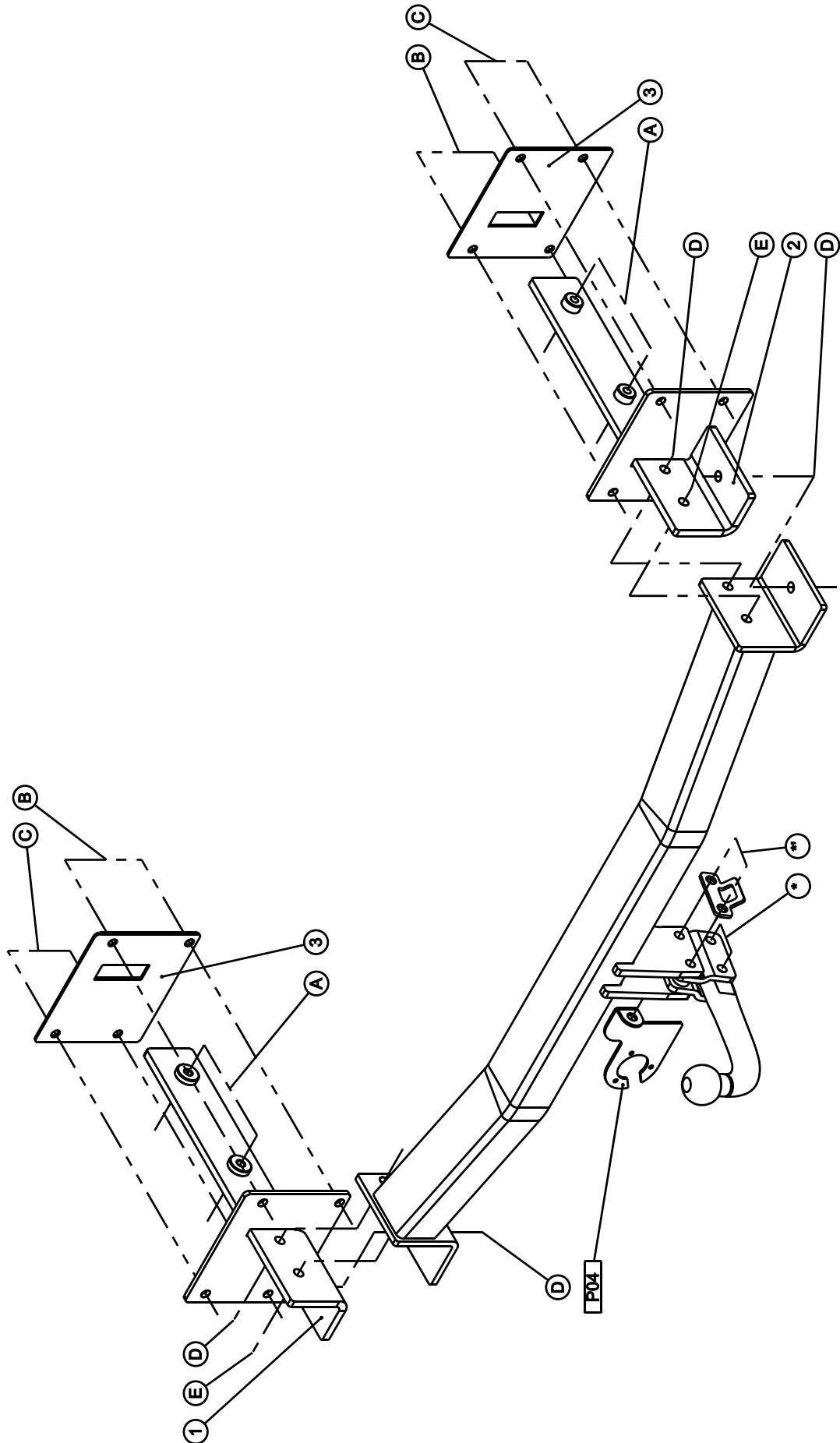











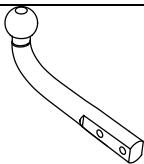
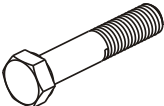
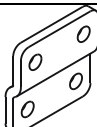
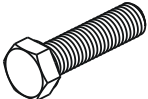

Mercedes R-Type

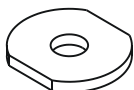
03/06 -

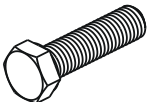
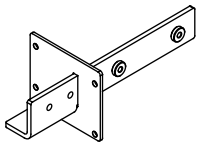
Ref. 1574

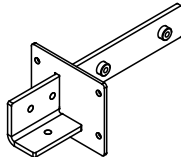
Samenstelling - Composition - Zusammenstellung

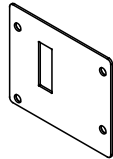
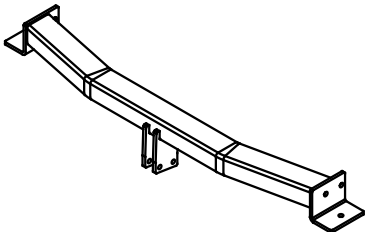
	4 x	DIN985 - M12 - 8.8	* - *	GDW Ref. T45K039	2 x	
	2 x 2 x	DIN931 - M12x70 - 8.8 DIN931 - M12x65 - 8.8	* *	GDW Ref. 800.008	2 x	
	4 x	DIN961 - M12x1,5x35 - 8.8	A	GDW Ref. 800.011	2 x	
	10 x 8 x	DIN128-A12-FSt DIN128-A10-FSt	A-D-E B-C	GDW Ref. 800.000	1 x	
	4 x	Rondsels $\varnothing 40 \times 35 \times 12 \times 4$	A	GDW Ref. P04	1 x	
	4 x 6 x	DIN933 - M10x35 - 8.8 DIN933 - M12x35 - 8.8	B D-E	GDW Ref. ①	1 x	
	4 x 8 x	DIN934 - M12 - 8.8 DIN934 - M10 - 8.8	D C-B	GDW Ref. ②	1 x	
	4 x	Rondsels $\varnothing 10,5 \times 30 \times 2,5$	B	GDW Ref. ③	2 x	
				GDW Ref. 1574	1 x	

Bouten – Boulons – bolts – Bolzen: Kwaliteit 8.8		DIN 912 – DIN 931 – DIN 933 – DIN 7991	
M6 ° 10,8Nm of 1,1kgm	M8 ° 25,5Nm of 2,60kgm	M10 ° 52,0Nm of 5,30kgm	
M12 ° 88,3Nm of 9,0kgm	M14 ° 137Nm of 14,0kgm	M16 ° 211,0Nm of 21,5kgm	
Bouten – Boulons – bolts – Bolzen: Kwaliteit 8.8		DIN 912 – DIN 931 – DIN 933 – DIN 7991	
M6 ° 13,7Nm of 1,4kgm	M8 ° 35,3Nm of 3,6kgm	M10 ° 70,6Nm of 7,20kgm	
M12 ° 122,6Nm of 12,5kgm	M14 ° 194Nm of 19,8kgm	M16 ° 299,2Nm of 30,5kgm	
Bouten – Boulons – bolts – Bolzen: Kwaliteit 12.9		DIN 912 – DIN 931 – DIN 933 – DIN 7991	
M6 ° 18Nm of 1,8kgm	M8 ° 43Nm of 4,4kgm	M10 ° 87Nm of 8,9kgm	
M12 ° 150Nm of 15,3kgm	M14 ° 240Nm of 24,5kgm	M16 ° 370Nm of 37,7kgm	



Mercedes R-Type

03/06 -

Ref. 1574

Montagehandleiding

1. Verwijder in de kofferruimte de bekleding van de vloer en wandbekleding. Demonteer de bumper en verwijder definitief de metalen stootbalk.
2. Schuif de draagarmen (1) en (2) met de punten (A) in de vrijgekomen openingen achteraan de chassisbalk. De punten (A) past met de voorziene boringen in de zijkant van de chassisbalk. De punten (B) en (C) passen met de voorziene boringen en draadeinden in de achterzijde van het koetswerk. Breng de bouten en rondsels aan en schroef deze handvast.
3. Positioneer de trekhaak met de punten (D) en (E) tussen de draagarmen, breng de bouten in en schroef deze alle degelijk vast (zie aanhaalmomenten).
4. Maak in de onderzijde van de bumper een insnijding volgens figuur 1. Monteer de bumper op het voertuig.

Demonteren van de bumper.

- 2x3 plasticplugjes aan moddervangers
- 2x1 vijsje verticaal in wielkast
- 2x1 moertje tegen achterzijde koetswerkplaat
- 4 vijsjes onderaan bumper

N.B.

Voor de maximum toegestane massa welke uw voertuig mag trekken dient U uw dealer te raadplegen.
Verwijder eventueel de bitumenlaag op de bevestigingsplaats van de trekhaak.
Opgepast bij het boren dat men geen remleiding, elektriciteitsdraden of brandstofleidingen beschadigt.



Mercedes R-Type

03/06 -

Ref. 1574

Notice de montage

1. Supprimer la couverture du fond et le revêtements des parois dans le coffre. Démontez le pare-chocs et supprimer définitivement le butoir métallique.
2. Pousser les bras porteur(1) et (2) avec les points (A) dans les forages libérés derrière la poutre du châssis. Les points (A) s'adaptent aux forages filetés prévus du côté de la poutre du châssis. Les points (B) et (C) s'adaptent aux forages filetés prévus et les bouts de fil dans le côté du derrière de la carrosserie. Insérer les boulons et les rondelles sans serrer.
3. Positionner l'attelage avec les points (D) et (E) entre les bras-porteur, insérer les boulons et bien serrer (cfr. couples de serrage)..
4. Faire une découpe du côté inférieur du pare-chocs selon figure 1. Monter le pare-chocs sur le véhicule.

Démontage du pare-chocs

- 2x3 bouchons en matière plastique aux ailes
- 2x1 petite vis verticalement dans le logement de roue
- 2x1 petit écrou contre le côté de derrière de la plaque de carrosserie
- 4 petites vis au bas du pare-chocs

Remarque

Pour le poids de traction maximum autorisé de votre voiture, consultez votre concessionnaire.
Enlever la couche de bitume ou d'anti-tremblement qui recouvre éventuellement les points de fixation.
Veiller en perçant à ne pas endommager les conduites de frein et de carburant



Mercedes R-Type

03/06 -

Ref. 1574

Fitting instructions

1. Remove the floor covering and the inner coating in the trunk space. Disassemble the bumper and permanently remove the metal buffer beam.
2. Shove the supporting arms (1) and (2) with points (A) in the liberated openings in the back of the chassis beam. Points (A) match the provided drillings in the side of the chassis beam. Points (B) and (C) matches the provided drillings and thread ends in the back side of the coachwork. Insert the bolts and the washers without tightening.
3. Place the tow bar with points (D) and (E) between the supporting arms, insert the bolts and tighten firmly (see tension).
4. Make an incision in the underside of the bumper according to figure 1. Assemble the bumper on the vehicle.

Disassemblage of the bumper

- 2x3 plastic plugs on the splashboards
- 2x1 small screw vertically in the wheel case
- 2x1 small nut against the back side of the coachwork
- 4 small screws at the bottom of the bumper

Note

Please consult your cardealer or owners manual for the maximal permissible towing mass.
Remove any bitumen coating on the fastening position for the tow bar.
When drilling, be carefull not to damage any brake lines, electrical wiring or fuel lines.



Mercedes R-Type

03/06 -

Ref. 1574

Anbauanleitung

1. Die Kofferraumverkleidung, wie auch die Seitenwände entfernen. Die Stoßstange abmontieren und endgültig die Metallstoßbalken entfernen.
2. Die Trägerarmen (1) und (2) mit den Punkten (A) in die freigewordenen Öffnungen hinten in die Chassisbalken schieben. Die Punkte (A) stimmen mit den vorhandenen Bohrungen in der Seite vom Chassisbalken überein. Die Punkte (B) und (C) stimmen mit den vorhandenen Bohrungen und den Drahtenden in der Rückseite von der Karrosserie überein. Die Bolzen und die Ritzel einbringen ohne anzuschrauben.
3. Die Anhängerkupplung mit den Punkten (D) und (E) zwischen die Trägerarme setzen, die Bolzen einbringen und entsprechend der Drehmomentenvorgabe festziehen.
4. In der Unterseite von der Stoßstange einen Einschnitt entsprechend Figur 1 machen. Die Stoßstange am Fahrzeug montieren.

Abmontieren von der Stoßstange

- 2x3 Plastikzapfen am Schmutzfänger
- 2x1 Schraube vertikal im Radkasten
- 2x1 Mutter gegen die Rückseite von der Karrosserieplatte
- 4 Schrauben unten an der Stoßstange

Hinweise

Die maximale Anhängelast ihres Fahrzeuges können Sie im Fahrzeugschein oder im Benutzerhandbuch nachlesen.
Im Bereich der Anlageflächen muss der Unterbodenschutz und das Antidröhnmaterial entfernt werden.
Vor dem Bohren prüfen, dass dort eventuell keine Leitungen beschädigt werden können



Mercedes R-Type

03/06 -

Ref. 1574



Mercedes R-Type

03/06 -

Ref. 1574

Fig.1

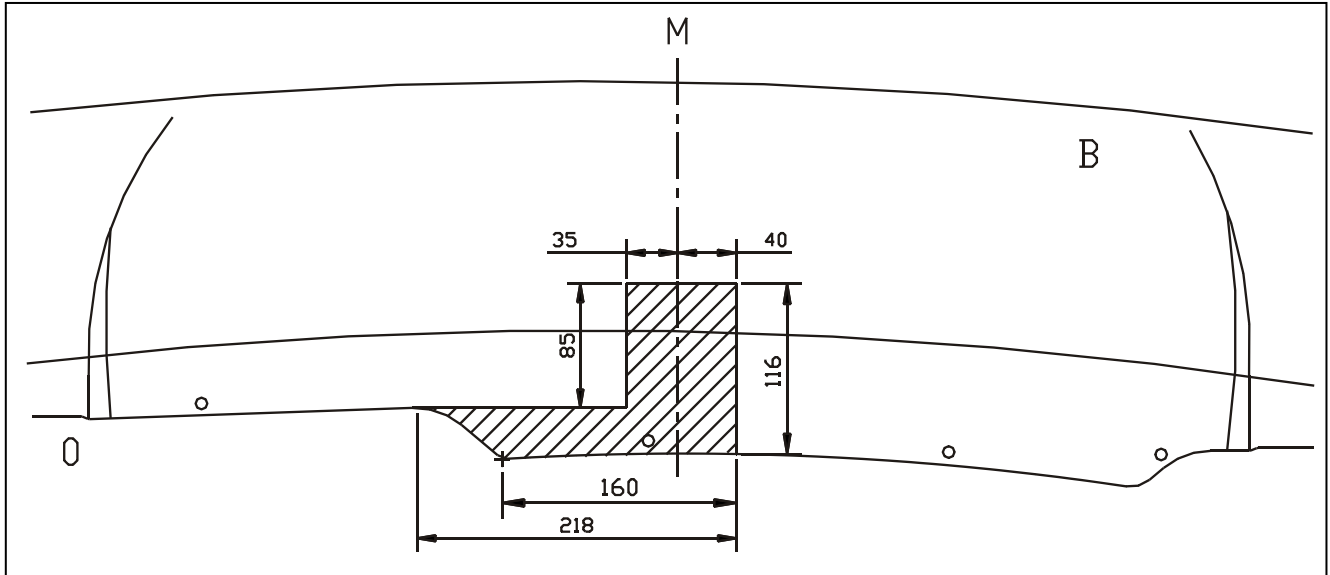

Uitsnijding bumper : het gearceerde gebied moet weggesneden worden
“B” = de bumper
“O” = de onderrand van de bumper
“M” = het midden van de bumper

Découpe pare-chocs : la zone hachurée doit être découpée
“B” = le pare-chocs
“O” = le bord inférieur du pare-chocs
“M” = le milieu du pare-chocs

Ausschnitt Stoßstange : das schraffierte Gebiet muss weggeschnitten werden
“B” = Stoßstange
“O” = Unterrand Stoßstange
“M” = die Mitte von der Stoßstange

Excision bumper : the hatched area has to be cut away
“B” = the bumper
“O” = the lower rim of the bumper
“M” = the middle of the bumper



Mercedes R-Type

03/06 -

Ref. 1574

BELANGRIJKE RAADGEVINGEN :

IN HET VOERTUIG BEWAREN

Montage :

- Voor aanvang van de montage dient de trekhaak gecontroleerd te worden op transport schade.
- Raadpleeg aandachtig de montagehandleiding. Alle instructies dienen gevolgd te worden.
- Voor de montage moet de trekhaak eerst op het voertuig gepresenteerd worden.
- Bij het boren van gaten, controleren dat aanwezige bekabelingen niet beschadigd kunnen worden. Verwijder antidreun of bitumenlaag. Geboorde gaten en carrosserie onderdelen met corrosiewerende verf behandelen.
- Als het voertuig geen standaard bumpers heeft (speciale serie, sportuitvoeringen, Tuning parts ...), dient de uitsparingsmal gecontroleerd te worden. Neem bij twijfel contact op met GDW.

Garantie :

- De aangegeven Max. trekmassa, "D" en "S" waarde mogen niet overschreden worden.
- Na 1.000.km gebruik en ten minste 1 keer per jaar hoeft de trekhaak gecontroleerd te worden :
 - o Alle boutverbindingen controleren en bij spannen als nodig.
 - o Beschadiging aan de verf herstellen.
 - o Als de trekhaak door een externe belasting geraakt wordt moet deze vervangen worden.
 - o De interne delen van het afneembaar systeem moeten ingevet worden.

Gebruik :

- **Indien trekhaak kogel de kentekenplaat of het mistlicht geheel of gedeeltelijk bedekt MOET deze bij niet gebruik verwijderd worden.**

RECOMMANDATIONS IMPORTANTES :

A CONSERVER DANS LE VEHICULE

Montage :

- S'assurer que l'attelage n'ait pas été endommagé durant le transport. Vérifier la référence.
- Consulter attentivement la notice de pose et suivre à la lettre les instructions de montage de l'attelage.
- Présenter l'attelage sous le véhicule avant d'effectuer le montage.
- Si des forages sont nécessaires, s'assurer de l'absence de câbles électriques, de freinage ou autres. Enlever les restes de forage et traiter les tôles ou tubes forés avec un produit anti-corrosif.
- Si le véhicule est équipé de pare-chocs non standards (séries spéciales, kits sport, tuning ...), il est impératif de consulter le service technique de GDW avant de procéder au montage.

Garantie :

- Respecter la masse tractable du véhicule ainsi que les valeurs « D » et « S » précisées dans la notice.
- L'attelage doit être contrôlé après les premiers 1.000 km d'utilisation et ensuite au moins une fois par an :
 - o Contrôler toute la visserie et resserrer si nécessaire
 - o Réparer les dommages qu'aurait subis la peinture
 - o Remplacer les pièces qui auraient été endommagées suite à un accident ou une collision
 - o Graisser les parties intérieures des attelages escamotables

Utilisation :

- **Si la rotule ou la boule est positionnée devant la plaque d'immatriculation ou le feu de brouillard, il est OBLIGATOIRE de la retirer quand elle n'est pas utilisée !**



Mercedes R-Type

03/06 -

Ref. 1574

GENERAL INSTRUCTIONS:

MUST BE KEPT IN THE VEHICLE

Fitting :

- Make sure that the tow bar has not been damaged during transport and it is the right reference for the vehicle.
- Read the fitting instruction before starting and follow them very precisely during the fitting.
- Present the tow bar under the car first to check if all points are right.
- If holes have to be drilled, check that no wires can be damaged, remove all soundproofing material, clean and protect the drilled holes with an anticorrosive product.
- If the vehicle is equipped with special bumpers (sport or tuning parts...) first contact the technical service of GDW to be sure that the tow bar can be fitted.

Guarantee :

- The indicated towing weight, "D" and "S" values may not be exceeded
- The tow bar has to be checked after 1.000 km and every year :
 - o All bolts should be checked and retightened if necessary
 - o Repair any damage to the paint finish
 - o Replace any damaged components
 - o Parts of the detachable tow bars must be kept well greased.

Use :

- **If the towing ball covers the number plate or the fog light, it must always be removed when no trailer is used.**

WICHTIGE RATSCHLÄGE :

IM FAHRZEUG BEWAHREN

Montage :

- Vor Anfang der Montage muss die Anhängerkupplung auf Transportschäden kontrolliert werden.
- Aufmerksam die Anbauanleitung zu Rate ziehen. Alle Anweisungen sollen beachtet werden..
- Erst die Anhängerkupplung und das Fahrzeug kontrollieren, danach montieren.
- Vor dem Bohren der Löcher prüfen, ob anwesende Kabel nicht beschädigt werden können. Dröhnschutz und Unterbodenschutz entfernen. Gebohrte Löcher und Karosserieunterteile mit einer korrosionsfesten Farbe behandeln.
- Falls das Fahrzeug keine Standardstoßstangen hat (spezielle Serie, Sportausführungen, Tuning ...), muss die Aussparung nachgeprüft werden. Im Zweifelsfall, GDW kontaktieren.

Garantie :

- Die angegeben max. Anhängelast, "D" und "S" Wert, darf nicht überschritten werden.
- Nach 1.000 Km gebrauch und wenigstens 1 mal pro Jahr muss die Anhängerkupplung nachgeprüft werden :
 - o Alle Bolzenverbindungen nachprüfen und nachziehen falls nötig
 - o Beschädigung an der Farbe wiederherstellen.
 - o Falls die Anhängerkupplung durch eine extreme Belastung beschädigt wurde, muss diese ersetzt werden.
 - o Das innere Teil vom abnehmbaren System einfetten.

Gebrauch :

- **Falls die Kugel von der Anhängerkupplung das Kennzeichen oder den Nebelscheinwerfer ganz oder zum Teil verdeckt, muss diese bei Nichtgebrauch entfernt werden.**



Mercedes R-Type

03/06 -

Ref. 1574

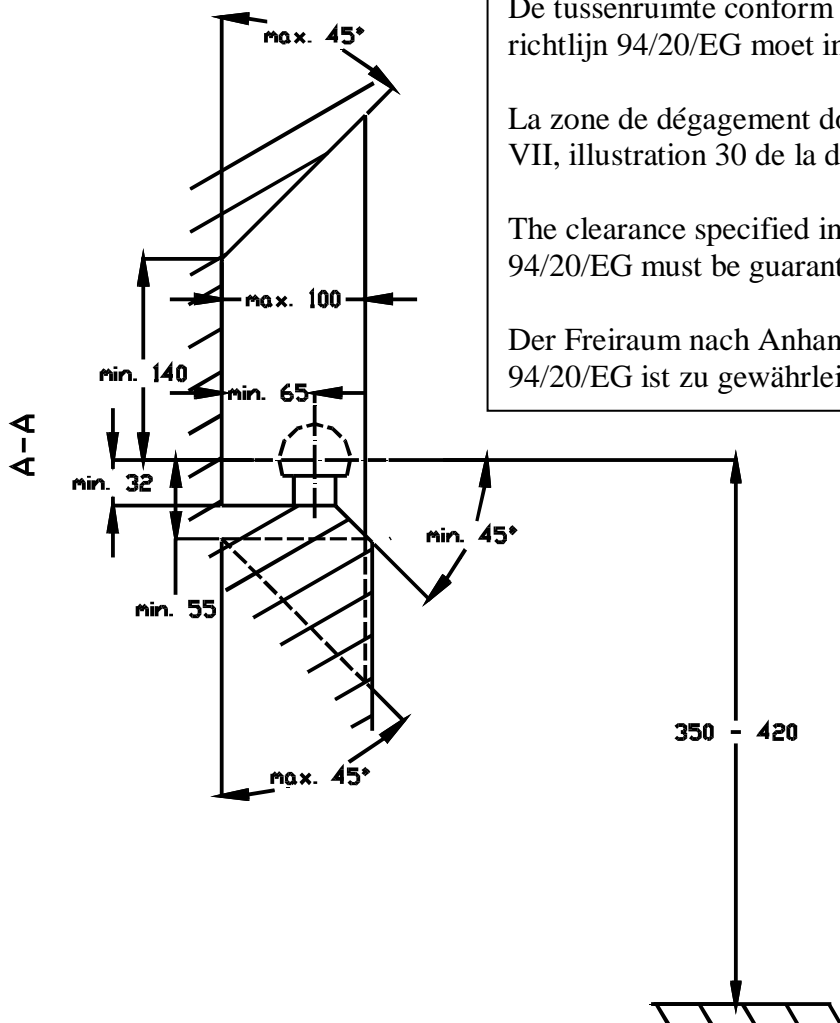

De tussenruimte conform supplement VII, afbeelding 30 van de richtlijn 94/20/EG moet in acht worden genomen.

La zone de dégagement doit être garantie conformément à l'annexe VII, illustration 30 de la directive 94/20/CE.

The clearance specified in appendix VII, diagram 30 of guideline 94/20/EG must be guaranteed.

Der Freiraum nach Anhang VII, Abbildung 30 der Richtlinie 94/20/EG ist zu gewährleisten

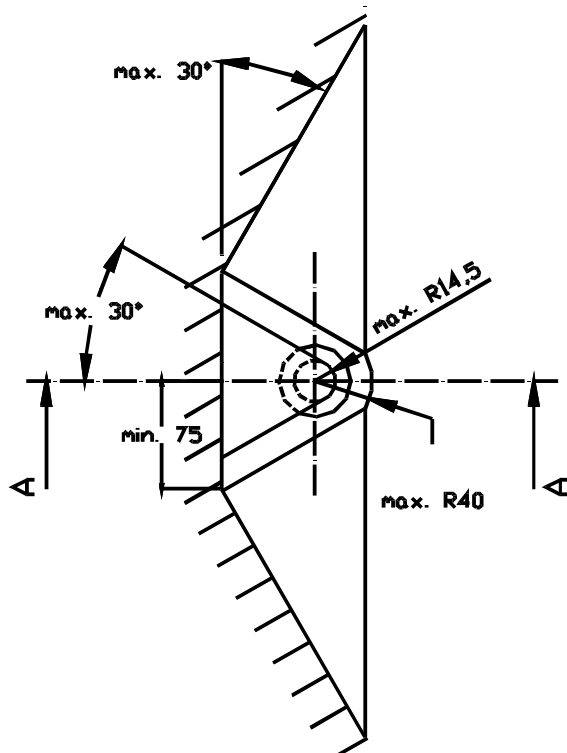

Bij toelaatbaar totaal gewicht van het voertuig

Pour poids total en charge autorisé du véhicule

At laden weight of the vehicle

Bei zulässigem Gesamtgewicht des Fahrzeuges