

# Trekhaken - Attelages - Anhängervorrichtungen - Tow bars



**Suzuki Grand Vitara**

**09/2005 - ....**



**GDW Ref. 1543**

**EEC APPROVAL N°: e6\*94/20\*0567\*00**

max ↓ kg	X	max ↓ kg			
D= _____			X 0.00981	≤	8,85 KN
max ↓ kg	X	max ↓ kg			
	S/		=	85	Kg
Max.			=	1800	Kg

**GDW nv - Hoogmolenwegel 23 - B-8790 Waregem**  
**TEL. 32(0)56 60 42 12(L5) - FAX. 32(0)56 60 01 93**  
 E-Mail : [gdw@gdwtowbars.com](mailto:gdw@gdwtowbars.com) - Website : [www.gdwtowbars.com](http://www.gdwtowbars.com)



# Suzuki Grand Vitara korte wielbasis

09/2005 - ....

Ref. 1543

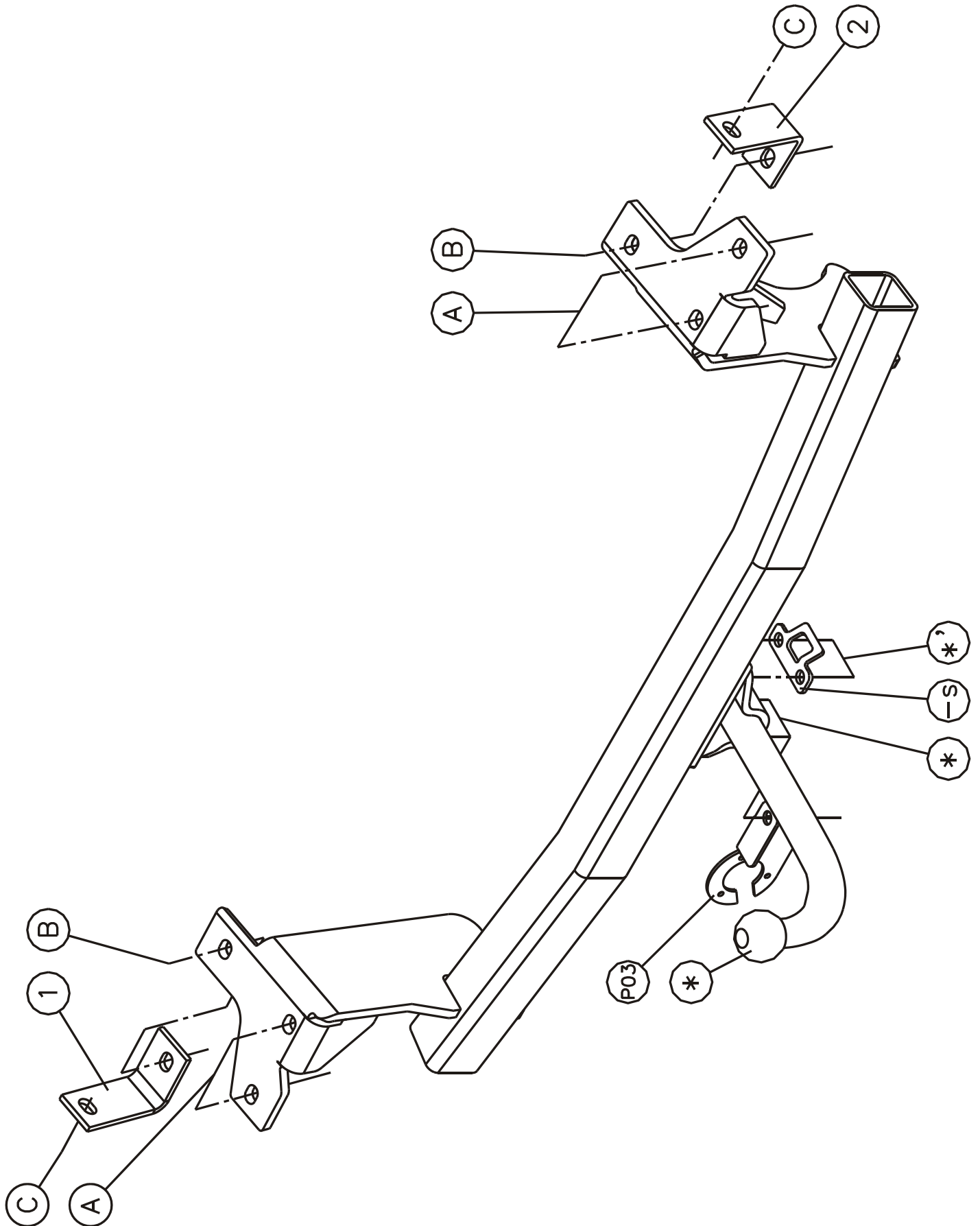



# Suzuki Grand Vitara - korte wielbasis

09/2005 - ....

Ref. 1543

## Montagehandleiding

- 1) Demonteer definitief de sleepoog aan de rechterzijde van het voertuig. Maak in de onderzijde van de bumper een insnijding volgens (fig1).
- 2) Positioneer de trekhaak met de punten (A) en (B) tegen de onderzijde van de chassisbalk op de van schroefdraad voorziene boringen. Breng bij de punten (A) de bouten en rondsels aan en schroef deze handvast.
- 3) Positioneer de monteerstukken (1) en (2) met de punten (B) op de punten (B) van de trekhaak en met de punten (C) tegen de buitenzijde van de chassisbalk en passend met de van schroefdraad voorziene boring. Breng de bouten en rondsels aan en schroef alles degelijk vast (zie aanhaalmomenten).
- 4) Monteren van de kogelstang samen met het veiligheidsoog, bouten inbrengen en degelijk vastschroeven (zie aanhaalmomenten).

**Wanneer de kogel niet wordt gebruikt moet deze worden verwijderd. Deze mag de nummerplaat niet hinderen.**

## Samenstelling

### Trekhaak referentie: 1543

1 kogelstang T43XL00	(*-*')
4 bouten M12x40 - DIN933	(*-*')
12 borgrondsels M12 - DIN128A	(*-*'-A-B-C)
1 veiligheidsschakel (800000)	(*')
1 stekkerdooshouder P03	(*)
2 zeskantmoeren DIN934 - M12	(*-*')
6 zeskanttapbouten DIN961 - M12x1,25x35	(A-C)
8 rondsels 13x24x2,5	(A-B-C)
2 zeskanttapbouten DIN960 - M12x1,25x50	(B)
2 monteerstukken (1) en (2)	(B)
2 insteekdoppen 60x60x5mm	

*Alle bouten en moeren : kwaliteit 8.8*

### N.B.

Voor de maximum toegestane massa welke uw voertuig mag trekken dient U uw dealer te raadplegen.  
Verwijder eventueel de bitumenlaag op de bevestigingsplaats van de trekhaak.  
Opgepast bij het boren dat men geen remleiding, elektriciteitsdraden of brandstofleidingen beschadigt.



# Suzuki Grand Vitara - châssis court

09/2005 - ....

Ref. 1543

## Notice de montage

- 1) Enlever définitivement l'anneau de traction du coté droit du véhicule. Faire une découpe du coté inférieur du pare-chocs selon figure 1.
- 2) Installer l'attelage contre le coté inférieur de la poutre du châssis avec les points (A) et (B) sur les trous filetés prévus. Insérer les boulons et les écrous aux points (A) et les boulonner.
- 3) Positionner les pièces de montage (1) et (2) avec les points (B) de l'attelage et avec les points nécessaires contre le coté extérieur de la poutre du châssis s'adaptant au trou fileté prévu. Insérer les boulons et les rondelles et les boulonner profondément (cfr. couples de serrage).
- 4) Monter la tige avec l'anneau de sécurité, insérer les boulons et boulonner (cfr. couples de serrage).

**Si on n'utilise pas la rotule, il faut l'enlever. La rotule ne peut pas cacher la plaque d'immatriculation.**

## Composition

### Attelage Référence 1543

1 tige T43XL00	(*_*')
4 boulons M12x40 - DIN933	(*_*')
12 rondelles M12 - DIN128A	(*_*'-A-B-C)
1 anneau de sécurité (800000)	(*')
1 porte prise P03	(*)
2 écrous DIN931 - M12	(*_*')
6 boulons DIN961 - M12x1,25x35	(A-C)
8 rondelles 13x24x2,5	(A-B-C)
2 boulons DIN960 - M12x1,25x50	(B)
2 pièces de montage (1) et (2)	(B)
2 capuchons 60x60x5mm	

*Tous les boulons et les écrous : qualité 8.8*

### Remarque

Pour le poids de traction maximum autorisé de votre voiture, consulter votre concessionnaire.  
Enlever la couche de bitume ou d'anti-tremblement qui recouvre éventuellement les points de fixation.



# Suzuki Grand Vitara - short chassis

09/2005 - ....

Ref. 1543

## Fitting instructions

- 1) Permanently disassemble the towing ring at the right side of the vehicle. Make an incision at the bottom of the bumper according to figure 1.
- 2) Place the tow bar against the bottom of the chassis beam with points (A) and (B) on the provided screw-thread holes. Insert bolts and washers by points (A) and fasten with bolts.
- 3) Insert mounting pieces (1) and (2) with points (B) on points (B) of the tow bar and with points (C) against the outside of the chassis beam matching the provided screw-thread hole. Insert bolts and washers and fasten firmly with bolts (see tension).
- 4) Assemble the ball together with the security ring, insert bolts and fasten firmly (see tension).

**When the ball is not in use, remove it. The ball may not hinder the number plate.**

## Composition

Tow bar reference:1543

1 ball T43XL00	(*-*')
4 bolts M12x40 - DIN933	(*-*')
12 washers M12 - DIN128A	(*-*'-A-B-C)
1 towing ring (800000)	(*')
1 socket holder P03	(*)
2 nuts DIN931 - M12	(*-*')
6 bolts DIN961 - M12x1,25x35x	(A-C)
8 washers 13x24x2,5	(A-B-C)
2 bolts DIN960 - M12x1,25x50	(B)
2 mounting pieces (1) and (2)	(B)
2 caps 60x60x5mm	

*All bolts and nuts : quality 8.8*

### Note

Please consult your cardealer or owners manual for the maximal permissible towing mass.  
Remove any bitumen coating on the fastening position for the tow bar.  
When drilling, be careful not to damage any brake lines, electrical wiring or fuel lines.



# Suzuki Grand Vitara - kurzes Chassis

09/2005 - ....

Ref. 1543

## Anbauanleitung

- 1) Abschleppöse, an der Rechten Seite vom Fahrzeug, abmontieren. In der Unterseite von der Stoßstange einen Einschnitt entsprechend (Fig 1) machen.
- 2) Die Anhängerkupplung mit den Punkten (A) und (B) gegen die Unterseite vom Chassisbalken auf die vorhandenen Schraubenlöcher setzen. Bei den Punkten (A) Schrauben und Ritzel einsetzen ohne anzuschrauben.
- 3) Montierstücke (1) und (2) mit den Punkten (B) auf die Punkte (B) von Anhängerkupplung setzen und mit den Punkten (C) gegen die Chassisbalkenaußenseite, übereinstimmend mit den vorhandenen Schraubenlöchern. Bolzen und Ritzel anbringen und alles entsprechend der Drehmomentenvorgabe festziehen.
- 4) Kugelstange zusammen mit dem Sicherheitskettenglied montieren. Bolzen einbringen und alles entsprechend der Drehmomentenvorgabe festziehen.

**Falls die Kugel nicht gebraucht wird, muß diese entfernt werden. Diese darf das Kennzeichen nicht verdecken.**

## Zusammenstellung

### Anhängerkupplung Referenz 1543

1 kogelstang T43XL00	(*_*')
4 bouten M12x40 - DIN933	(*_*')
12 borgrondsels M12 - DIN128A	(*_*'-A-B-C)
1 veiligheidsschakel (800000)	(*')
1 stekkerdooshouder P03	(*')
2 zeskantmoeren DIN934 - M12	(*_*')
6 zeskanttapbouten DIN961 - M12x1,25x35	(A-C)
8 rondsels 13x24x2,5	(A-B-C)
2 zeskanttapbouten DIN960 - M12x1,25x50	(B)
2 monterstukken (1) en (2)	(B)
2 insteekdoppen 60x60x5mm	

*Alle Bolzen und Muttern : Qualität 8.8*

#### Hinweise

Die maximale Anhängelast Ihres Fahrzeuges können Sie im Fahrzeugschein oder im Benutzerhandbuch nachlesen.  
Im Bereich der Anlageflächen muß Unterbodenschutz und Antiröhmaterial entfernt werden.  
Vor dem Bohren prüfen, daß keine, dort eventuell Leitungen beschädigt werden können



# Suzuki Grand Vitara

09/2005 - ....

Ref. 1543

Uitsnijding bumper : het gearceerde gebied moet weggesneden worden  
"B" = de bumper  
"O" = de onderrand van de bumper  
"M" = het midden van de bumper

Découpe pare-chocs : la zone hachurée doit être découpée  
"B" = le pare-chocs  
"O" = le bord inférieur du pare-chocs  
"M" = le milieu du pare-chocs

Ausschnittung Stoßstange : das schraffierte Gebiet muß weggeschnitten werden  
"B" = Stoßstange  
"O" = Unterrand Stoßstange  
"M" = der Mitter von Stoßstange

Excision bumper : the hatched area has to be cut away  
"B" = the bumper  
"O" = the lower rim of the bumper  
"M" = the middle of the bumper

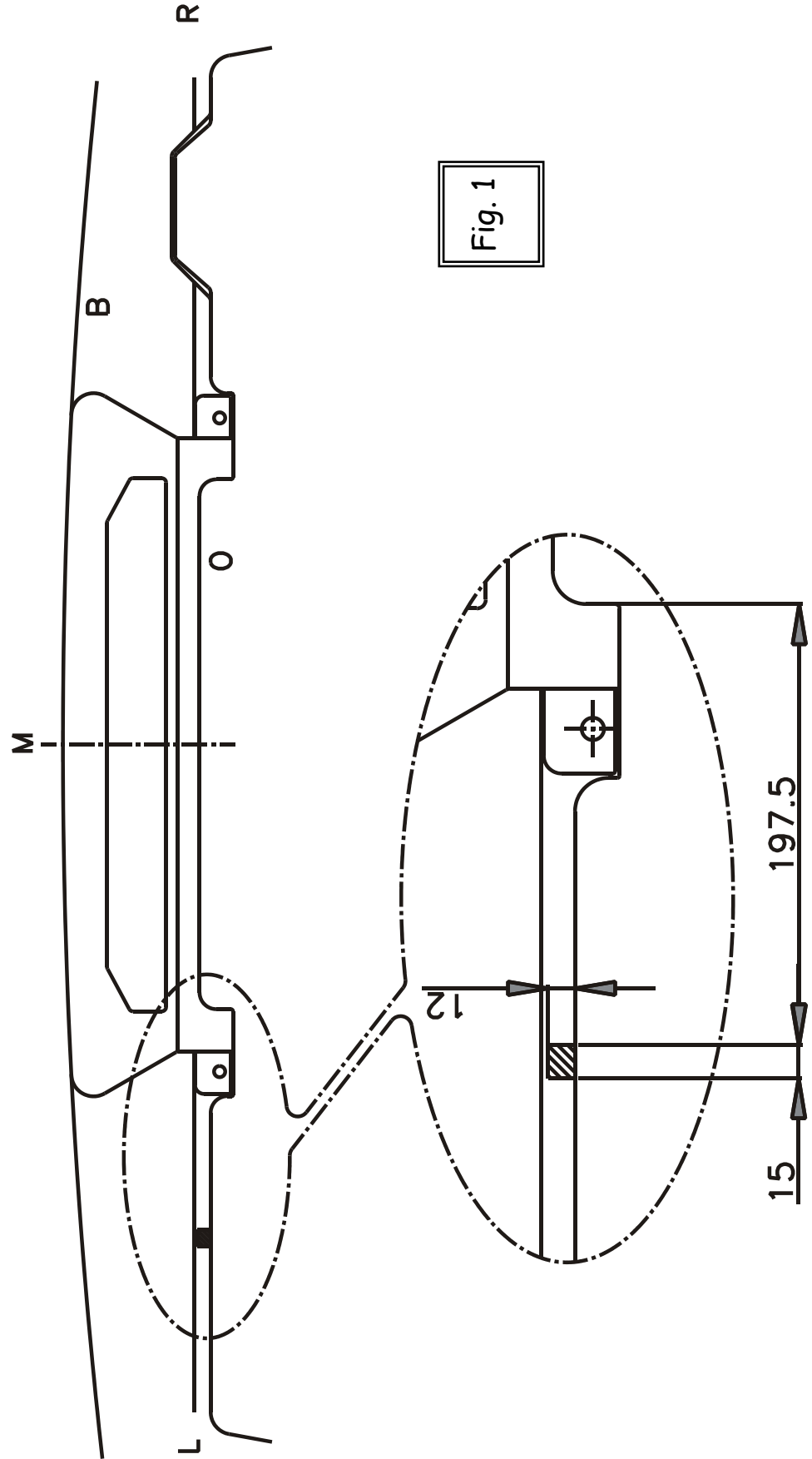



**Suzuki Grand Vitara**

**09/2005 - ....**

**Ref. 1543**



Trekhaken

Attelages



Anhängevorrichtungen Tow bars

Bouten - Boulons - Bolts - Bolzen  
Kwaliteit 8.8

DIN 912 - DIN 931 - DIN 933 - DIN 7991

M6 ≙ 10,8Nm of 1,1kgm

M8 ≙ 25,5Nm of 2,60kgm

M10 ≙ 52,0Nm of 5,30kgm

M12 ≙ 88,3Nm of 9,0kgm

M14 ≙ 137Nm of 14,0kgm

M16 ≙ 211,0Nm of 21,5kgm

Bouten - Boulons - Bolts - Bolzen  
Kwaliteit 10.9

DIN 912 - DIN 931 - DIN 933 - DIN 7991

M6 ≙ 13,7Nm of 1,4kgm

M8 ≙ 35,3Nm of 3,6kgm

M10 ≙ 70,6Nm of 7,20kgm

M12 ≙ 122,6Nm of 12,5kgm

M14 ≙ 194Nm of 19,8kgm

M16 ≙ 299,2Nm of 30,5kgm



# Suzuki Grand Vitara

09/2005 - ....

Ref. 1543

## BELANGRIJKE RAADGEVINGEN :

## IN HET VOERTUIG BEWAREN

### Montage :

- Voor aanvang van de montage dient de trekhaak gecontroleerd te worden op transport schade.
- Raadpleeg aandachtig de montagehandleiding. Alle instructies dienen gevolgd te worden.
- Voor de montage moet de trekhaak eerst op het voertuig gepresenteerd worden.
- Bij het boren van gaten, controleren dat aanwezige bekabelingen niet beschadigd kunnen worden. Verwijder antitreun of bitumenlaag. Geboorde gaten en carrosserie onderdelen met corrosiewerende verf behandelen.
- Als het voertuig geen standaard bumpers heeft (speciale serie, sportuitvoeringen, Tuning parts ...), dient de uitsparingsmal gecontroleerd te worden. Neem bij twijfel contact op met GDW.

### Garantie :

- De aangegeven Max. trekmassa, "D" en "S" waarde mogen niet overschreden worden.
- Na 1.000.km gebruik en ten minste 1 keer per jaar hoeft de trekhaak gecontroleerd te worden :
  - o Alle boutverbindingen controleren en bij spannen als nodig.
  - o Beschadiging aan de verf herstellen.
  - o Als de trekhaak door een externe belasting geraakt wordt moet deze vervangen worden.
  - o De interne delen van het afneembaar systeem moeten ingevet worden.

### Gebruik :

- **Indien trekhaak kogel de kentekenplaat of het mistlicht geheel of gedeeltelijk bedekt moet deze bij niet gebruik verwijderd worden.**

## RECOMMANDATIONS IMPORTANTES :

## A CONSERVER DANS LE VEHICULE

### Montage :

- S'assurer que l'attelage n'ait pas été endommagé durant le transport. Vérifier la référence.
- Consulter attentivement la notice de pose et suivre à la lettre les instructions de montage de l'attelage.
- Présenter l'attelage sous le véhicule avant d'effectuer le montage.
- Si des forages sont nécessaires, s'assurer de l'absence de câbles électriques, de freinage ou autres. Enlever les restes de forage et traiter les tôles ou tubes forés avec un produit anti-corrosif.
- Si le véhicule est équipé de pare-chocs non standards (séries spéciales, kits sport, tuning ...), il est impératif de consulter le service technique de GDW avant de procéder au montage.

### Garantie :

- Respecter la masse tractable du véhicule ainsi que les valeurs « D » et « S » précisées dans la notice.
- L'attelage doit être contrôlé après les premiers 1.000 km d'utilisation et ensuite au moins une fois par an :
  - o Contrôler toute la visserie et resserrer si nécessaire
  - o Réparer les dommages qu'aurait subis la peinture
  - o Remplacer les pièces qui auraient été endommagées suite à un accident ou une collision
  - o Graisser les parties intérieures des attelages escamotables

### Utilisation :

- **Si la rotule ou la boule est positionnée devant la plaque d'immatriculation ou le feu de brouillard, il est OBLIGATOIRE de la retirer quand elle n'est pas utilisée !**



# Suzuki Grand Vitara

09/'05

Ref. 1543

## GENERAL INSTRUCTIONS:

## MUST BE KEPT IN THE VEHICLE

### Fitting :

- Make sure that the tow bar has not been damaged during transport and it is the right reference for the vehicle.
- Read the fitting instruction before starting and follow them very precisely during the fitting.
- Present the tow bar under the car first to check if all points are right.
- If holes have to be drilled, check that no wires can be damaged, remove all soundproofing material, clean and protect the drilled holes with an anticorrosive product.
- If the vehicle is equipped with special bumpers (sport or tuning parts...) first contact the technical service of GDW to be sure that the tow bar can be fitted.

### Guarantee :

- The indicated towing weight, "D" and "S" values may not be exceeded
- The tow bar has to be checked after 1.000 km and every year :
  - o All bolts should be checked and retightened if necessary
  - o Repair any damage to the paint finish
  - o Replace any damaged components
  - o Parts of the detachable tow bars must be kept well greased.

### Use :

- **If the towing ball covers the number plate or the fog light, it must always be removed when no trailer is used.**

## WICHTIGE RATSCHLÄGE :

## IN FAHRZEUG BEWAHREN

### Montage :

- Vor Anfang von Montage muss Anhängerkupplung auf Transportschade kontrolliert werden.
- Aufmerksam Anbauanleitung zu Rate sehen. Alle Anweisungen sollen gefolgt werden.
- Erst Anhängerkupplung auf Fahrzeug präsentieren, danach montieren.
- Vor dem Bohren von Löcher, nachprüfen ob anwesende Kabels nicht beschädigt werden können. Dröhnenschutz und Unterbodenschutz entfernen. Gebohrte Löcher und Karrosserieunterteilen mit einer Korrosionfeste Farbe behandeln.
- Falls Fahrzeug keine Standardstoßstangen hat (spezielle Serie, Sportausführungen, Tuning ...), muß Aussparung nachprüfen. Im Zweifelsfall, GDW kontaktieren.

### Garantie :

- Die angegeben max. Anhängelast, "D" en "S" Wert, möchten nicht überschritten werden.
- Nach 1.000 Km gebrauch und wenigstens 1 Mal pro Jahr muss Anhängerkupplung nachgeprüft werden :
  - o Alle Bolzenverbindungen nachprüfen und nachziehen falls nötig.
  - o Beschädigung an Farbe wiederherstellen.
  - o Falls Anhängerkupplung durch eine Extreme Belastung getroffen wird muss diese ersetzt werden.
  - o Die Interne Teile von abnehmbar System einfetten.

### Gebrauch :

- **Falls Kugel von Anhängerkupplung Kennzeichen oder Nebelscheinwerfer ganz oder zum Teil bedeckt muß diese, wann nicht gebraucht, entfernt werden.**

De tussenruimte conform supplement VII, afbeelding 30 van de richtlijn 94/20/EG moet in acht worden genomen.

La zone de dégagement doit être garantie conformément à l'annexe VII, illustration 30 de la directive 94/20/CE.

The clearance specified in appendix VII, diagram 30 of guideline 94/20/EG must be guaranteed.

Der Freiraum nach Anhang VII, Abbildung 30 der Richtlinie 94/20/EG ist zu gewährleisten.

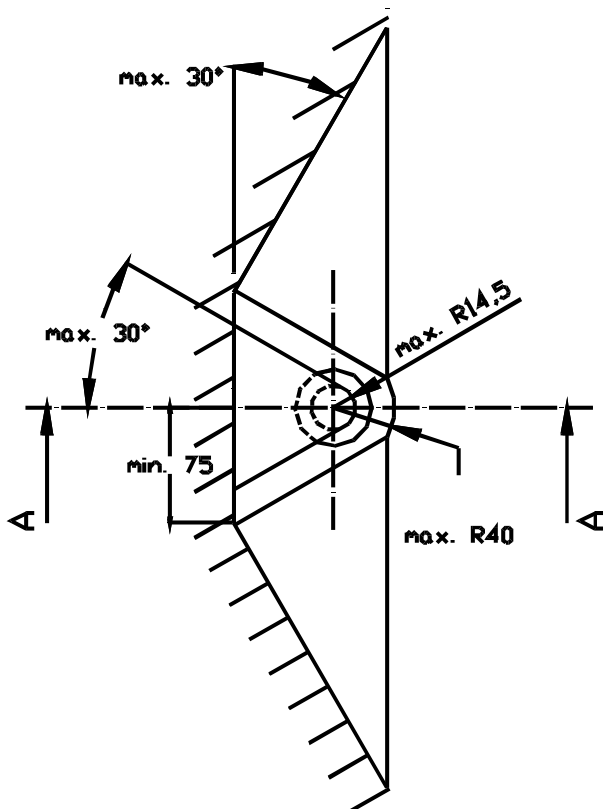
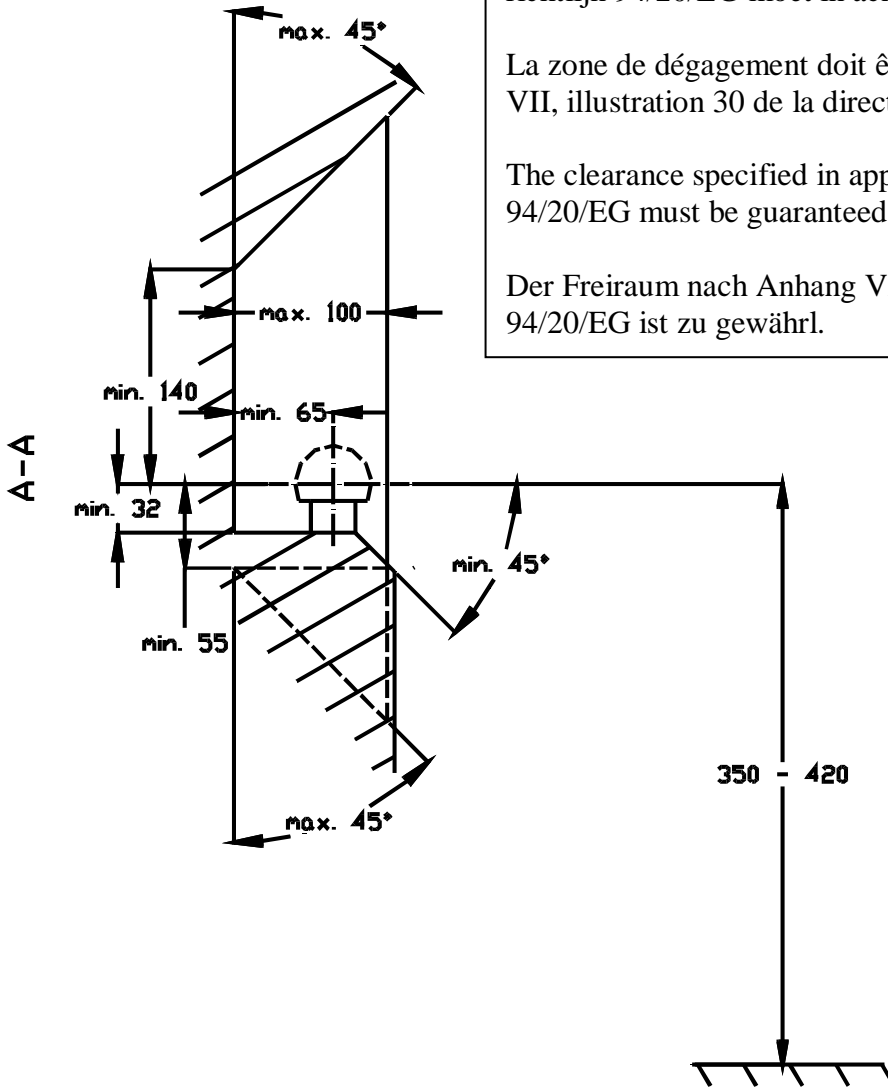

Bij toelaatbaar totaal gewicht van het voertuig

Pour poids total en charge autorisé du véhicule

At laden weight of the vehicle

Bei zulässigem Gesamtgewicht des Fahrzeuges