



**Honda FR-V**

**12/2004 - ....**



**GDW Ref. 1505**

**EEC APPROVAL N°: e6\*94/20\*0517\*01**

$\frac{\begin{matrix} \text{max} \downarrow \text{kg} \\ \text{car} \end{matrix} \times \begin{matrix} \text{max} \downarrow \text{kg} \\ \text{trailer} \end{matrix}}{\begin{matrix} \text{max} \downarrow \text{kg} \\ \text{car} \end{matrix} + \begin{matrix} \text{max} \downarrow \text{kg} \\ \text{trailer} \end{matrix}}$	$\times 0,00981 \leq 8,55 \text{ kN}$
$\text{s/} = 90 \text{ kg}$	
$\text{Max. trailer} = 1500 \text{ kg}$	

**GDW nv - Hoogmolenwegel 23 - B-8790 Waregem**  
**TEL. 32(0)56 60 42 12(5) - FAX. 32(0)56 60 01 93**  
 Email: [gdw@gdwtowbars.com](mailto:gdw@gdwtowbars.com) - Website: [www.gdwtowbars.com](http://www.gdwtowbars.com)



**Honda FR-V**  
**12/2004 - ....**  
**Ref. 1505**

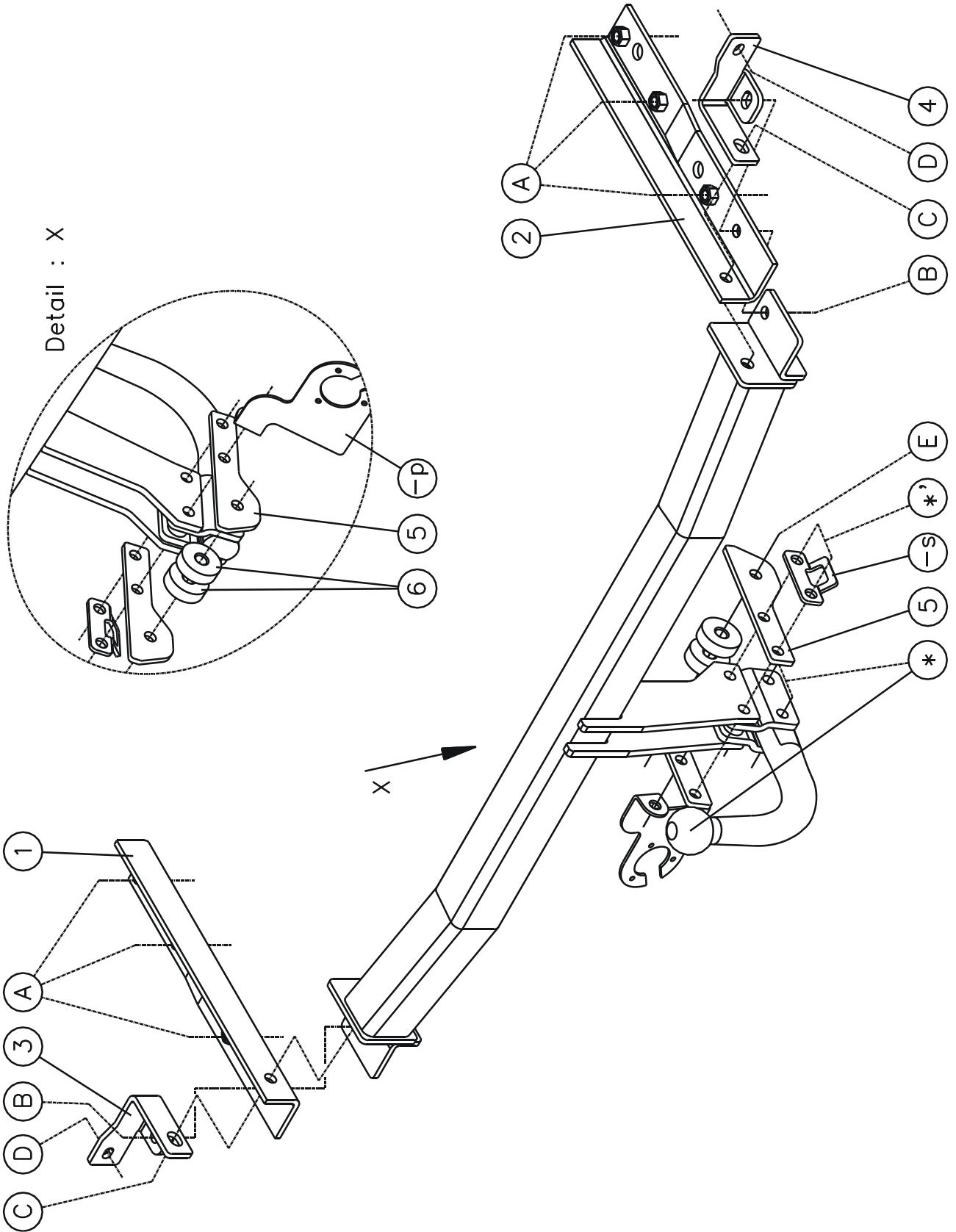



# Honda FR-V

12/2004 - ....

Ref. 1505

## Montagehandleiding

- 1) Demonteer de bumper en verwijder definitief de metalen stootbalk. Demonteer onderaan het voertuig de uitlaat.
- 2) Schuif de draagarmen (1) (links) en (2) (rechts) achteraan in de chassisbalken via de vrijgekomen openingen na het verwijderen van de stootbalk, de punten (A) komen te passen met de voorziene boringen in de onderzijde van de chassisbalk. Breng de bouten en rondsels in en schroef deze handvast.
- 3) Positioneer de monteerstukken (3) (links) en (4) (rechts) met de punten (D) tegen de achterplaat van het koetswerk en passend met de van schroefdraad voorziene boring, breng de bout en rondsel in en schroef deze handvast. De punten (B) en (C) passen met de boringen in de draagarmen (1) en (2).
- 4) Positioneer de trekhaak met de punten (B) en (C) tussen de draagarmen en passend met de boringen (B) en (C), breng de bouten in en schroef alle bouten degelijk vast (zie aanhaalmomenten).
- 5) Monteer de bevestigingsplaten T45 of het opname stuk van de afneembare kogel T36 op de punten (\*) en plaats aan de buitenzijde de monteerstukken (5). Het punt (E) past met de opening in het sleepoog. Breng tussen het sleepoog en de monteerplaten (5) de opvulstukken (6) aan en breng de bout in. Breng bij de punten (\*) de stekkerdooshouder en het veiligheidsoog aan en breng de bouten in, schroef alles degelijk vast (zie aanhaalmomenten).
- 6) Maak in de onderzijde van de bumper een insnijding volgens bijgeleverde tekening.
- 7) Monteren van de kogelstang, bouten inbrengen en degelijk vastschroeven.

## Demonteren van de bumper

- 2 boutjes aan de kofferringang
- 2 plastic drukpluniers aan de onderzijde van de bumper
- 2x2 vijsjes aan de wielkasten
- zijkanten losklikken naar buiten toe

## Samenstelling

### Trekhaak referentie 1505

1 kogelstang T45M025	(*)	4 rondsels 24x13x2,5mm	(B-C)
3 bouten M12x80 - DIN931	(*'-E)	2 bouten M8x30 - DIN933	(D)
2 bouten M12x65 - DIN931	(*)	2 borgrondrels M8 - DIN128A	(D)
4 borgmoeren M12 - DIN985	(*'-*)	2 rondsels 25x8,4x2mm	(D)
1 veiligheidsschakel	(*')	1 stekkerdooshouder P04	(*')
2 tussenschelpjes T45	(*'-*)	1 draagarm links (1)	(A-B-C)
2 tussenbuisjes T45	(*)	1 draagarm rechts (2)	(A-B-C)
10 bouten M12x35 - DIN933	(A-B-C)	1 monteerstuk links (3)	(B-C-D)
11 borgrondrels M12 - DIN128A	(A-B-C-E)	1 monteerstuk rechts (4)	(B-C-D)
3 moeren M12 - DIN934	(B-E)	2 monteerstukken (5)	(*'-E)
6 rondsels 40x35x12x4mm	(A)	2 opvulstukken (6)	(E)

*Alle bouten en moeren : kwaliteit 8.8*

### N.B.

Voor de maximum toegestane massa welke uw voertuig mag trekken dient u uw dealer te raadplegen.

Verwijder eventueel de bitumenlaag op de bevestigingsplaats van de trekhaak.

Opgepast bij het boren dat men geen remleiding, elektriciteitsdraden of brandstofleidingen beschadigt.



# Honda FR-V

12/2004 - ....

Réf. 1505

## Notice de montage

- 1) Démonter le pare-chocs et supprimer définitivement le butoir métallique. Démonter l'échappement au côté inférieur du véhicule.
- 2) Pousser les deux bras porteur (1) (à gauche) et (2) (à droite) dans les poutres du châssis derrière par les ouvertures libérées après avoir supprimé le butoir, les points (A) s'adaptent aux forages prévus au côtés inférieur de la poutre du châssis. Insérer les boulons et les rondelles mais ne pas serrer.
- 3) Placer les pièces de montage (3) (à gauche) et (4) (à droite) contre la plaque derrière de la carrosserie s'adaptant au forage fileté prévu. Introduire le boulon et la rondelle mais ne pas serrer. Les points (B) et (C) s'adaptent aux forages dans les bras porteurs (1) et (2).
- 4) Placer l'attelage avec les points (B) et (C) entre les bras porteurs s'adaptant aux forages (B) et (C). insérer les boulons et bien serrer le tout (cfr. couples de serrage).
- 5) Monter les plaques de fixation T45 ou le pied de la tige escamotable T36 sur les points (\*) et placer les pièces de montage (5) au côté extérieur. Le point (E) s'adapte au trou dans l'anneau de traction. Placer les pièces de remplissage (6) entre l'anneau de traction et les plaques de montage (5) et insérer le boulon. Placer le porteur bloc multiprise et l'anneau de traction aux points (\*) et insérer les boulons, boulonner le tout solidement (cfr. couples de serrage).
- 6) Faire une découpe au côté inférieur du pare-chocs selon le dessin ci-joint.
- 7) Monter la rotule, insérer les boulons et boulonner profondément.

## Démontage du pare-chocs

- 2 petits boulons à l'entrée du coffre
- 2 rivets en plastique au côté inférieur du pare-chocs
- 2x2 petits vis aux logements de roue
- détacher les côtés à l'extérieur

## Composition

### Attelage référence 1505

1 rotule T45M025	(*)	4 rondelles 24x13x2,5mm	(B-C)
3 boulons M12x80 - DIN931	(*'-E)	2 boulons M8x30 - DIN933	(D)
2 boulons M12x65 - DIN931	(*)	2 rondelles de sûreté M8 - DIN128A	(D)
4 écrous de sûreté M12 - DIN985	(*-'*)	2 rondelles 25x8,4x2mm	(D)
1 anneau de sécurité	(*')	1 porteur bloc multiprise P04	(*')
2 pièces T45	(*-'*)	1 bras porteur gauche (1)	(A-B-C)
2 tubes T45	(*)	1 bras porteur droit (2)	(A-B-C)
10 boulons M12x35 - DIN933	(A-B-C)	1 pièce de montage gauche (3)	(B-C-D)
11 rondelles de sûreté M12 - DIN128A	(A-B-C-E)	1 pièce de montage droite (4)	(B-C-D)
3 écrous M12 - DIN934	(B-E)	2 pièces de montage (5)	(*'-E)
6 rondelles 40x35x12x4mm	(A)	2 pièces de remplissage (6)	(E)

*Tous les boulons et les écrous : qualité 8.8*

### Remarque

Pour le poids de traction maximum autorisé de votre voiture, consulter votre concessionnaire.  
Enlever la couche de bitume ou d'anti-tremblement qui recouvre éventuellement les points de fixation.



# Honda FR-V

12/2004 - ....

Ref. 1505

## Fitting instructions

- 1) Disassemble the bumper and permanently remove the metal buffer beam. Disassemble the exhaust at the bottom of the vehicle.
- 2) Insert the supporting arms (1) (at the left) and (2) (at the right) in the chassis beams at the back through the openings that appear after having removed the buffer beam, points (A) match the provided drillings in the bottom of the chassis beam. Insert the bolts and the washers but do not tighten.
- 3) Place the mounting pieces (3) (at the left) and (4) (at the right) with the points (D) against the rear plate of the coachwork matching the provided screw-thread drillings, insert the bolt and the washer but do not tighten. The points (B) and (C) match the drillings in the supporting arms (1) and (2).
- 4) Place the tow bar with points (B) and (C) between the supporting arms matching the drillings (B) and (C), insert the bolts and tighten everything firmly (see tension).
- 5) Place the fixing plates T45 or the pedestal of the removable ball T36 on points (\*) and place the mounting pieces (5) on the outside of point (E) matching the opening in the towing ring. Place the filling up pieces (6) between the towing ring and the mounting plates (5) and insert the bolt. Put the socket holder and the security shackle by the points (\*), tighten everything firmly (see tension).
- 6) Make an incision at the bottom of the bumper according to drawing enclosed.
- 7) Assemble the ball, insert the bolts and tighten firmly.

## Disassemblage of the bumper

- 2 small bolts at the entrance of the trunk
- 2 plastic push rivets at the bottom of the bumper
- 2x2 small screws at the wheel casings
- detach sides to the outside

## Composition

### Tow bar reference 1505

1 ball T45M025	(*)	4 washers 24x13x2,5mm	(B-C)
3 bolts M12x80 - DIN931	(*'-E)	2 bolts M8x30 - DIN933	(D)
2 bolts M12x65 - DIN931	(*)	2 security washers M8 - DIN128A	(D)
4 security nuts M12 - DIN985	(*-*')	2 washers 25x8,4x2mm	(D)
1 security shackle	(*')	1 socket holder P04	(*')
2 pieces T45	(*-*')	1 supporting arm left (1)	(A-B-C)
2 tubes T45	(*)	1 supporting arm right (2)	(A-B-C)
10 bolts M12x35 - DIN933	(A-B-C)	1 monterstuk links (3)	(B-C-D)
11 security washers M12 - DIN128A	(A-B-C-E)	1 mounting piece right (4)	(B-C-D)
3 nuts M12 - DIN934	(B-E)	2 mounting pieces (5)	(*'-E)
6 washers 40x35x12x4mm	(A)	2 filling up pieces (6)	(E)

*All bolts and nuts : quality 8.8*

### Note

Please consult your cardealer or owners manual for the maximal permissible towing mass.  
 Remove any bitumen coating on the fastening position for the tow bar.  
 When drilling, be carefull not to damage any brake lines, electrical wiring or fuel lines.





# Honda FR-V

12/2004 - ....

Ref. 1505

## Anbauanleitung

- 1) Stoßstange abmontieren und endgültig Metallstoßbalken entfernen. Auspuff unten Fahrzeug abmontieren.
- 2) Trägerarmen (1) (links) und (2) (rechts) hinten in Chassisbalken schieben via Öffnungen wie freigekommen sind nach Stoßbalken entfernt zu haben. Punkte (A) kommen mit vorhandene Bohrungen in Chassisbalkenunterseite zu passen. Bolzen und Ritzel einbringen ohne anzuspinnen.
- 3) Montierstücke (3) (links) und (4) (rechts) setzen mit Punkte (D) gegen Hinterplatte von Karrosserie passend mit vorhandene Schraubenlöcher, Bolzen und Ritzel einbringen ohne anzuspinnen. Punkte (B) und (C) passen mit Bohrungen in Trägerarmen (1) und (2).
- 4) Anhängerkupplung mit Punkte (B) und (C) zwischen Trägerarmen setzen passend mit Bohrungen (B) und (C), Bolzen einbringen und alle Bolzen gediegen festschrauben (siehe Drehmomente).
- 5) Befestigungsplatte T45 oder Sockel von abnehmbare Kugel T36 auf Punkte (\*) montieren und Montierstücke (5) an Außenseite setzen. Punkt (E) paßt mit die Öffnung in Abschleppöse. Ausfüllstücke (6) zwischen Abschleppöse und Montierplatten (5) anbringen und Bolzen anbringen. Steckdosebehälter und Sicherheitskettenglied bei Punkte (\*) anbringen und Bolzen einbringen, Alles gediegen anspannen (siehe Drehmomente).
- 6) In Unterseite von Stoßstange einen Einschnitt machen zufolge beigefügter Zeichnung.
- 7) Kugelstange montieren, Bolzen einbringen und gediegen festschrauben.

## Abmontieren von Stoßstange

- 2 Bolzen an Koffereingang
- 2 Plastikdrückknopfen an Unterseite von Stoßstange
- 2x2 Schrauben an Radschutzkasten
- Seiten nach außen losklicken

## Zusammenstellung

### Anhängerkupplung Referenz 1505

1 Kugelstange T45M025	(*)	4 Ritzel 24x13x2,5mm	(B-C)
3 Bolzen M12x80 - DIN931	(*'-E)	2 Bolzen M8x30 - DIN933	(D)
2 Bolzen M12x65 - DIN931	(*)	2 Sicherheitritzeln M8 - DIN128A	(D)
4 Sicherheitsmuttern M12 - DIN985	(*'-*)	2 Ritzel 25x8,4x2mm	(D)
1 Sicherheitskettenglied	(*')	1 Steckdosebehälter P04	(*')
2 Stücke T45	(*'-*)	1 Trägerarm links (1)	(A-B-C)
2 Röhrchen T45	(*)	1 Trägerarm rechts (2)	(A-B-C)
10 Bolzen M12x35 - DIN933	(A-B-C)	1 Montierstück links (3)	(B-C-D)
11 Sicherheitsritzeln M12 - DIN128A	(A-B-C-E)	1 Montierstück rechts (4)	(B-C-D)
3 Muttern M12 - DIN934	(B-E)	2 Montierstücke (5)	(*'-E)
6 Ritzel 40x35x12x4mm	(A)	2 Ausfüllstücke (6)	(E)

*Alle Bolzen und Muttern : Qualität 8.8*

## Hinweise

Die maximale Anhängelast Ihres Fahrzeuges können Sie im Fahrzeugschein oder im Benutzerhandbuch nachlesen.  
Im Bereich der Anlageflächen muß Unterbodenschutz und Antirutschmaterial entfernt werden.  
Vor dem Bohren prüfen, daß keine, dort eventuell Leitungen beschädigt werden können.

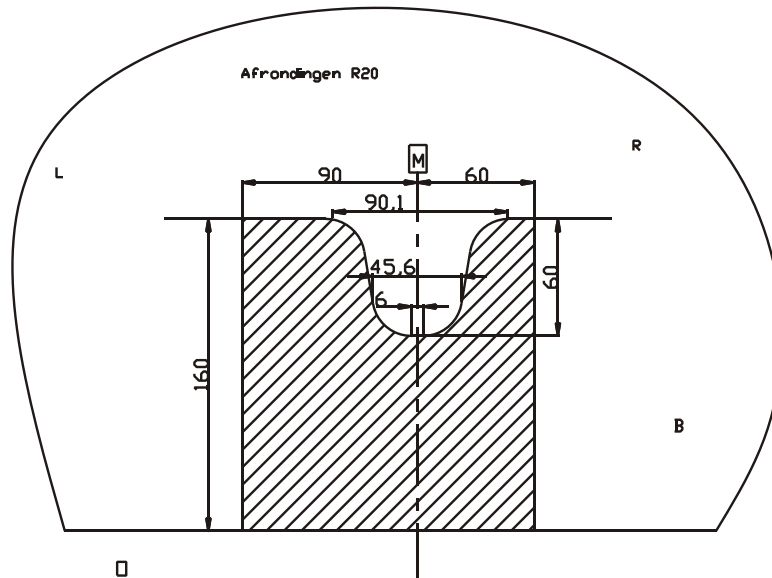

Uitsnijding bumper : ≡ het gearceerde gebied moet weggesneden worden  
 “B” = de bumper  
 “O” = de onderrand van de bumper  
 “M” = het midden van de bumper

Découpe pare-chocs : ≡ la zone hachurée doit être découpée  
 “B” = le pare-chocs  
 “O” = le bord inférieur du pare-chocs  
 “M” = le milieu du pare-chocs

Excision bumper : ≡ the hatched area has to be cut away  
 “B” = the bumper  
 “O” = the lower rim of the bumper  
 “M” = the middle of the bumper

Ausschnitzung Stoßstange : ≡ das schraffierte Gebiet muß weggeschnitten werden  
 “B” = Stoßstange  
 “O” = Unterrand Stoßstange  
 “M” = der Mitter von Stoßstange

Bouten - Boulons - Bolts - Bolzen  
 Kwaliteit 8.8

DIN 912 - DIN 931 - DIN 933 - DIN 7991

M6 ≡ 10,8Nm of 1,1kgm  
 M12 ≡ 88,3Nm of 9,0kgm

M8 ≡ 25,5Nm of 2,60kgm  
 M14 ≡ 137Nm of 14,0kgm

M10 ≡ 52,0Nm of 5,30kgm  
 M16 ≡ 211,0Nm of 21,5kgm

Bouten - Boulons - Bolts - Bolzen  
 Kwaliteit 10.9

DIN 912 - DIN 931 - DIN 933 - DIN 7991

M6 ≡ 13,7Nm of 1,4kgm  
 M12 ≡ 122,6Nm of 12,5kgm

M8 ≡ 35,3Nm of 3,6kgm  
 M14 ≡ 194Nm of 19,8kgm

M10 ≡ 70,6Nm of 7,20kgm  
 M16 ≡ 299,2Nm of 30,5kgm

De tussenruimte conform supplement VII, afbeelding 30 van de richtlijn 94/20/EG moet in acht worden genomen.

La zone de dégagement doit être garantie conformément à l'annexe VII, illustration 30 de la directive 94/20/CE.

The clearance specified in appendix VII, diagram 30 of guideline 94/20/EG must be guaranteed.

Der Freiraum nach Anhang VII, Abbildung 30 der Richtlinie 94/20/EG ist zu gewährleisten.

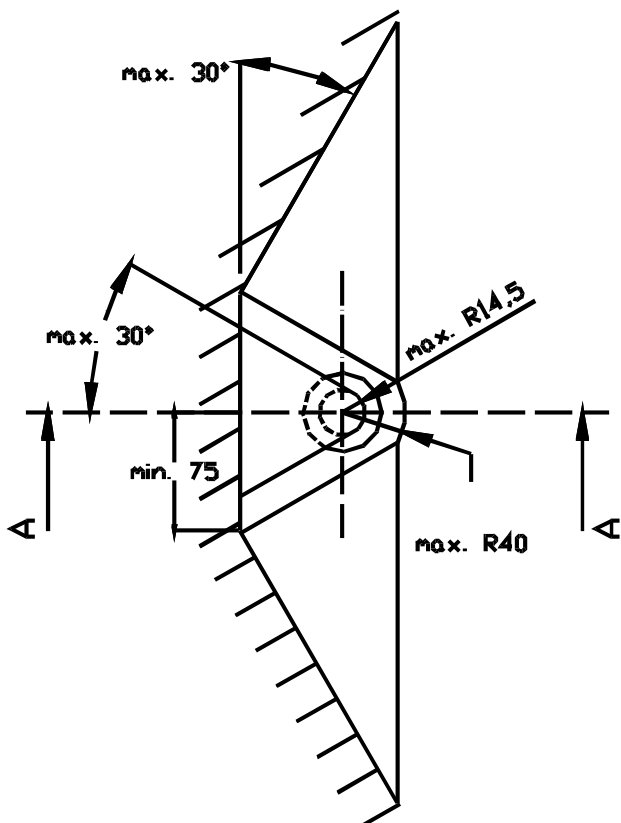
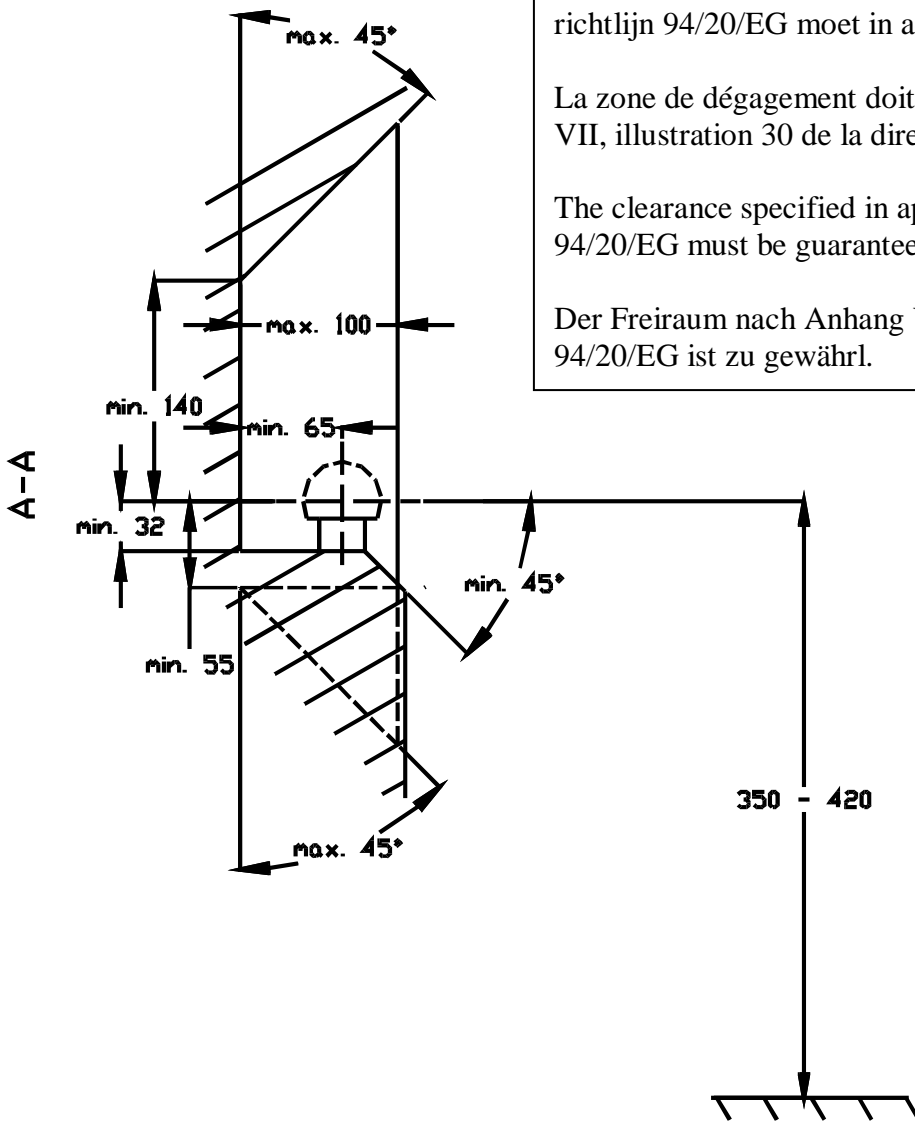

Bij toelaatbaar totaal gewicht van het voertuig

Pour poids total en charge autorisé du véhicule

At laden weight of the vehicle

Bei zulässigem Gesamtgewicht des Fahrzeuges