



Fiat Panda

2004 -



GDW Ref. 1462



EEC APPROVAL N°: e6*94/20*0474*00

$\begin{array}{ccc} \text{max} \downarrow \text{kg} & \times & \text{max} \downarrow \text{kg} \\ \text{---} \text{car} & & \text{---} \text{trailer} \end{array}$	$\times 0,00981 \quad [\quad 5,80 \quad \text{kN}$
$\begin{array}{ccc} \text{max} \downarrow \text{kg} & + & \text{max} \downarrow \text{kg} \\ \text{---} \text{car} & & \text{---} \text{trailer} \end{array}$	
$\text{s/} \quad = \quad 60 \quad \text{kg}$	
$\text{Max.} \quad \text{---} \text{trailer} \quad = \quad 900 \quad \text{kg}$	

GDW nv - Hoogmolenwegel 23 - B-8790 Waregem
TEL. 32(0)56 60 42 12(5) - FAX. 32(0)56 60 01 93
 Email: gdw@gdwtowbars.com - Website: www.gdwtowbars.com



Fiat Panda

2004 -

Ref. 1462

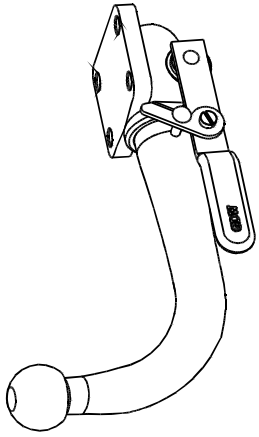

T35 Escamotable

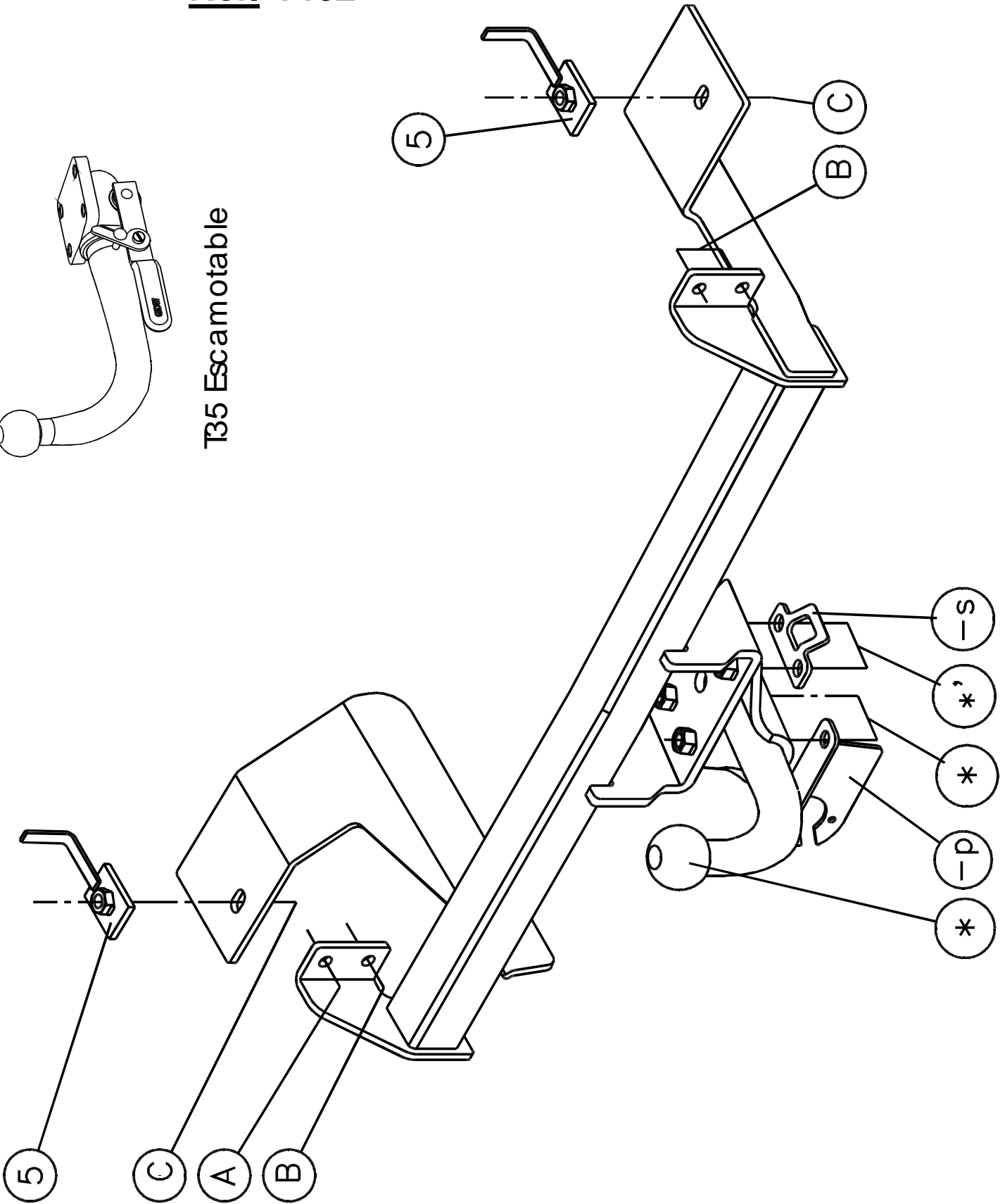



Fiat Panda

2004 -

Ref. 1462

Montagehandleiding

Voor demontage verwijder het zweestuk definitief, dit is enkel voor transport

- 1) Maak de uitlaat los uit de dempingrubber en demonteer de bumper. Verwijder de grondbekleding uit de kofferruimte.
- 2) Maak de stootbalk achteraan het voertuig los, positioneer de trekhaak met de punten (A) en (B) tussen de stootbalk en de bevestigingsplaten van de stootbalk zodat de punten (A) en (B) passen met de boringen waarmee de stootbalk is bevestigd aan het voertuig. Monteer de combinatie terug op het voertuig. Breng bij het punt (B) de bijgeleverde bout van M8 in.
- 3) Onderaan de chassisbalk zijn er voorziene boringen die zijn afgedicht met een rubberen dop, verwijder deze dop. Plaats via de voorziene opening in de kofferruimte de moerstukken (5) in de chassisbalk (zie foto 1 & 2) ter hoogte van de boringen van de punten (C). Breng de bouten en rondsels aan en schroef degelijk vast (zie aanhaalmomenten).
- 4) Monteren van de bumper. Maak een insnijding in het hitteschild (zie foto 3)
- 5) Monteren van de kogelstang T43 of de behuizing van het afneembaar systeem T35 samen met de stekkerdooshouder en het veiligheidsoog. Bouten inbrengen en degelijk vastschroeven (zie aanhaalmomenten).

Samenstelling

Trekhaak referentie 1462

1 kogelstang T43J000	(*-*')
4 bouten M12x40 - DIN933	(*-*')
6 borgrondnels M12 - DIN128A	(*-*'-C)
1 veiligheidsschakel (-s) (800.000)	(*')
1 bout M8x30 - DIN933	(A)
1 moer M8 - DIN934	(A)
1 borgrondsel M8 - DIN128A	(A)
3 moeren M8 - DIN6923	(B)
2 bouten M12x35 - DIN933	(C)
2 rondsels 40x35x12x4mm	(C)
1 stekkerdooshouder P03	(*)
2 moerstukjes M12 (5)	(C)

Alle bouten en moeren : kwaliteit 8.8

N.B.

Voor de maximum toegestane massa welke uw voertuig mag trekken dient u uw dealer te raadplegen.

Verwijder eventueel de bitumenlaag op de bevestigingsplaats van de trekhaak.

Opgepast bij het boren dat men geen remleiding, elektriciteitsdraden of brandstofleidingen beschadigt.



Fiat Panda

2004 -

Réf. 1462

Notice de montage

Pour démontage, supprimer définitivement l'équerre, ceci uniquement pour transport

- 1) Détachez l'échappement de sa bride de suspension en caoutchouc et démontez le pare-chocs. Enlevez le tapis du coffre.
- 2) Détachez le butoir à l'arrière du véhicule, positionnez la ferrure d'attelage de manière à ce que les points (A) et (B) viennent se loger entre le butoir et les plaques de fixation de celui-ci, et veillez à faire correspondre les points (A) et (B) avec les trous servant à fixer le butoir sur le véhicule. Remontez le tout sur le véhicule. Insérez le boulon M8 fourni au point (B).
- 3) Sous le cadre, se trouvent des trous surmontés d'embouts. Otez ces embouts. Par l'ouverture prévue au niveau du coffre, placez les pièces d'écrou (5) (photo 1 &2) dans le cadre à hauteur des trous des points (C). Insérez les boulons et les rondelles et bloquez-les (cf. couples de serrage).
- 4) Remontez le pare-chocs et le pot d'échappement. Faire une découpe dans l'écran thermique (photo 3).
- 5) Montez la tige de traction T43 ou la rotule du système escamotable T35, ainsi que la plaquette de fixation et l'œillet de sécurité de l'attelage. Insérez les boulons et bloquez-les (voir couples de serrage).

Composition

Attelage référence 1462

1 rotule T43J000	(*-*')
4 boulons M12x40 - DIN933	(*-*')
6 rondelles de sûreté M12 - DIN128A	(*-*'-C)
1 anneau de sécurité (-s) (800000)	(*')
1 boulon M8x30 - DIN933	(A)
1 écrou M8 - DIN934	(A)
1 rondelle de sûreté M8 - DIN128A	(A)
3 écrous M8 - DIN6923	(B)
2 boulons M12x35 - DIN933	(C)
2 rondelles 40x35x12x4mm	(C)
1 plaquette de fixation P03	(*')
2 pièces d'écrou (5)	(C)

Tous les boulons et les écrous : qualité 8.8

Remarque

Pour le poids de traction maximum autorisé de votre voiture, consulter votre concessionnaire.
Enlever la couche de bitume ou d'anti-tremblement qui recouvre éventuellement les points de fixation.



Fiat Panda

2004 -

Ref. 1462

Fitting instructions

For disassemblage, permanently remove the square, this only for transport

- 1) Unhook the exhaust from the dampening rubber and disassemble the bumper. Remove the floor lining from the trunk.
- 2) Untie the buffer on the back of the vehicle, place the towing hook with points (A) and (B) between the buffer and the fastening plates of the buffer so that points (A) and (B) coincide with the drillings with which the buffer is fastened to the vehicle. Reassemble the combination onto the vehicle. At point (B) insert enclosed bolt M8.
- 3) At the bottom of the chassis beam there are drillings already made and covered by a rubber hood. Remove the hood. Through the available opening place bolts (5) in the chassis (photo 1 & 2) beam where the drillings of point (C) are to be found. Insert bolts and pinions tighten firmly (see points of attention).
- 4) Assemble bumper and exhaust. Make an incision in the heat shield (photo 3).
- 5) Assemble ball bar T43 or the housing of detachable system T35 together with the multiple socket holder and the safety catch. Insert bolts and tighten firmly (see points of attention).

Composition

Tow bar reference 1462

1 ball T43J000	(*_*')
4 bolts M12x40 - DIN933	(*_*')
6 security washers M12 - DIN128A	(*_*'-C)
1 security shackle (-s) (800000)	(*')
1 bolt M8x30 - DIN933	(A)
1 nut M8 - DIN934	(A)
1 security washer M8 - DIN128A	(A)
3 nuts M8 - DIN6923	(B)
2 bolts M12x35 - DIN933	(C)
2 washers 40x35x12x4mm	(C)
1 socket plate P03	(*')
2 nut pieces (5)	(C)

All bolts and nuts : quality 8.8

Note

Please consult your cardealer or owners manual for the maximal permissible towing mass.

Remove any bitumen coating on the fastening position for the tow bar.

When drilling, be carefull not to damage any brake lines, electrical wiring or fuel lines.



Fiat Panda

2004 -

Ref. 1462

Anbauanleitung

Für demontage, Winkelmaß endgültig entfernen, daß nur für Transport

- 1) Lösen Sie den Auspuff aus dem Dämpfungsgummi und entfernen Sie die Stoßstange. Entfernen Sie die Bodenverkleidung aus dem Kofferraum.
- 2) Lösen Sie den Stoßbalken hinten am Fahrzeug, positionieren Sie die Kupplung mit den Punkten (A) und (B) zwischen dem Stoßbalken und den Befestigungsplatten des Stoßbalkens, sodass die Punkte (A) und (B) mit den Bohrungen übereinstimmen, mit denen der Stoßbalken am Fahrzeug befestigt ist. Montieren Sie die Kombination wieder am Fahrzeug. Fügen Sie bei Punkt (B) den mitgelieferten Bolzen von M8 ein.
- 3) Unten am Fahrgestellbalken befinden sich Vorbohrungen, die mit einem Gummideckel abgedichtet sind. Entfernen Sie diesen Deckel. Bringen Sie durch die vorhandene Öffnung im Kofferraum die Mutterstücke (5) (foto 1 & 2) auf der Höhe der Bohrungen der Punkte (C) im Fahrgestellbalken an. Bringen Sie die Bolzen und Ritzen an und schrauben Sie alles gut fest (siehe Anzugsmomente).
- 4) Montieren Sie die Stoßstange und den Auspuff. Einen Einschnitt machen in daß Hitzeschild (foto 3).
- 5) Montieren Sie die Kugelstange T43 oder das Gehäuse des abnehmbaren Systems T35 zusammen mit der Steckdosenhalterung und der Sicherung. Fügen Sie die Bolzen ein und schrauben Sie sie gut fest (siehe Anzugsmomente).

Zusammenstellung

Anhängerkupplung Referenz 1462

1 Kugelstange T43J000	(*_*')
4 Bolzen M12x40 - DIN933	(*_*')
6 Sicherheitsritzel M10 - DIN128A	(*_*'-C)
1 Sicherheitskettenglied (-s) (800000)	(*')
1 Bolzen M8x30 - DIN933	(A)
1 Mutter M8 - DIN934	(A)
1 Sicherheitsritzel M8 - DIN128A	(A)
3 Muttern M8 - DIN6923	(B)
2 Bolzen M12x35 - DIN933	(C)
2 Ritzel 40x35x12x4mm	(C)
1 Steckdosebehälter P03	(*)
2 Mutterstücke (5)	(C)

Alle Bolzen und Muttern : Qualität 8.8

Hinweise

Die maximale Anhängelast Ihres Fahrzeuges können Sie im Fahrzeugschein oder im Benutzerhandbuch nachlesen.
Im Bereich der Anlageflächen muß Unterbodenschutz und Antirutschmaterial entfernt werden.
Vor dem Bohren prüfen, daß keine, dort eventuell Leitungen beschädigt werden können.

Foto 1 : voorziene opening links in kofferruimte voor moerstuk (5)
Photo 1 : ouverture prévu à gauche dans le coffre pour la pièce d'écrou (5)
Photo 1 : opening provided left in the trunk for the nut piece (5)
Foto 1 : vorhandene Öffnung links in Kofferraum für Mutterstück (5)



Foto 2 : voorziene opening rechts in kofferruimte voor moerstuk (5)
Photo 2 : ouverture prévu à droite dans le coffre pour la pièce d'écrou (5)
Photo 2 : opening provided right in the trunk for nut piece (5)
Foto 2 : vorhandene Öffnung rechts in Kofferraum für Mutterstück (5)



Foto 3: insnijding in het hitteschild
Photo 3 : découpe plaque thermique
Photo 3 : incision heat shield
Foto 3 : Einschnitt Wärmeschild

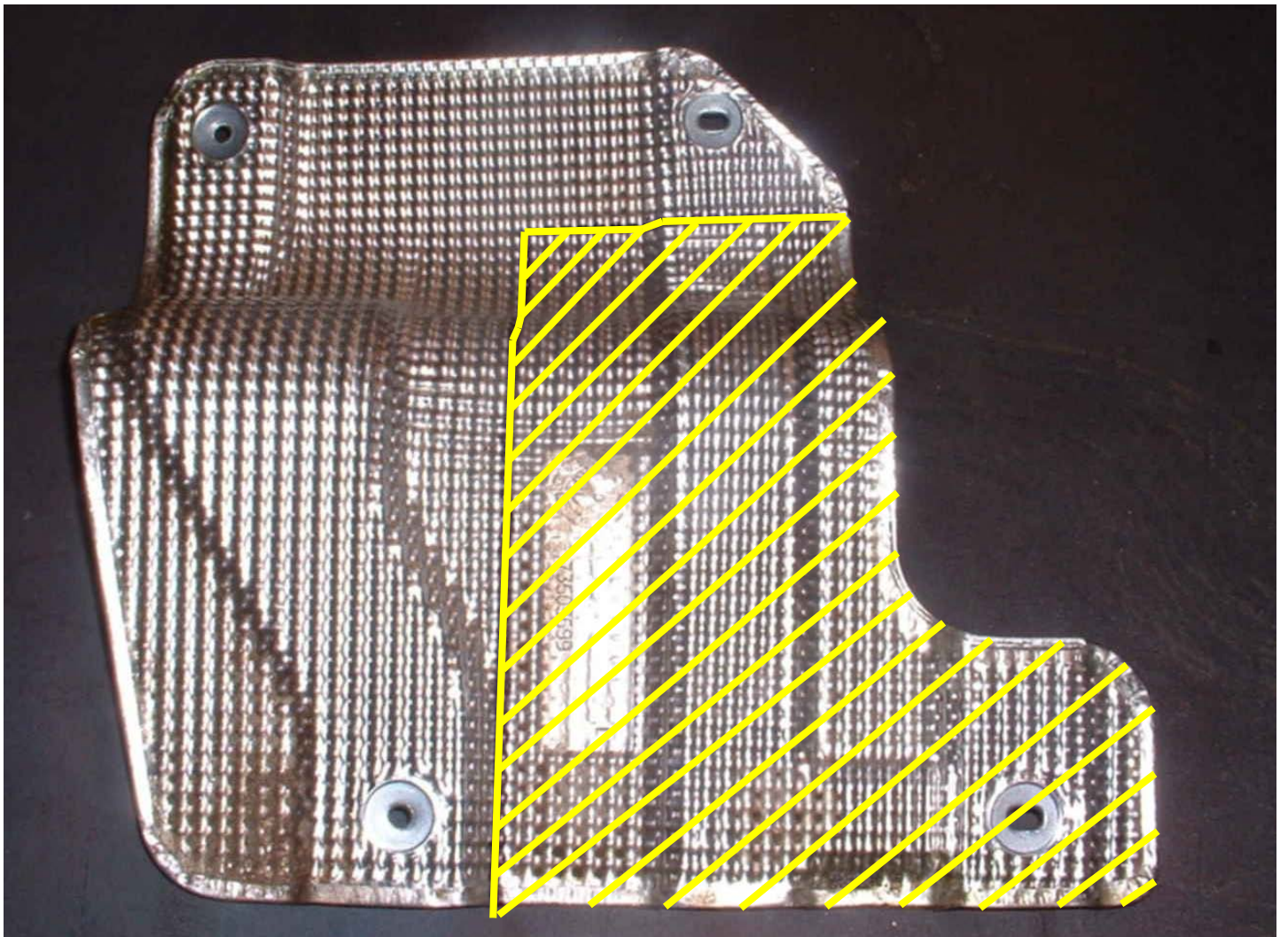

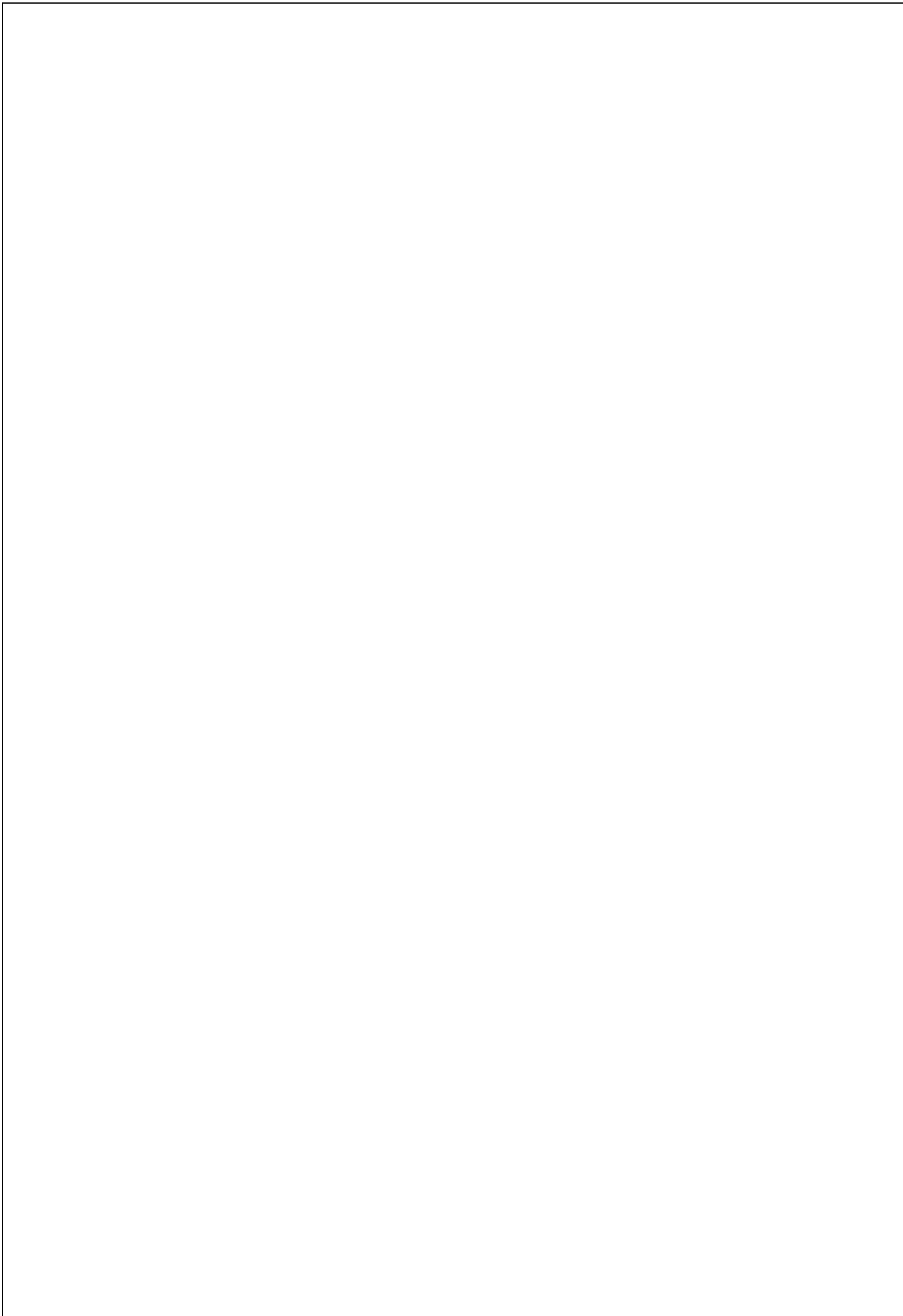

Trekhaken

Attelages



Anhängevorrichtungen Tow bars

Bouten - Boulons - Bolts - Bolzen
Kwaliteit 8.8

DIN 912 - DIN 931 - DIN 933 - DIN 7991

M6 ° 10,8Nm of 1,1kgm
M12 ° 88,3Nm of 9,0kgm

M8 ° 25,5Nm of 2,60kgm
M14 ° 137Nm of 14,0kgm

M10 ° 52,0Nm of 5,30kgm
M16 ° 211,0Nm of 21,5kgm

Bouten - Boulons - Bolts - Bolzen
Kwaliteit 10.9

DIN 912 - DIN 931 - DIN 933 - DIN 7991

M6 ° 13,7Nm of 1,4kgm
M12 ° 122,6Nm of 12,5kgm

M8 ° 35,3Nm of 3,6kgm
M14 ° 194Nm of 19,8kgm

M10 ° 70,6Nm of 7,20kgm
M16 ° 299,2Nm of 30,5kgm

De tussenruimte conform supplement VII, afbeelding 30 van de richtlijn 94/20/EG moet in acht worden genomen.

La zone de dégagement doit être garantie conformément à l'annexe VII, illustration 30 de la directive 94/20/CE.

The clearance specified in appendix VII, diagram 30 of guideline 94/20/EG must be guaranteed.

Der Freiraum nach Anhang VII, Abbildung 30 der Richtlinie 94/20/EG ist zu gewährleisten.

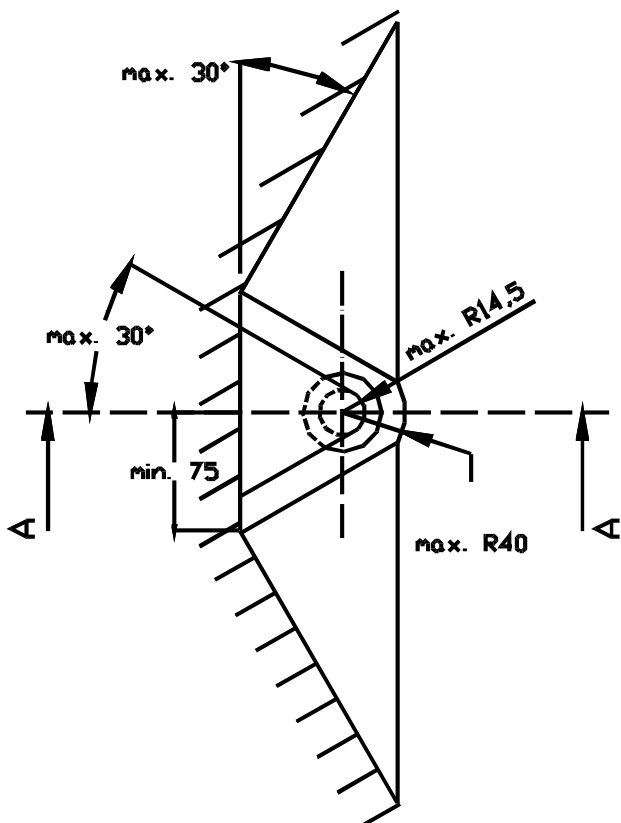
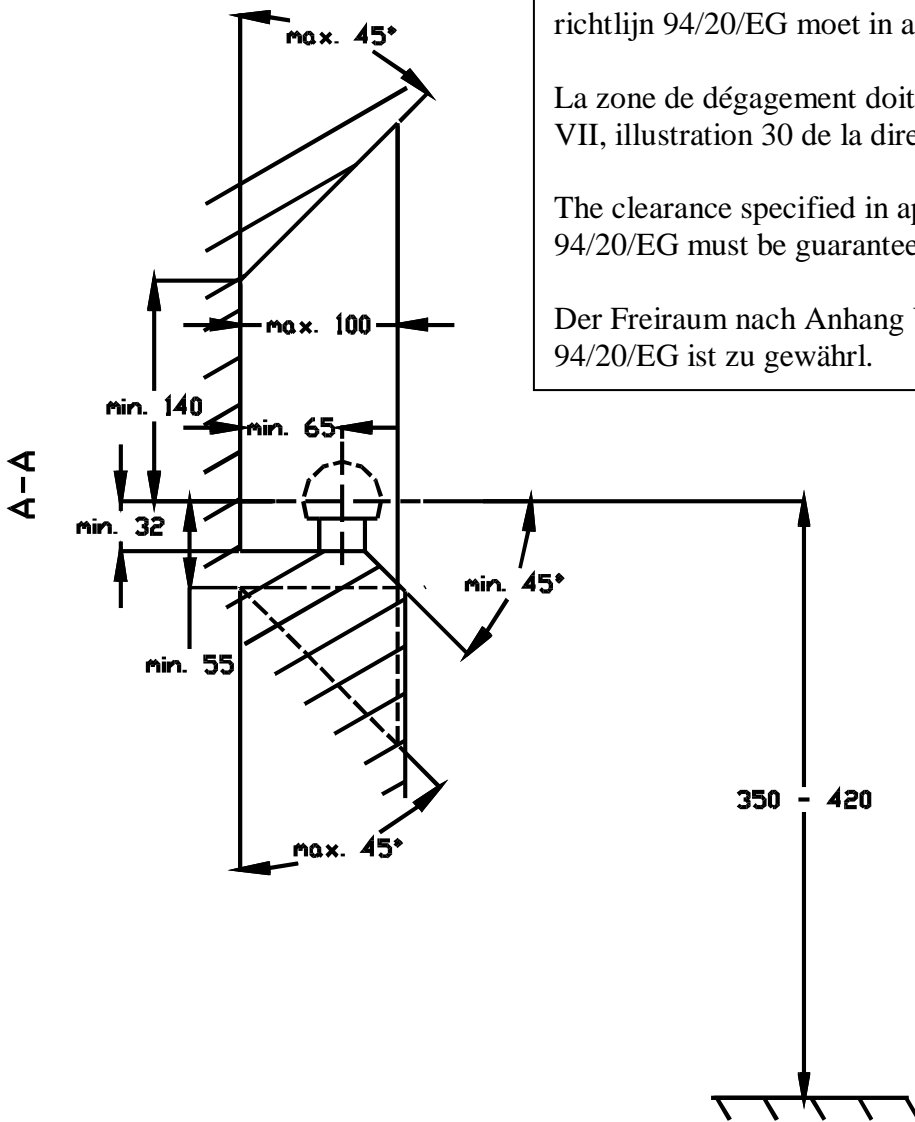

Bij toelaatbaar totaal gewicht van het voertuig

Pour poids total en charge autorisé du véhicule

At laden weight of the vehicle

Bei zulässigem Gesamtgewicht des Fahrzeuges