



Volkswagen Touran

05/2003 -



GDW Ref. 1409

EEC APPROVAL N°: e6*94/20*0409*00

$\frac{\begin{matrix} \text{max } \downarrow \text{ kg} \\ \text{[Car Icon]} \end{matrix} \times \begin{matrix} \text{max } \downarrow \text{ kg} \\ \text{[Trailer Icon]} \end{matrix}}{\begin{matrix} \text{max } \downarrow \text{ kg} \\ \text{[Car Icon]} \end{matrix} + \begin{matrix} \text{max } \downarrow \text{ kg} \\ \text{[Trailer Icon]} \end{matrix}}$	$\times 0,00981 \leq 10,30 \text{ kN}$
$\text{s/} = 75 \text{ kg}$	
$\text{Max. [Trailer Icon]} = 1800 \text{ kg}$	

GDW nv - Hoogmolenwegel 23 - B-8790 Waregem
TEL. 32(0)56 60 42 12(5) - FAX. 32(0)56 60 01 93
 Email: gdw@gdwtowbars.com - Website: www.gdwtowbars.com



Volkswagen Touran

05/2003 -

Ref. 1409

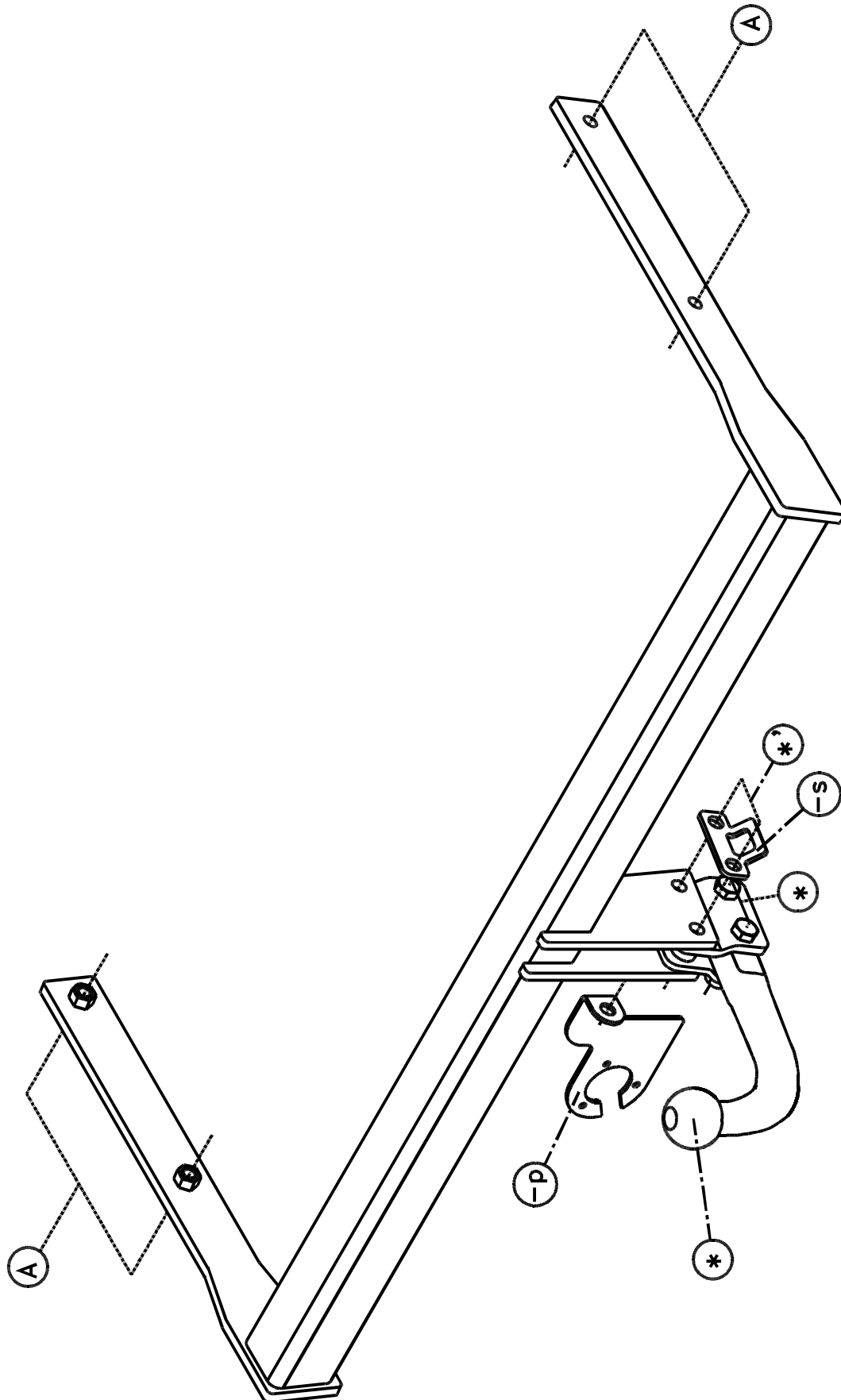



Volkswagen Touran

05/2003 -

Ref. 1409

Montagehandleiding

- 1) Demonteer de achterlichtunits en de bumper. Verwijder definitief de metalen stootbalk.
- 2) Schuif de, trekhaak met de draagarmen achteraan in de vrijgekomen openingen in de chassisbalken. De punten (A) komen te passen met de voorziene boringen in de buitenzijde van de chassisbalken, indien ze afgedicht zijn met tape moet men deze verwijderen. Breng de bouten en rondsels aan en span alles degelijk vast (zie aanhaalmomenten).
- 3) Monteer de schelpen van het T45 systeem of het voetstuk van het afneembaar systeem samen met de stekkerdoosplaat en het veiligheidsoog. Breng de bouten in en span het degelijk vast.
- 4) Maak in de onderzijde van de bumper een insnijding volgens de tekening. Monteer de bumper en de achterlichtunits terug op het voertuig.
- 5) Monteren van de kogelstang T45 of T36.

Samenstelling

1 trekhaak referentie 1409	
1 bolstang T45M000	(*)
2 bouten M12x65 - DIN931	(*)
2 bouten M12x60 - DIN931	(*)
4 borgmoeren M12 - DIN985	(*-*')
2 monteerbuisjes T45	(*)
2 monteerschelpjes T45	(*-*')
4 bouten M10x35 - DIN933	(A)
4 borgrondrels M10 - DIN128A	(A)
4 rondsels 40x35x12x4	(A)
1 stekkerdooshouder (-p)	
1 veiligheisschakel (-s)	

Alle bouten en moeren : kwaliteit 8.8

N.B.

Voor de maximum toegestane massa welke uw voertuig mag trekken dient U uw dealer te raadplegen.

Verwijder eventueel de bitumenlaag op de bevestigingsplaats van de trekhaak.

Opgepast bij het boren dat men geen remleiding, elektriciteitsdraden of brandstofleidingen beschadigt.



Volkswagen Touran

05/2003 -

Réf. 1409

Notice de montage

- 1) Démonter les feux arrière et le pare-chocs. Supprimer définitivement le butoir métallique.
- 2) Glisser l'attelage avec les bras-porteurs derrière dans les ouvertures libérées dans les poutres du châssis. Les points (A) s'adaptent aux forages prévus à l'extérieur de la poutre du châssis, supprimer le scotch si nécessaire. Introduire les boulons et les rondelles et bien fixer le tout (voir tension).
- 3) Monter les pièces du système T45 ou le socle du système escamotable ensemble avec la plaque bloc multiprise et l'anneau de traction. Introduire les boulons et bien fixer le tout.
- 4) Faire une découpe dans le côté inférieur du pare-chocs selon le dessin. Remonter le pare-chocs et les feux arrière sur le véhicule.
- 5) Monter la tige T45 ou T36.

Composition

1 attelage référence 1409	
1 tige-boule T45M000	(*)
2 boulons M12x65 - DIN931	(*)
2 boulons M12x60 - DIN931	(*)
4 écrous de sûreté M12 - DIN985	(* - *)
2 tubes de montage T45	(*)
2 pièces de montage T45	(* - *)
4 boulons M10x35 - DIN933	(A)
4 rondelles de sûreté M10 - DIN128A	(A)
4 rondelles 40x35x12x4	(A)
1 porteur bloc multiprise (-p)	
1 anneau de sécurité (-s)	

Tous les boulons et les écrous : qualité 8.8

Remarque

Pour le poids de traction maximum autorisé de votre voiture, consulter votre concessionnaire.
Enlever la couche de bitume ou d'anti-tremblement qui recouvre éventuellement les points de fixation.



Volkswagen Touran

05/2003 -

Ref. 1409

Fitting instructions

- 1) Disassemble the rear-light units and the bumper. Permanently remove the metal buffer beam.
- 2) Shove the towbar with the supporting arms in the liberated openings in the chassis beams. Points (A) match the provided drillings in the outside of the chassis beams, in case they are sealed with tape, remove the tape. Insert the bolts and the washers and tighten everything firmly (see tension).
- 3) Assemble the pieces of the system T45 on the pedestal of the escamotable system together with the socket plate and the security shackle. Insert the bolts and tighten firmly.
- 4) Make an incision in the underside of the bumper as on drawing enclosed. Re-assemble the bumper and the rear-light units on the vehicle.
- 5) Assemble the ball T45 or T36.

Composition

1 towbar reference 1409	
1 ball T45M000	(*)
2 bolts M12x65 - DIN931	(*)
2 bolts M12x60 - DIN931	(*)
4 security nuts M12 - DIN985	(*_*)
2 mounting tubes T45	(*)
2 mounting pieces T45	(*_*)
4 bolts M10x35 - DIN933	(A)
4 security washers M10 - DIN128A	(A)
4 washers 40x35x12x4	(A)
1 socket holder (-p)	
1 security shackle (-s)	

All bolts and nuts : quality 8.8

Note

Please consult your cardealer or owners manual for the maximal permissible towing mass.
Remove any bitumen coating on the fastening position for the tow bar.
When drilling, be careful not to damage any brake lines, electrical wiring or fuel lines.



Volkswagen Touran

05/2003 -

Ref. 1409

Anbauanleitung

- 1) Stoßstange und Rücklichter abmontieren. Metallstoßbalken endgültig entfernen.
- 2) Kupplung mit Schützarmen hinten in den freigekommenen Öffnungen im Rahmenbalken schieben. Punkte (A) passen mit den vorgesehenen Bohrungen in der Außenseite des Rahmenbalkens, falls sie abgedichtet wurden mit Klebeband, dann muß man diese entfernen. Die Bolzen und Ritzel einbringen und alles gut festdrehen (siehe Drehmoment).
- 3) Die Montierstücke des Systemes T45 oder die Aufnahme des abnehmbaren Systemes zusammen mit dem Steckdosehalter und das Sicherheitskettenglied montieren. Die Bolzen einbringen und Alles gut festschrauben.
- 4) In der Unterseite der Stoßstange eine Einschnidung machen zufolge die Zeichnung. Stoßstange und Rücklichter zurück auf dem Auto montieren.
- 5) Kugelstange T46 oder T36 montieren.

Zusammenstellung

1 Anhängerkupplung Referenz 1409	
1 Kugelstange T45M000	(*)
2 Bolzen M12x65 - DIN931	(*)
2 Bolzen M12x60 - DIN931	(*)
4 Sicherhemuttern M12 - DIN985	(* - *)
2 Montierrohrchen T45	(*)
2 Montierstücke T45	(* - *)
4 Bolzen M10x35 - DIN933	(A)
4 Sicherheitsritzel M10 - DIN128A	(A)
4 Ritzel 40x35x12x4	(A)
1 Steckdöshalter (-p)	
1 Sicherheitskettenglied (-s)	

Alle Bolzen und Muttern : Qualität 8.8

Hinweise

Die Maximale Anhängelast ihres Fahrzeuges können Sie im Fahrzeugschein oder im Benutzerhandbuch nachlesen.
Im Bereich der Anlageflächen muß Unterbodenschutz und Antiröhmaterial entfernt werden.
Vor dem Bohren prüfen, daß keine, dort eventuell Leitungen beschädigt werden können.

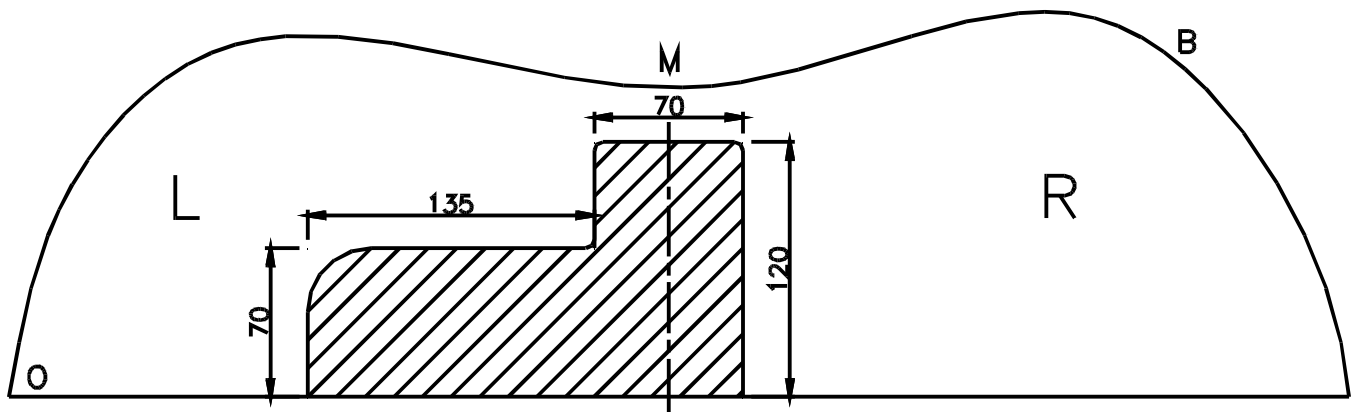

Uitsnijding bumper : ◦ het gearceerde gebied moet weggesneden worden

“B” = de bumper

“O” = de onderrand van de bumper

“M” = het midden van de bumper

Découpe pare-chocs : ◦ la zone hachurée doit être découpée

“B” = le pare-chocs

“O” = le bord inférieur du pare-chocs

“M” = le milieu du pare-chocs

Excision bumper : ◦ the hatched area has to be cut away

“B” = the bumper

“O” = the lower rim of the bumper

“M” = the middle of the bumper

Ausschnitzung Stoßstange : ◦ das schraffierte Gebiet muß weggeschnitten werden

“B” = Stoßstange

“O” = Unterrand Stoßstange

“M” = der Mitter von Stoßstange

Bouten - Boulons - Bolts - Bolzen
Kwaliteit 8.8

DIN 912 - DIN 931 - DIN 933 - DIN 7991

M6 ◦ 10,8Nm of 1,1kgm

M8 ◦ 25,5Nm of 2,60kgm

M10 ◦ 52,0Nm of 5,30kgm

M12 ◦ 88,3Nm of 9,0kgm

M14 ◦ 137Nm of 14,0kgm

M16 ◦ 211,0Nm of 21,5kgm

Bouten - Boulons - Bolts - Bolzen
Kwaliteit 10.9

DIN 912 - DIN 931 - DIN 933 - DIN 7991

M6 ◦ 13,7Nm of 1,4kgm

M8 ◦ 35,3Nm of 3,6kgm

M10 ◦ 70,6Nm of 7,20kgm

M12 ◦ 122,6Nm of 12,5kgm

M14 ◦ 194Nm of 19,8kgm

M16 ◦ 299,2Nm of 30,5kgm

Ontwerp

G D W

Designed by

G D W

Signé

G D W

Entwurf

G D W
