





**Ford Mondeo Clipper**  
**2001 - ....**



**GDW Ref. 1287**

EEC APPROVAL N°: e6\*94/20\*0556\*00

D/	:	9,90	kN
S/	:	75	kg
Max. 	:	1800	kg
 	:	4035	kg

**GDW nv - Hoogmolenwegel 23 - B-8790 Waregem**  
**TEL. 32(0)56 60 42 12(5) - FAX. 32(0)56 60 01 93**  
Email: [gdw@gdwtowbars.com](mailto:gdw@gdwtowbars.com) - Website: [www.gdwtowbars.com](http://www.gdwtowbars.com)



# Ford Mondeo Clipper

2001 – 04/2005

Ref. 1287

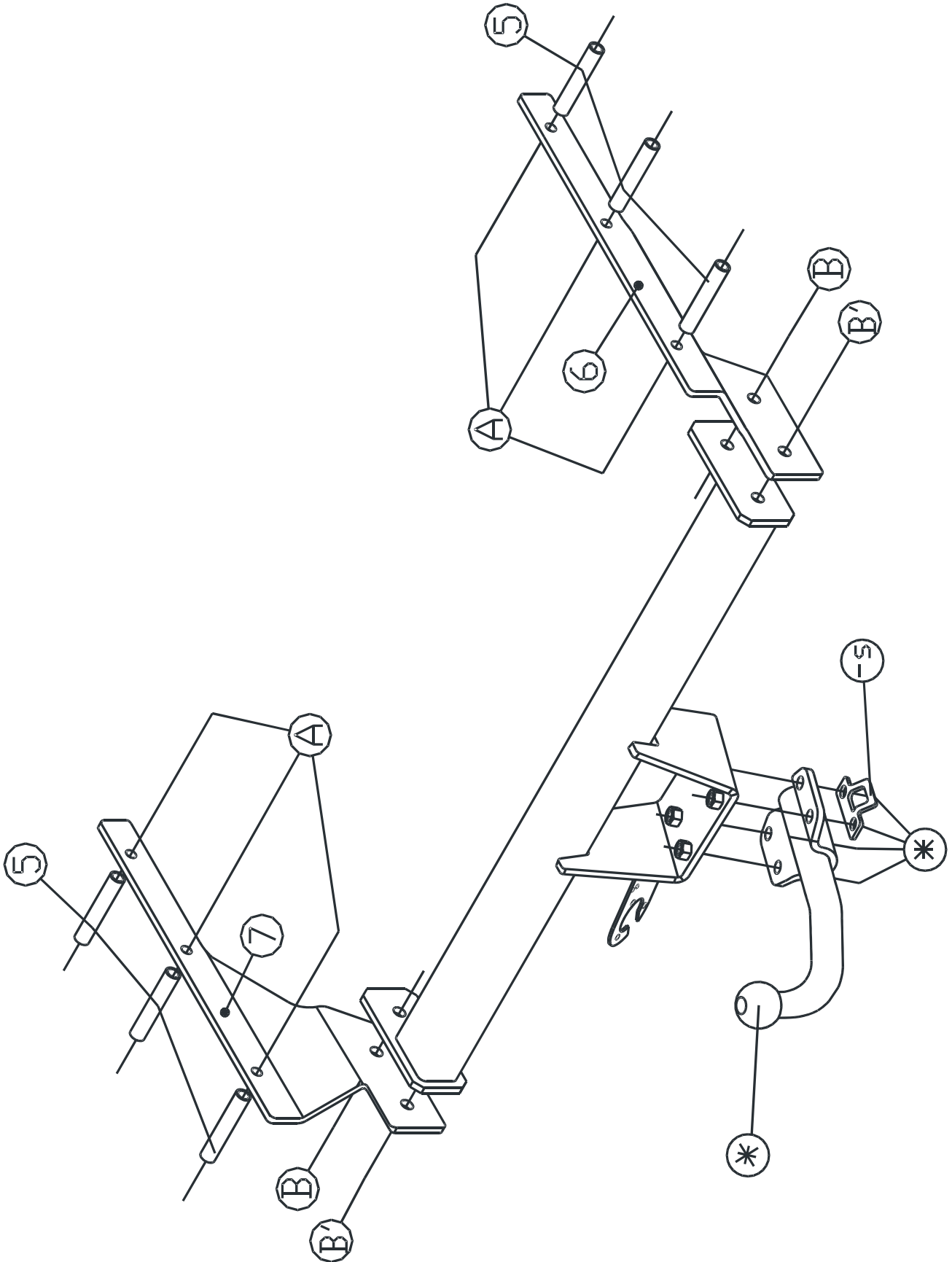



# Ford Mondeo Clipper

05/2005 - ....

Ref. 1287

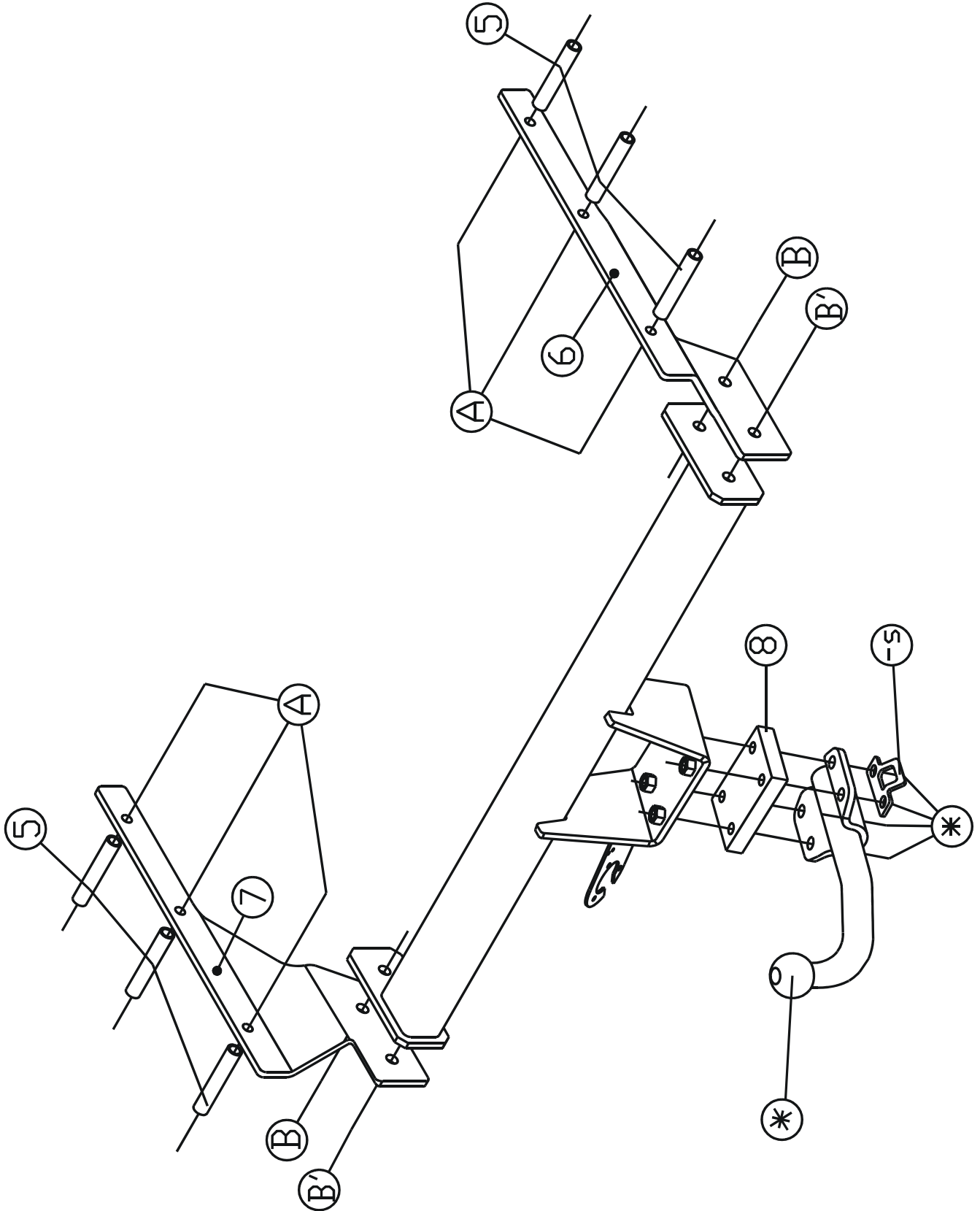



# Ford Mondeo Clipper

2001 - ....

Ref. 1287

## Montagehandleiding

- 1) Demonteer onderaan rechts de beschermplaat. Maak de uitlaat los van de rubber. Maak ook de bumper onderaan in het midden los.
- 2) Plaats de monteerstukken (ref.6) en (ref.7) aan de binnenzijde van de chassisbalken met de punten (A) op de voorziene boringen. Breng de bouten in. Breng aan de buitenzijde van de chassisbalken de monterbuisjes (ref.5) in de voorziene boringen. Plaats alle rondsels en moeren en zet handvast.
- 3) Maak in het midden van de bumper onderaan een insnijding volgens bijgeleverde schets.
- 4) Plaats nu de trekhaak tussen de monteerstukken (ref.6) en (ref.7) zodat de punten (B) en (B') van de trekhaak passen met die van de monteerstukken. Breng alle bouten en rondsels in en span alles goed aan.
- 5) Maak de bumper en uitlaat opnieuw vast en plaats de beschermplaat opnieuw op zijn plaats.
- 6) **Model 2001 – 04/2005:** monteren van (\*) samen met de veiligheidsschakel (-s).
- 7) Monteren van (\*) samen met opvulstuk (ref.8) en de veiligheidsschakel (-s).

## Samenstelling

1 trekhaak referentie 1287			
1 bolstang T43L001	(*)	6 moeren M10 – DIN 934	(A)
4 bouten M12x55 – DIN 931	(*)	6 rondsels 40x35x12x4	(A)
4 bouten M12x40 – DIN 933	(*)	6 monterbuisjes (ref.5) ø17x2x94mm	(A)
4 bouten M12x35 – DIN 933	(B-B')	1 monteerstuk (ref.6)	(A-B-B')
8 borgrondrels M12 – DIN 128A	(* -B-B')	1 monteerstuk (ref.7)	(A-B-B')
2 moeren M12 – DIN 934	(B)	1 opvulstuk (ref.8)	(*)
6 bouten M10x130 – DIN 931	(A)	1 veiligheidsschakel (-s)	(*)
6 borgrondrels M10 – DIN 128A	(A)		

*Alle bouten en moeren : kwaliteit 8.8*

### N.B.

Voor de maximum toegestane massa welke uw voertuig mag trekken dient U uw dealer te raadplegen.

Verwijder eventueel de bitumenlaag op de bevestigingsplaats van de trekhaak.

Opgepast bij het boren dat men geen remleiding, elektriciteitsdraden of brandstofleidingen beschadigt.



# Ford Mondeo Clipper

2001 - ....

Réf. 1287

## Notice de montage

- 1) Démonter en-dessous à droite la plaque de protection. Détacher le pot d'échappement du caoutchouc. Détacher le pare-chocs au milieu.
- 2) Mettre les pièces de montage (ref.6) et (ref.7) à l'intérieur des poutres du châssis avec les points (A) sur les forages prévus. Introduire les boulons. Mettre à l'extérieur des poutres du châssis les tubes de montage (ref.5) dans les forages prévus. Introduire tous les rondelles et les écrous mais ne pas encore serrer.
- 3) Former au milieu du pare-chocs, en-dessous, une entaille selon l'esquisse ci-joint.
- 4) Mettre l'attelage entre les pièces de montage (ref.6) et (ref.7) de sorte que les points (B) et (B') de l'attelage s'adaptent aux points des pièces de montage. Introduire tous les boulons et les rondelles et bien fixer le tout.
- 5) Refixer le pare-chocs et le pot d'échappement et remettre la plaque de protection en place.
- 6) **Model 2001 – 04/2005:** monter le (\*) ensemble avec l'anneau de traction (-s).
- 7) Monter le (\*) ensemble avec la pièce de remplissage (ref.8) et l'anneau de traction (-s).

## Composition

1 attelage référence 1287			
1 tige-boule T43L001	(*)	6 écrous M10 – DIN 934	(A)
4 boulons M12x55 – DIN 931	(*)	6 rondelles 40x35x12x4	(A)
4 boulons M12x40 – DIN 933	(*)	6 tubes de montage (ref.5) ø17x2x94mm	(A)
4 boulons M12x35 – DIN 933	(B-B')	1 pièce de montage (ref.6)	(A-B-B')
8 rondelles de sûreté M12 – DIN 128A	(* -B-B')	1 pièce de montage (ref.7)	(A-B-B')
2 écrous M12 – DIN 934	(B)	1 pièce de remplissage (ref.8)	(*)
6 boulons M10x130 – DIN 931	(A)	1 l'anneau de traction (-s)	(*)
6 rondelles de sûreté M10 – DIN 128A	(A)		

*Tous les boulons et les écrous : qualité 8.8*

### Remarque

Pour le poids de traction maximum autorisé de votre voiture, consulter votre concessionnaire.  
Enlever la couche de bitume ou d'anti-tremblement qui recouvre éventuellement les points de fixation.



# Ford Mondeo Clipper

2001 - ....

Ref. 1287

## Fitting instructions

- 1) Disassemble, at the bottom right, the protection plate. Loosen the exhaust from the rubber. Also loosen the bumper below in the middle.
- 2) Place the mounting pieces (ref.6) and (ref.7) on the inner side of the chassis beams with the points (A) on the provided drillings. Insert the bolts. Bring on the outside of the chassis beams the mounting tubes (ref.5) in the provided drillings. Insert all washers and nuts but do not tighten yet.
- 3) Make, in the middle of the bumper below, an incision as on sketch enclosed.
- 4) Place the tow bar between the mounting pieces (ref.6) and (ref.7) so that the points (B) and (B') of the tow bar
- 5) Re-fasten the bumper and the exhaust and replace the protection plate.
- 6) **Model 2001 – 04/2005:** assemble (\*) together with the security shackle (-s).
- 7) Assemble (\*) together with filling piece (ref.8) and the security shackle (-s).

## Composition

1 tow bar reference 1287			
1 ball T43L001	(*)	6 nuts M10 – DIN 934	(A)
4 bolts M12x55 – DIN 931	(*)	6 washers 40x35x12x4	(A)
4 bolts M12x40 – DIN 933	(*)	6 mounting tubes (ref.5) ø17x2x94mm	(A)
4 bolts M12x35 – DIN 933	(B-B')	1 mounting piece (ref.6)	(A-B-B')
8 security washers M12 – DIN 128A	(* -B-B')	1 mounting piece (ref.7)	(A-B-B')
2 nuts M12 – DIN 934	(B)	1 filling piece (ref.8)	(*)
6 bolts M10x130 – DIN 931	(A)	1 security shackle (-s)	(*)
6 security washers M10 – DIN 128A	(A)		

*All bolts and nuts : quality 8.8*

### Note

Please consult your cardealer or owners manual for the maximal permissible towing mass.

Remove any bitumen coating on the fastening position for the tow bar.

When drilling, be careful not to damage any brake lines, electrical wiring or fuel lines.



# Ford Mondeo Clipper

2001 - ....

Ref. 1287

## Anbauanleitung

- 1) Unten rechts, die Abschirmplatte abmontieren. Auspuff lösen von Gummi. Stoßstange unten in der Mitte lösen.
- 2) Montierstücke (ref.6) und (ref.7) auf Innenseite von Rahmenbalken mit Punkte (A) auf vorhandene Bohrungen setzen. Bolzen einbringen. Am Außenseite von Rahmenbalken Montierstück (ref.5) in vorhandene Bohrungen setzen. Alle Ritzel und Muttern einbringen ohne anzuspinnen.
- 3) Unten, in der Mitte von Stoßstange, einen Einschnitt machen zufolge beigefügter Skizze.
- 4) Anhängerkupplung zwischen Montierstücke (ref.6) und (ref.7) setzen so daß die Punkte (B) und (B') von Anhängerkupplung passen mit die Punkte von Montierstücke. Alle Bolzen und Ritzel einbringen und alles gut anspannen.
- 5) Stoßstange und Auspuff wieder befestigen und Abschirmplatte zurücksetzen.
- 6) **Model 2001 – 04/2005:** (\*) montieren zusammen mit Sicherheitskettenglied (-s).
- 7) (\*) montieren zusammen mit Füllstück (ref.8) und Sicherheitskettenglied (-s).

## Zusammenstellung

1 Anhängerkupplung Referenz 1287			
1 Kugelstange T43L001	(*)	6 Muttern M10 – DIN 934	(A)
4 Bolzen M12x55 – DIN 931	(*)	6 Ritzel 40x35x12x4	(A)
4 Bolzen M12x40 – DIN 933	(*)	6 Montierstück (ref.5) ø17x2x94mm	(A)
4 Bolzen M12x35 – DIN 933	(B-B')	1 Montierstück (ref.6)	(A-B-B')
8 Sicherheitsritzeln M12 – DIN 128A	(* -B-B')	1 Montierstück (ref.7)	(A-B-B')
2 Muttern M12 – DIN 934	(B)	1 Füllstück (ref.8)	(*)
6 Bolzen M10x130 – DIN 931	(A)	1 Sicherheitskettenglied (-s)	(*)
6 Sicherheitsritzeln M10 – DIN 128A	(A)		

*Alle Bolzen und Muttern : Qualität 8.8*

### Hinweise

Die Maximale Anhängelast ihres Fahrzeuges können Sie im Fahrzeugschein oder im Benutzerhandbuch nachlesen.  
Im Bereich der Anlageflächen muß Unterbodenschutz und Antiröhmaterial entfernt werden.  
Vor dem Bohren prüfen, daß keine, dort eventuell Leitungen beschädigt werden können.

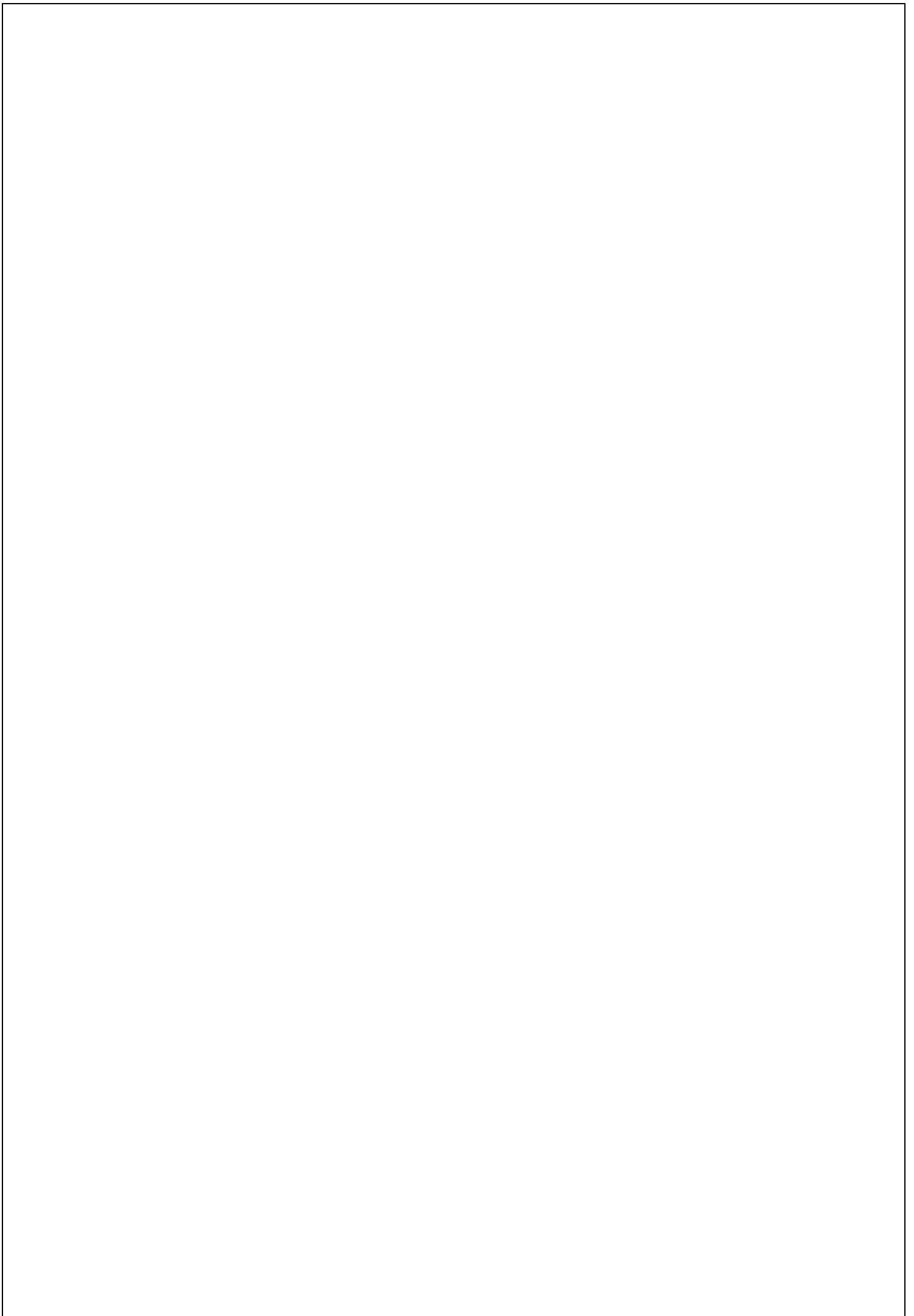



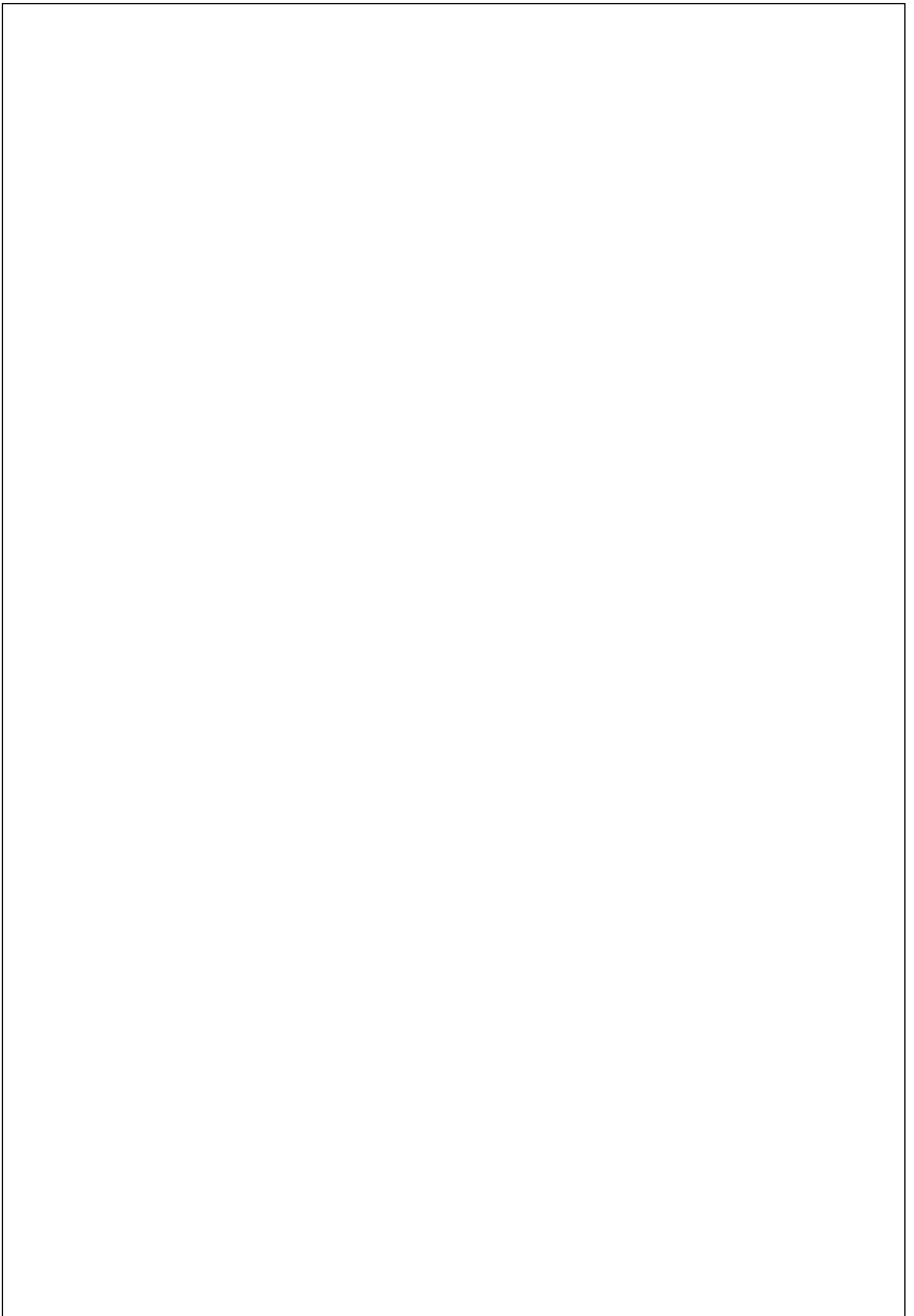

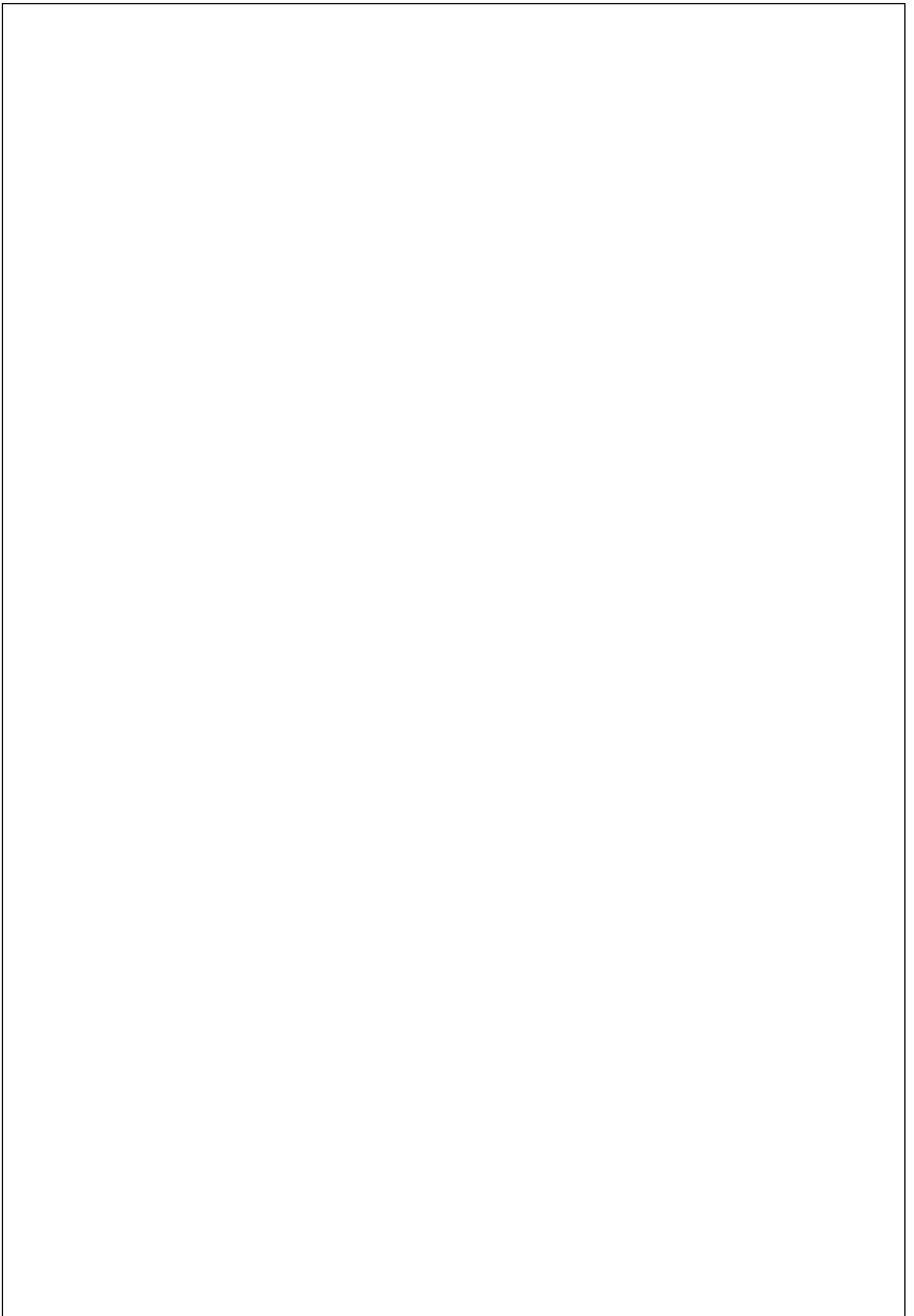

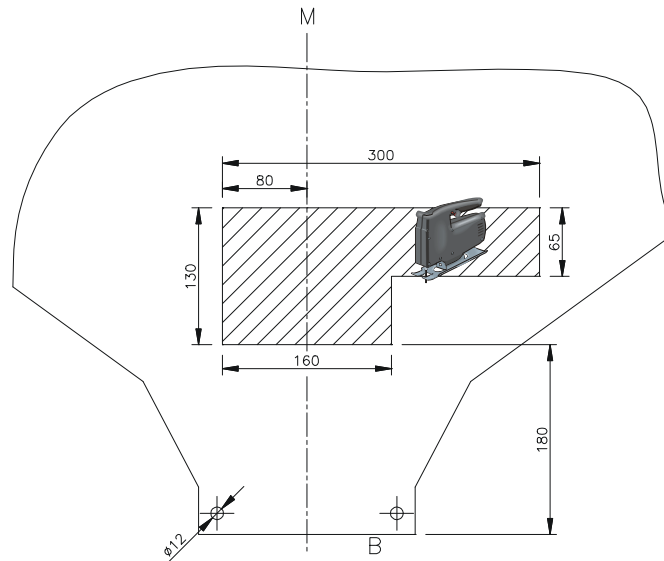

Uitsnijding bumper : ≡ het gearceerde gebied moet weggesneden worden  
 “B” = de bumper  
 “O” = de onderrand van de bumper  
 “M” = het midden van de bumper

Découpage pare-chocs : ≡ la zone hachée doit être découpée  
 “B” = le pare-chocs  
 “O” = le bord inférieur du pare-chocs  
 “M” = le milieu du pare-chocs

Excision bumper : ≡ the hatched area has to be cut away  
 “B” = the bumper  
 “O” = the lower rim of the bumper  
 “M” = the middle of the bumper

Ausschnitzung Stoßstange : ≡ das schraffierte Gebiet muß weggeschnitten werden  
 “B” = Stoßstange  
 “O” = Unterrand Stoßstange  
 “M” = der Mitter von Stoßstange

Bouten - Boulons - Bolts - Bolzen  
 Kwaliteit 8.8

DIN 912 - DIN 931 - DIN 933 - DIN 7991

M6 ≡ 10,8Nm of 1,1kgm  
 M12 ≡ 88,3Nm of 9,0kgm

M8 ≡ 25,5Nm of 2,60kgm  
 M14 ≡ 137Nm of 14,0kgm

M10 ≡ 52,0Nm of 5,30kgm  
 M16 ≡ 211,0Nm of 21,5kgm

Bouten - Boulons - Bolts - Bolzen  
 Kwaliteit 10.9

DIN 912 - DIN 931 - DIN 933 - DIN 7991

M6 ≡ 13,7Nm of 1,4kgm  
 M12 ≡ 122,6Nm of 12,5kgm

M8 ≡ 35,3Nm of 3,6kgm  
 M14 ≡ 194Nm of 19,8kgm

M10 ≡ 70,6Nm of 7,20kgm  
 M16 ≡ 299,2Nm of 30,5kgm

De tussenruimte conform supplement VII, afbeelding 30 van de richtlijn 94/20/EG moet in acht worden genomen.

La zone de dégagement doit être garantie conformément à l'annexe VII, illustration 30 de la directive 94/20/CE.

The clearance specified in appendix VII, diagram 30 of guideline 94/20/EG must be guaranteed.

Der Freiraum nach Anhang VII, Abbildung 30 der Richtlinie 94/20/EG ist zu gewährleisten.

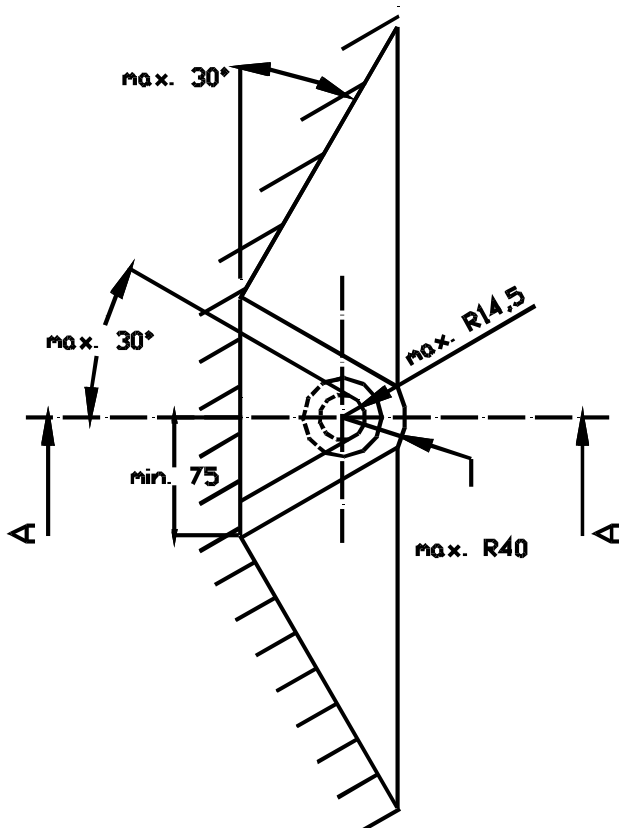
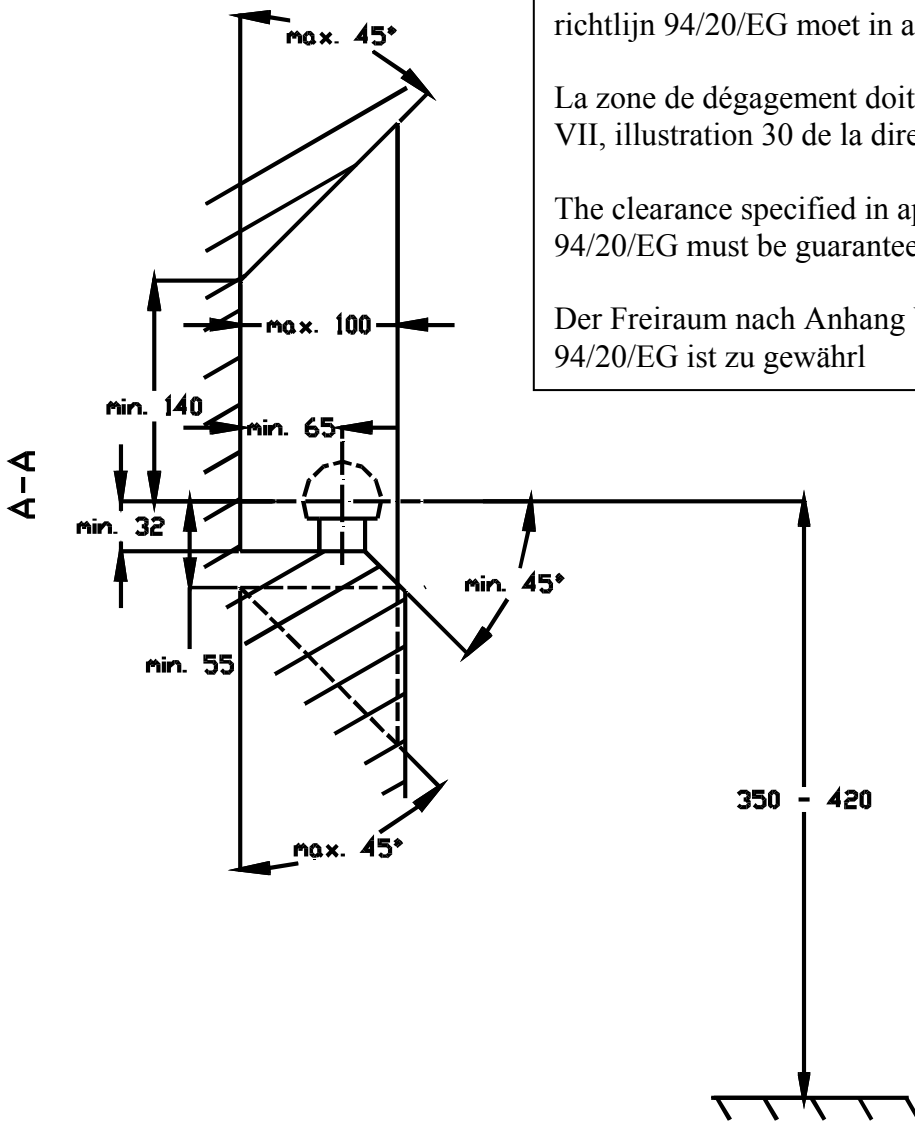

Bij toelaatbaar totaal gewicht van het voertuig

Pour poids total en charge autorisé du véhicule

At laden weight of the vehicle

Bei zulässigem Gesamtgewicht des Fahrzeuges