



Seat Leon

02/2000 -



GDW ref. 1222

EEC APPROVAL N°: e6*94/20*0219*00

$\frac{\begin{matrix} \text{max } \downarrow \text{ kg} \\ \text{[Car Icon]} \end{matrix} \times \begin{matrix} \text{max } \downarrow \text{ kg} \\ \text{[Trailer Icon]} \end{matrix}}{\begin{matrix} \text{max } \downarrow \text{ kg} \\ \text{[Car Icon]} \end{matrix} + \begin{matrix} \text{max } \downarrow \text{ kg} \\ \text{[Trailer Icon]} \end{matrix}}$	$\times 0,00981$	$[8,20 \text{ kN}$
s/	$=$	75 kg
$\text{Max. [Trailer Icon]}$	$=$	1500 kg

GDW nv - Hoogmolenwegel 23 - B-8790 Waregem
TEL. 32(0)56 60 42 12(5) - FAX. 32(0)56 60 01 93
 Email: gdw@gdwtowbars.com - Website: www.gdwtowbars.com



Seat Leon
02/2000 -
Ref. 1222

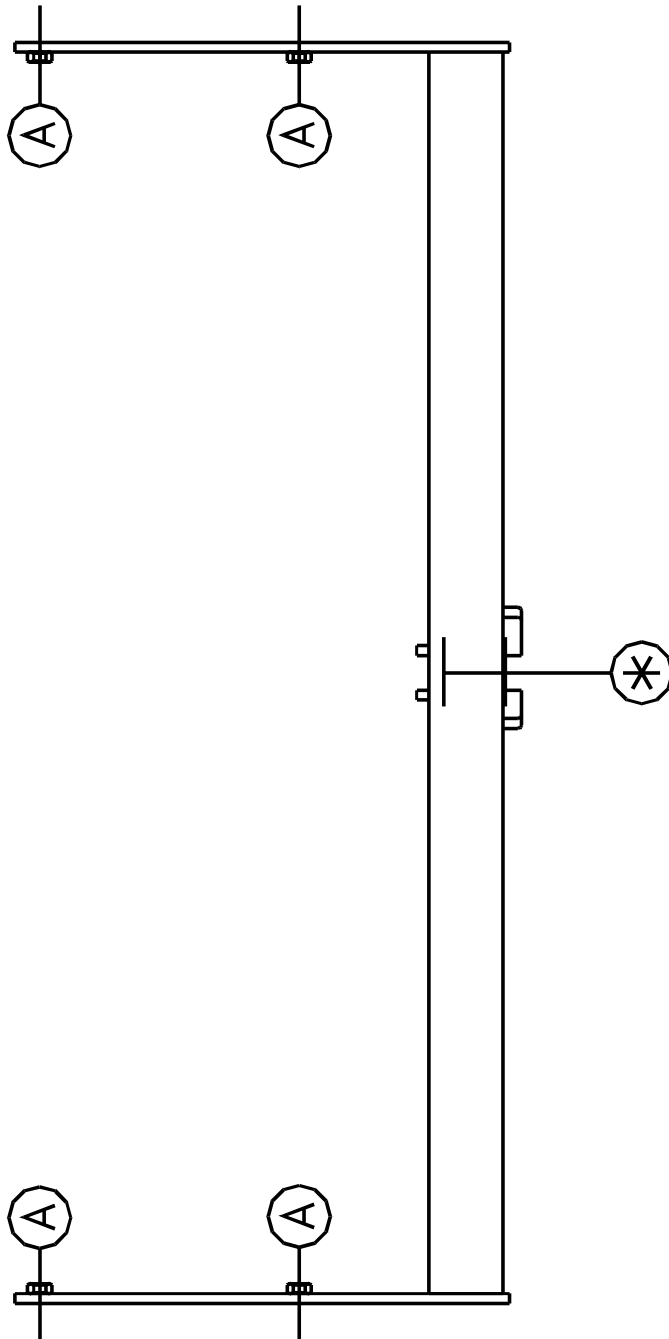
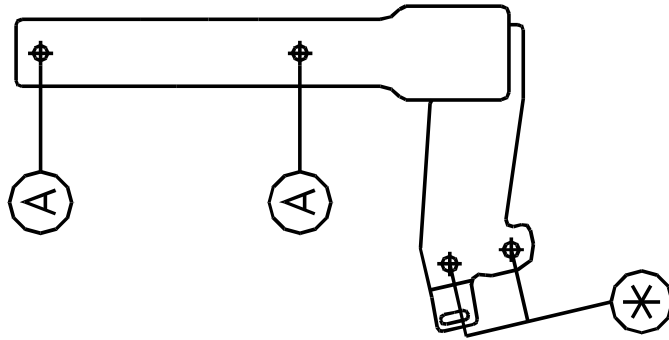



Seat Leon

02/2000 -

Ref. 1222

Montagehandleiding

- 1) Bumper demonteren en aan de linkerzijde de beschermplaat in de wielkast verwijderen. Uitlaat achteraan aan de support losmaken. Verwijder definitief de metalen stootbalk.
- 2) Verwijder nu de tape op de voorziene boringen in de zijkant van de chassisbalk (langs de buitenkant) (zie foto 1 + 2). Schuif de trekhaak met de draagarmen in de vrijgekomen openingen achteraan het voertuig, passend met de punten (A) op de voorziene schroefboringen.
Bouten en rondsels inbrengen en alles degelijk aanspannen.
- 3) Monteer de bolstang met 1 bout (dichtst bij het voertuig), maak nu een insnijding in de bumper volgens bijgevoegde tekening en monteer de bumper terug. Breng nu de tweede bout in tesamen met de stekkerdoosplaat. Maak de bumper terug vast en alles degelijk aanspannen.

Samenstelling

Trekhaak referentie 1222

1 kogelstang T44M001	(*)
4 bouten M10x35 – DIN 933	(A)
2 bouten M12x65 – DIN 931	(*)
2 borgmoeren M12 – DIN 985	(*)
4 borgrondrels M10 – DIN 128A	(A)
4 rondsels 40x35x12x4mm	(A)

Alle bouten en moeren kwaliteit 8.8

N.B.

Voor de maximum toegestane massa welke uw voertuig mag trekken dient U uw dealer te raadplegen.

Verwijder eventueel de bitumenlaag op de bevestigingsplaats van de trekhaak.

Opgepast bij het boren dat men geen remleiding, elektriciteitsdraden of brandstofleidingen beschadigt.



Seat Leon

02/2000 -

Réf. 1222

Notice de montage

- 1) Démonter le pare-choc et enlever la plaque de protection dans le logement de roue au côté gauche.
Démonter l'échappement du support arrière.
Supprimer définitivement le butoir métallique.
- 2) Enlever le scotch sur les forages prévus dans les côtés des poutres de châssis (à l'extérieur) (photo 1 + 2).
Glisser l'attelage avec les bras porteurs dans les ouvertures à l'arrière du véhicule, avec les points (A) sur les forages filetés prévus. Mettre les boulons et les rondelles et bien fixer.
- 3) Monter la tige avec 1 boulon (le plus près du véhicule), faire la découpe selon le dessin ajouté et remonter le pare-choc. Mettre le deuxième boulon ensemble avec la plaque de prise. Refixer le pare-choc et bien fixer le tout.

Composition

1 attelage réf. 1222	
1 tige-boule T44M001	(*)
4 boulons M10x35 – DIN 933	(A)
2 boulons M12x65 – DIN 931	(*)
2 écrous de sûreté M12 – DIN 985	(*)
4 rondelles de sûreté M10 – DIN 128A	(A)
4 rondelles 40x35x12x4mm	(A)

Tous les boulons et les écrous: qualité 8.8

Remarque

Pour le poids de traction maximum autorisé de votre voiture, consulter votre concessionnaire.
Enlever la couche de bitume ou d'anti-tremblement qui recouvre éventuellement les points de fixation.



Seat Leon

02/2000 -

Ref. 1222

Fitting instructions

- 1) Disassemble the bumper and remove the protection plate on the left side in the wheel casing. Loosen, in the rear, the exhaust on the support. Permanently remove the metal buffer beam.
- 2) Remove the adhesive tape on the provided drillings in the side of the chassis beam (along the outside) (see photo 1 + 2). Shove the tow bar with the carrying arms in the liberated openings in the rear of the vehicle, matching with the points (A) on the provided screw-thread holes. Insert bolts and washers and tighten everything firmly.
- 3) Assemble the ball with 1 bolt (near by the vehicle), make an incision in the bumper as on drawing enclosed and re-assemble the bumper. Insert now the second bolt together with the socket outlet plate. Refasten the bumper and tighten everything firmly.

Composition

1 tow bar reference 1222	
1 kogelstang T44M001	(*)
4 bolts M10x35 – DIN 933	(A)
2 bolts M12x65 – DIN 931	(*)
2 security nuts M12 – DIN 985	(*)
4 security washers M10 – DIN 128A	(A)
4 washers 40x35x12x4mm	(A)

All bolts and nuts: quality 8.8

Note

Please consult your cardealer or owners manual for the maximal permissible towing mass.
Remove any bitumen coating on the fastening position for the tow bar.
When drilling, be careful not to damage any brake lines, electrical wiring or fuel lines.



Seat Leon

02/2000 -

Ref. 1222

Anbauanleitung

- 1) Stoßstange abmontieren und an linke Seite die Abschirmplatte in der Radschutzkasten entfernen. Hinten, Auspuff von Stützen lösen. Metallstoßbalken entfernen.
- 2) Klebestreifen auf die vorgesehene Bohrungen im Seite von Rahmenbalken (entlang die Außenseite) (siehe Foto 1 + 2). Anhängerkupplung mit Armen in die freigekommene Öffnungen hinten des Fahrzeuges schieben, passend mit die Punkte (A) auf die vorgesehene Schraubenlöcher. Bolzen und Ritzel einbringen und alles gediegen anspannen.
- 3) Kugel mit 1 Bolzen (nächst bei Fahrzeug) montieren, in Stoßstange einen Einschnitt machen zufolge beigefügter Zeichnung, und Stoßstange wieder montieren. Die Zweite Bolzen zusammen mit die Steckerdoseplatte einbringen. Stoßstange wieder befestigen und alles gediegen anspannen.

Zusammenstellung

1 Anhängerkupplung Referenz 1222	
1 Kugelstange T44M001	(*)
4 Bolzen M10x35 – DIN 933	(A)
2 Bolzen M12x65 – DIN 931	(*)
2 Sicherheitsmuttern M12 – DIN 985	(*)
4 Sicherheitsritzel M10 – DIN 128A	(A)
4 Ritzel 40x35x12x4mm	(A)

Alle Bolzen und Muttern: Qualität 8.8

Hinweise

Die Maximale Anhängelast ihres Fahrzeuges können Sie im Fahrzeugschein oder im Benutzerhandbuch nachlesen.
Im Bereich der Anlageflächen muß Unterbodenschutz und Antirutschmaterial entfernt werden.
Vor dem Bohren prüfen, daß keine, die eventuell Leitungen beschädigt werden können.

Trekhaken

Attelages



Anhängevorrichtungen Tow bars

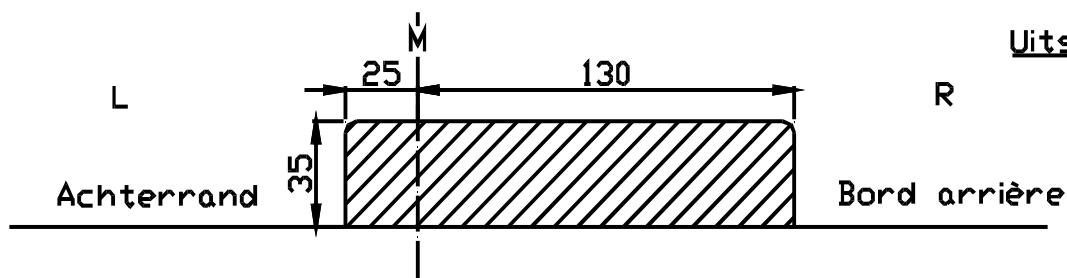

Uitsnijding onderplaat

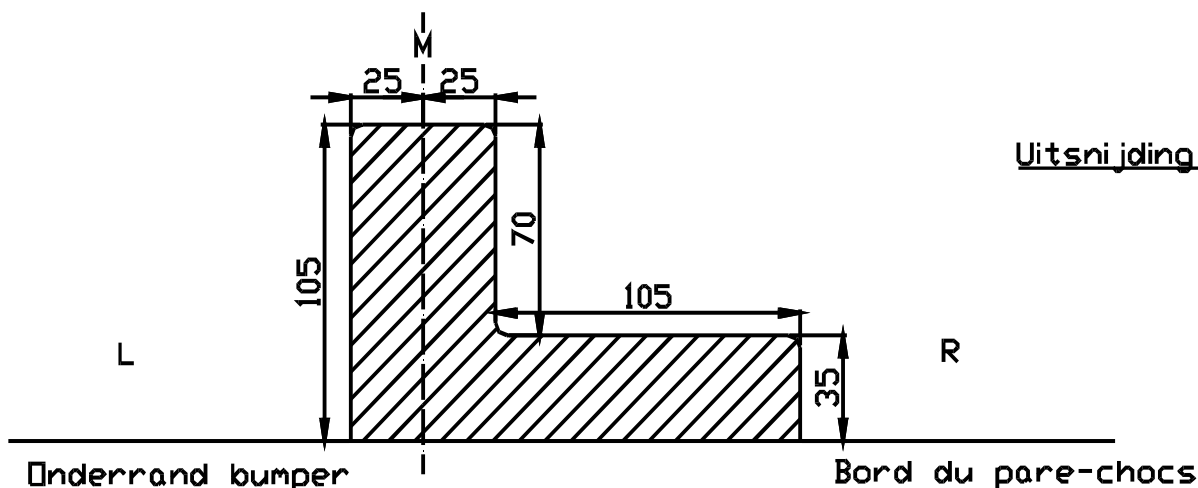

Uitsnijding bumper

Uitsnijding bumper:

het gearceerde gebied moet weggesneden worden
 "B" = de bumper
 "O" = de onderrand van de bumper
 "M" = het midden van de bumper

Découpe pare-choc

la zone hachurée doit être découpée
 "B" = le pare-chocs
 "O" = le bord inférieur du pare-chocs
 "M" = le milieu du pare-chocs

Excision bumper:

the hatched area has to be cut away
 "B" = the bumper
 "O" = the lower rim of the bumper
 "M" = the middle of the bumper

Ausschnitzung Stoßstange:

das schraffierte Gebiet muß weggeschnitten werden
 "B" = Stoßstange
 "O" = Unterrand Stoßstange
 "M" = der Mitter von Stoßstange

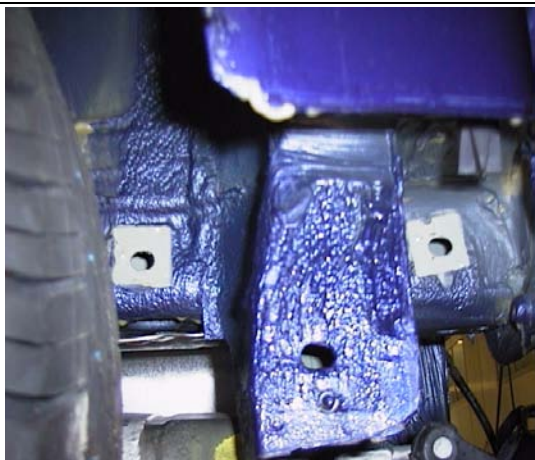

Foto/photo 1

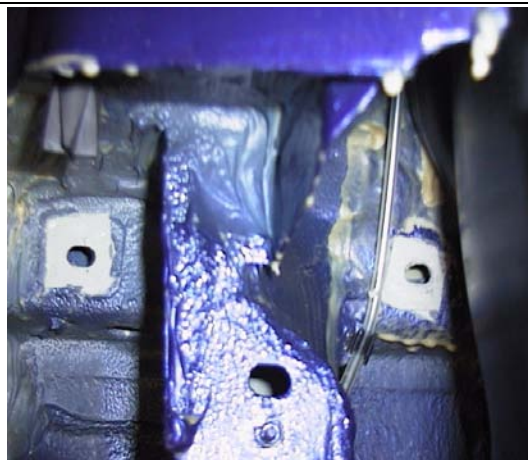

Foto/photo 2

Bouten - Boulons - Bolts - Bolzen DIN931/DIN933/DIN7991

Kwaliteit - Qualité - Quality - Qualität 8.8

M6-----10.8Nm of 1.1kgm

M12-----88.3Nm of 9.0kgm

M8-----25.5Nm of 2.60kgm

M14-----137 Nm of 14.0kgm

M10-----52.0Nm of 5.30kgm

M16-----211 Nm of 21.5kgm

M22-----265 Nm ok 27kgm

De tussenruimte conform supplement VII, afbeelding 30 van de richtlijn 94/20/EG moet in acht worden genomen.

La zone de dégagement doit être garantie conformément à l'annexe VII, illustration 30 de la directive 94/20/CE.

The clearance specified in appendix VII, diagram 30 of guideline 94/20/EG must be guaranteed.

Der Freiraum nach Anhang VII, Abbildung 30 der Richtlinie 94/20/EG ist zu gewährleisten.

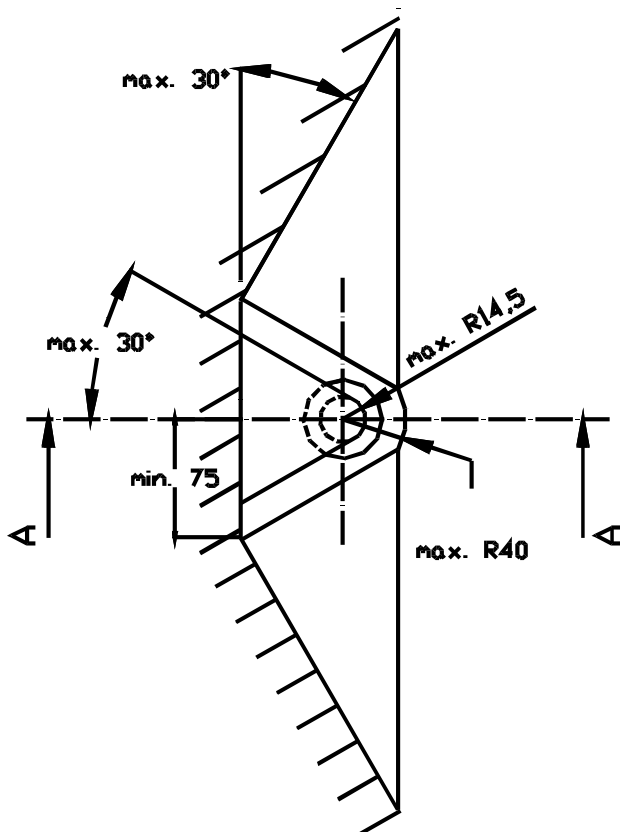
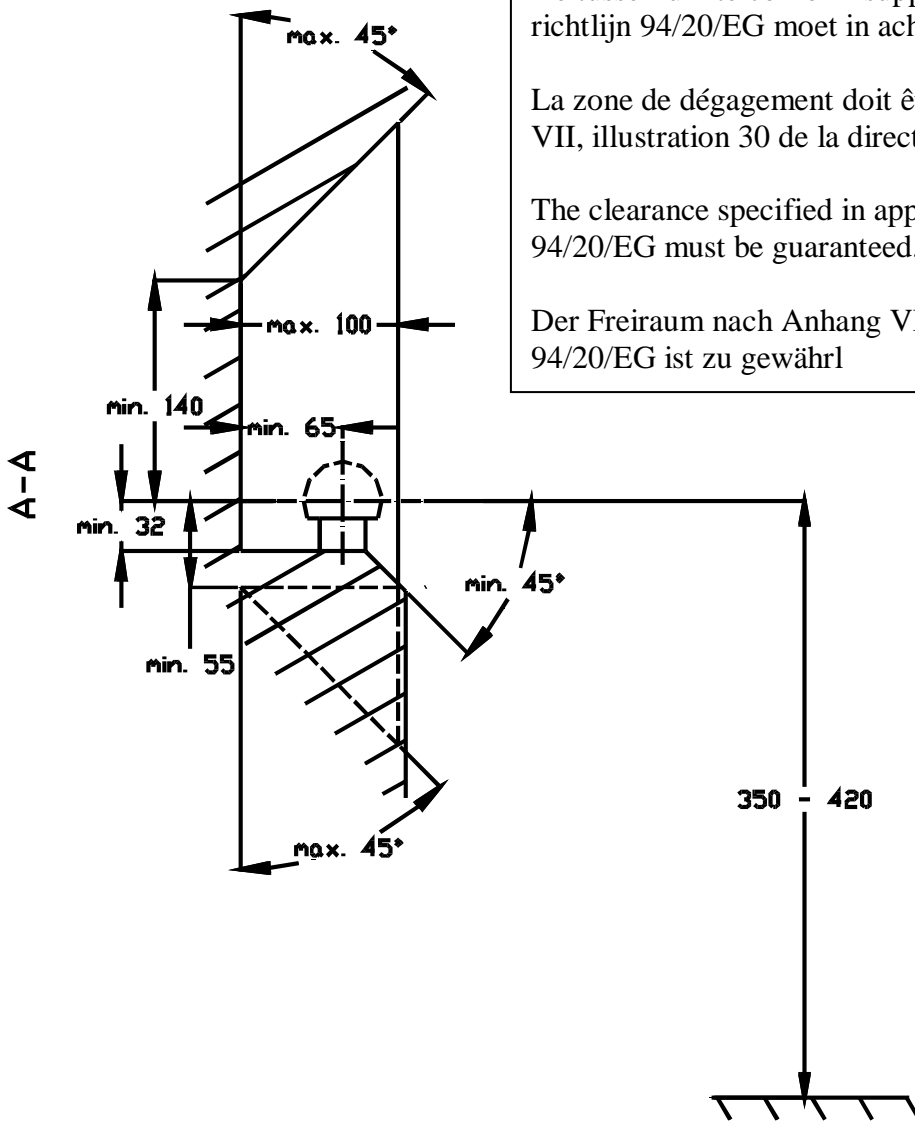

Bij toelaatbaar totaal gewicht van het voertuig

Pour poids total en charge autorisé du véhicule

At laden weight of the vehicle

Bei zulässigem Gesamtgewicht des Fahrzeuges