



TREKHAAK-ATTELAGE: Mazda 626 break '98 N° 1092

Samenstelling		Composition	
1	trekhaak ref. 1092	(*)	1 attelage ref. 1092
1	bolstang T43m of T35m escamotable	(*)	1 tige-boule T43m ou T35m escamotable
4	bouten M12-40	(A)	4 boulons M12-40
4	borgmoeren M8	(B)	4 écrous de sécurité M8
2	bouten + moeren M10-90	(C)	2 boulons + écrous M10-90
4	bouten M10-35	(D)	4 boulons M10-35
4	bouten M10-30	(E-F)	4 boulons M10-30
4	bouten + moeren M12-40	(B)	4 boulons + écrous M12-40
2	buisjes 24-16/57mm	(B-C-D)	2 petit tubes 24-16/57mm
8	borggrondzels 10mm	(*-E-F)	8 rondelles de sécurité 10mm
10	borggrondzels 12mm	(D)	10 rondelles de sécurité 12mm
2	monteerstukken -g	(E-F)	2 pièces de montage -g
1	monteerstuk -h	(E-F)	1 pièce de montage -h
1	monteerstuk -i	(E-F)	1 pièce de montage -i
2	monteerstukken -j	(F)	2 pièces de montage -j
2	monteerstukken -l	(C)	2 pièces de montage -l
1	veiligheidschokki	(*)	1 anneau de sécurité

Montagehandleiding

- Rumper achteraan demonteren en de 2 afdekkingsplaatjes op de achterkant definitief verwijderen. (zie foto 1)
- In de openingen brengt men het bijgeleverde boorsjabloon in en maakt men de opening tot een dia. van 30mm (zie foto 2-3), dan brengt men de monteerstukken -g in het chassis op de bestaande boringen.
- De trekhaak plaatsen met A op de voorziene bouten op de achterplaat (zie foto 2-3) de punten B en C doorboren met 10.5mm. Punt C door enkele plaat en punt B tot in de voorplaat van de dwarsbalk.
- Trekhaak terug wegnemen, bij punt B de buisjes inbrengen in de opening en tussen de koetswerkplaten aanbrengen en de bouten en rondzels inbrengen via de voorkant van de dwarsbalk. De monteerstukken -l plaatsen op de punten C in de opening van dwarsbalk.
- De trekhaak definitief plaatsen en bij de punten A en B de moeren en borggrondzels aanbrengen, bij punt C brengt men de opvulstukjes aan tussen de trekhaak en het koetswerk en brengt men de bouten in. De monteerstukken -h en -i passen met de punte op de voorziene boringen waar men de monteerstukken -g reeds in het chassis heeft aangebracht. (zie foto 4) Punt E past op de sleepoog en monteerstuk -j dient als opvulstuk voor de dikte van de sleepoog op punt F. Alle bouten inbrengen en alles degelijk aanspannen.

6/ Voor men de bumper terugplaatst men men eerst een insnijding maken (zie tekening met afmetingen) monter van (*) en degelijk aanspannen.

Manuel de montage

- Démonter le pare-chocs et enlever les deux plaquettes à l'arrière définitivement. (Voir photo 1)
- Mettre dans les ouvertures le dessin livrés avec et faire un trou de 30 mm (voir photo 2-3), mettre les pièces de montage -g dans le chassis sur les forages existants.
- Placer l'attelage avec A sur le boulon prévu sur la plaque arrière, (voir photo 2-3) forer les points B et C avec diam. 10,5 mm. Point C dans la seule plaque et point B jusqu'à la plaque avant la traverse.
- Enlever l'attelage, mettre au point B les tubes dans l'ouverture entre les deux plaques de la carrosserie et les boulons et rondelles par l'avant de la traverse. Mettre les pièces de montage -l sur les points C par l'ouverture dans la traverse.
- Placer l'attelage définitivement et mettre aux points A et B les boulons et rondelle de sûreté, mettre aux point C les pièces de remplissage entre l'attelage et la carrosserie et mettre les boulons. Les pièces de montage -h et -i conviennent avec les points D sur les forages prévus (voir photo 4) ou on a mis les pièces de montage Mettre le point E sur l'anneau de traction et mettre la pièce de montage -j comme remplissage pour l'épaisseur de l'anneau de traction sur point F. Mettre tous les boulons et bien fixer.
- Avant de remettre le pare-chocs il faut faire une découpe (voir dessin) monter le (*) et bien fixer le tout.

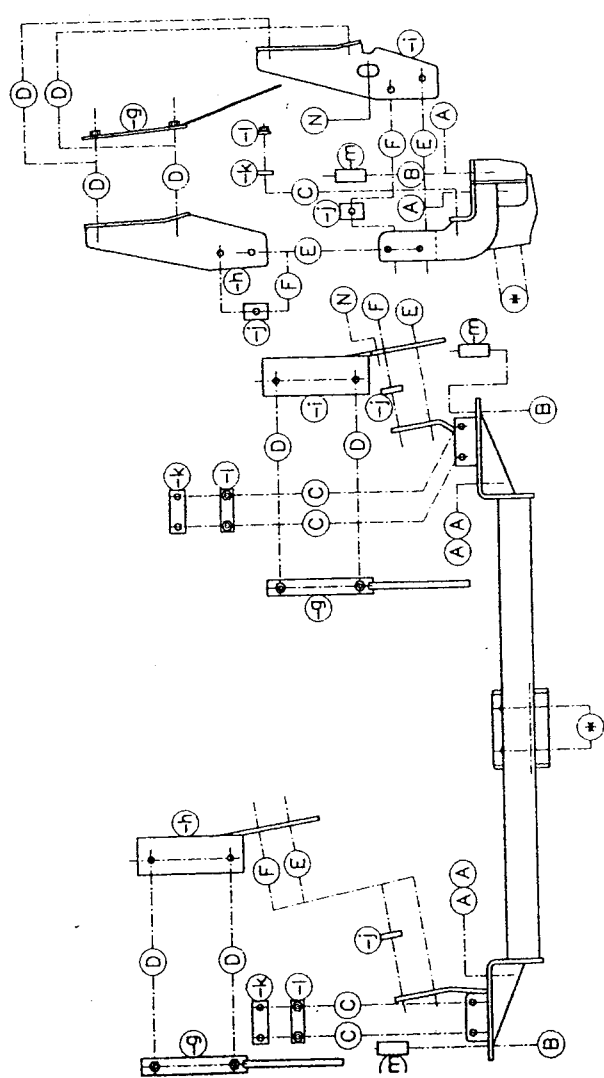

N.B. (*) Standaard uitrustingen (kunnen vervangen worden door originele (G.D.W.) aanpassstukken) ...



Foto/photo 1

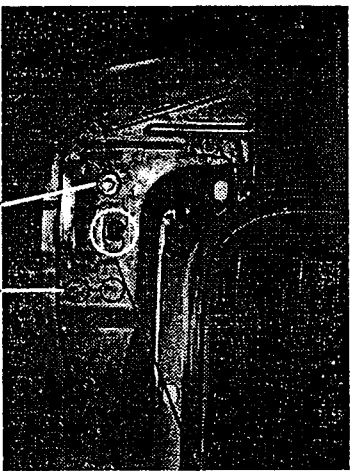

Foto/photo 2

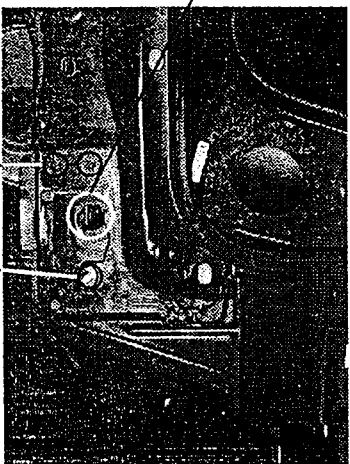

Foto/photo 3

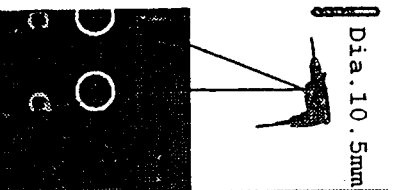

Dia. 10. 5mm

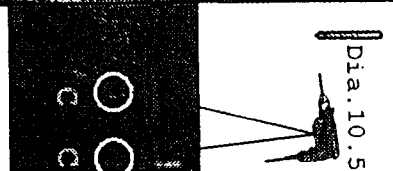

Dia. 10. 5

Foto/photo 4