



TREKHAKEN-ATTELAGES

4-70 WAKESU
Vol. 21 (9) 94 01-212
Feb 22 (9) 94 01-03

TREKHAAK-ATTELAGGE: Honda Civic 5d/p '97 N° 1042

Samenstelling

- 1 trekhaak ref. 1042
- 1 bolstaang T45K of T36 escamotable (*)
- 2 bouten + borzmoeren M12-70 (A-B')
- 3 bouten + moeren M10-30 (B-C)
- 3 bouten M10-30 (B-C)
- 2 rondsels dia. 40-12-4 (A)
- 2 rondsels 60-12-2 (B'-C)
- 1 monteerstuk -e (B)

Composition

- 1 attelage ref. 1042
- 1 tige-boule T45K ou T36 escamotable (*)
- 2 boulons + rondelles de securité M12-70 (*)
- 3 boulons + écrous M10-30 (A-B')
- 3 boulons M10-30 (B-C)
- 2 rondelles diam. 40-12-4 (A)
- 2 rondelles 60-12-2 (B'-C)
- 1 piece de montage -e (B)

Goedkeuringsnr.	e4'94/20*0582*00
N° d'homologation	7
valeur 'D' waarde	
valeur 'S' waarde	50

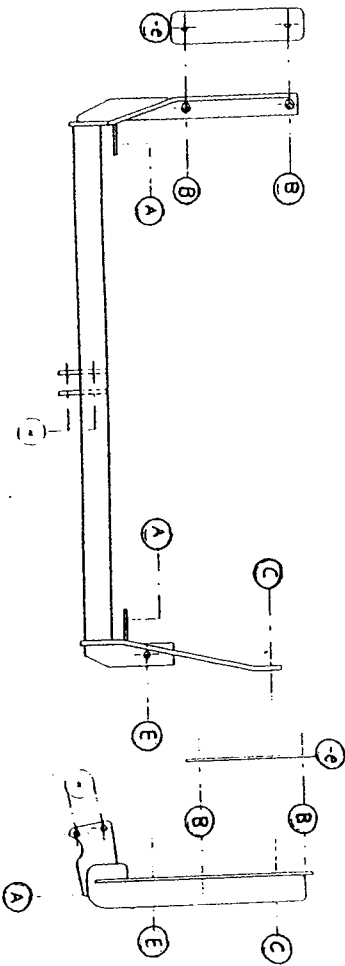

- 1/ Bumper demonteren en de 2 metalen doppen gemonteerd op het koetswerk definitief verwijderen. (zie foto 1-2)
- 2/ Trekhaak plaatsen met de punten A op de vrijgekomen boringen in achterkant van het koetswerk. (zie foto 1-2) De punten B en C schuiven in het chassis en passen met de voorziene boringen exin.
De punten B zitten aan de onderkant (zie foto 3) en het punt C aan de zijkant van het chassis. (zie foto 4)
- 3/ Bij de punten B plaatst men het monteerstuk -e aan de onderkant van het chassis en brengt men de bouten in . Bij het punt B' brengt men het rondsel onderaan en bij C brengt men het rondsel aan de buitenzijde van het chassis aan en brengt men de bouten in.
Bij de punten A worden de rondsels aan de voorzijde van de koetswerk geplaatst.
Alles degelijk aanspannen. (zie foto 5)
- 4/ Bumper terugplaatsen doch eerst één uitsnijding maken in de onderkant van de bumper. (zie foto 6)
- 5/ Placer aux points B la piece de montage -e a l'en-dessous du chassis et mettre les boulons. Mettre au point B' les rondelles a l'en-dessous et placer au point C les rondelles a l'exterieur du chassis et mettre les boulons.
Placer aux points A les rondelles a l'avant de la carrosserie.
Bien fixer. (photo 5)
- 6/ Avant de monter le pare-chocs d'abord faire une decoupe dans l'en-dessous. (Photo 6)

N.B. (*) Standaard uitrustingen (kunnen vervangen worden door originele aanpassstukken)
équipements standard (peuvent être remplacés par des pièces d'adaptation d'origine)

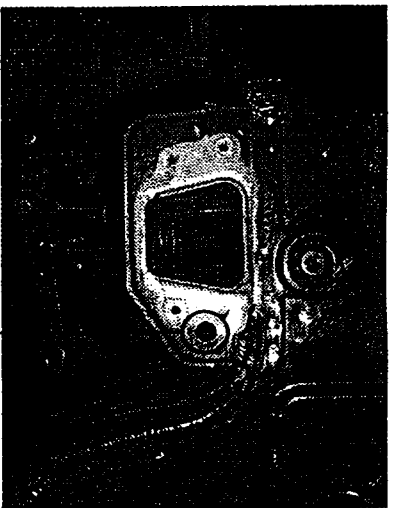

Foto/photo 1



Foto/photo 2

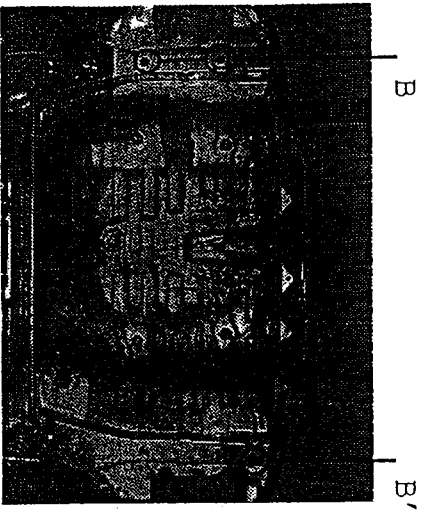

Foto/photo 3

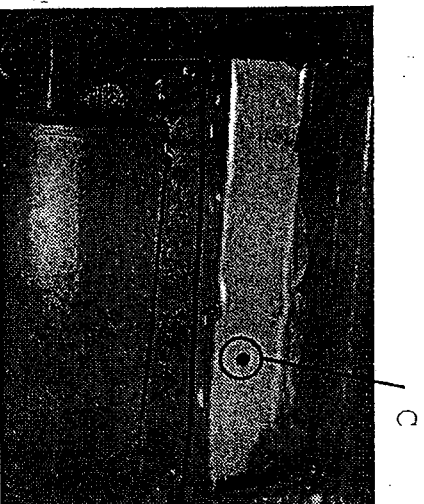

Foto/photo 4

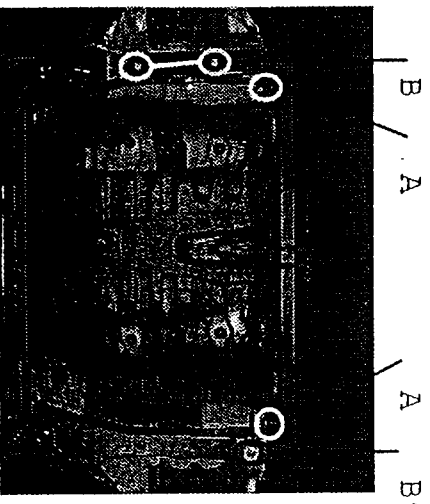

Foto/photo 5

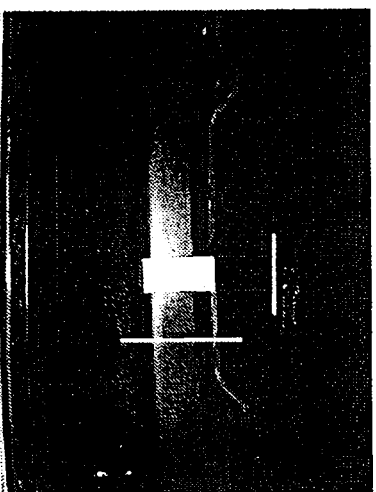

Foto/photo 6