

TREKHAKEN-ATTELAGES

G.D.W. N.v.

Hoogmolenwegel 23

B-8790 WAREGEM

Tel. 32 (0) 56 60.42.12

Fax 32 (0) 56 60.01.93

TREKHAAK-ATTELAGE : Chrysler-Jeep Cherokee '97 N° 1017

Samenstelling :

1 trekhaak ref. 1017	
1 flenskogel 50T	
2 moeren met bouten M14-35	(*)
2 borgrondfels 14 mm	
4 moeren met bouten M14-35	(B)
8 bouten M12-35	(A)
8 rondsels 40-12-4	(A)
8 borgrondfels 12 mm	(A)
6 borgrondfels 12 mm	(B-*)

Composition :

1 attelage réf. 1017	
1 boule 50T	
2 boulons avec écrous M14-35	(*)
2 rondelles de sécurité 14 mm	
4 boulons avec écrous M14-35	(B)
8 boulons M12-35	(A)
8 rondelles 40-12-4	(A)
8 rondelles de sécurité 12 mm	(A)
6 rondelles de sécurité 12 mm	(B-*)

Goedkeuringsnr. e6*94/20*0071*00

N° d'homologation

valeur 'D' waarde 13

valeur 'S' waarde 150

Montagehandleiding

- 1/ Links (achter onderaan de wagen) sleepoog verwijderen en rechts draagstuk van uitlaat demonteren.
- 2/ Monteerstukken -g en -h met A tegen onderkant chassis aanbrengen passend met de van schroefdraad voorziene gaten en bouten inschroeven. Met A' op bouten o.a. Vrijgekomen door demonteren uitlaat-draagstuk. Dit draagstuk eveneens terug mee bevestigen en moeren opschroeven.
- 3/ Trekhaak met B vastmaken aan de geplaatste monteerstukken -g en -h. Monteren van (*) en alles degelijk vastschroeven.

Manuel de montage

- 1/ Démontez à gauche l'anneau de traction et à droite le support de l'échappement.
- 2/ Monter les pièces de montage -g et -h avec les points A contre l'en-dessous du chassis sur les forages filetés prévus et monter les boulons. Le point A' convient avec les boulons où il y'avait le support de l'échappement, monter le support et mettre l'écrou.
- 3/ Monter l'attelage avec les points B aux pièces de montage -g et -h. Monter le (*) et bien fixer le tout.

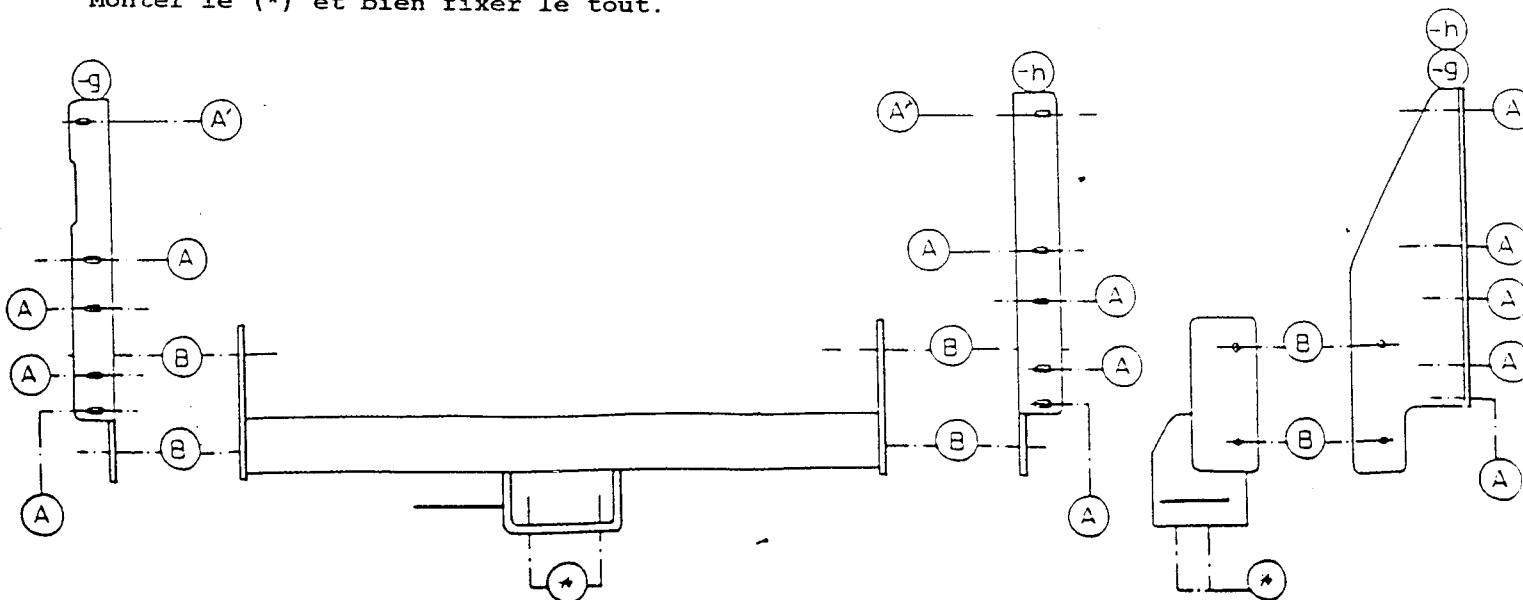

N.B. (*) Standaard uitrustingen (kunnen vervangen worden door originele  aanpasstukken) équipements standard (peuvent être remplacés par des pièces d'adaptation d'origine 