







BMW serie 5 - type E39

12/1995 -



GDW Ref. 0316

EEC APPROVAL N°: e6*94/20*0385*00

max ↓ kg	x	max ↓ kg	
			
			x 0,00981 ≤ 11,00 kN
max ↓ kg	+	max ↓ kg	
			
		s/	= 90 kg
		Max. 	= 2200 kg

GDW nv - Hoogmolenwegel 23 - B-8790 Waregem
TEL. 32(0)56 60 42 12(5) - FAX. 32(0)56 60 01 93
 Email: gdw@gdwtowbars.com - Website: www.gdwtowbars.com



BMW serie 5 - type E39

12/1995 -

Ref. 0316

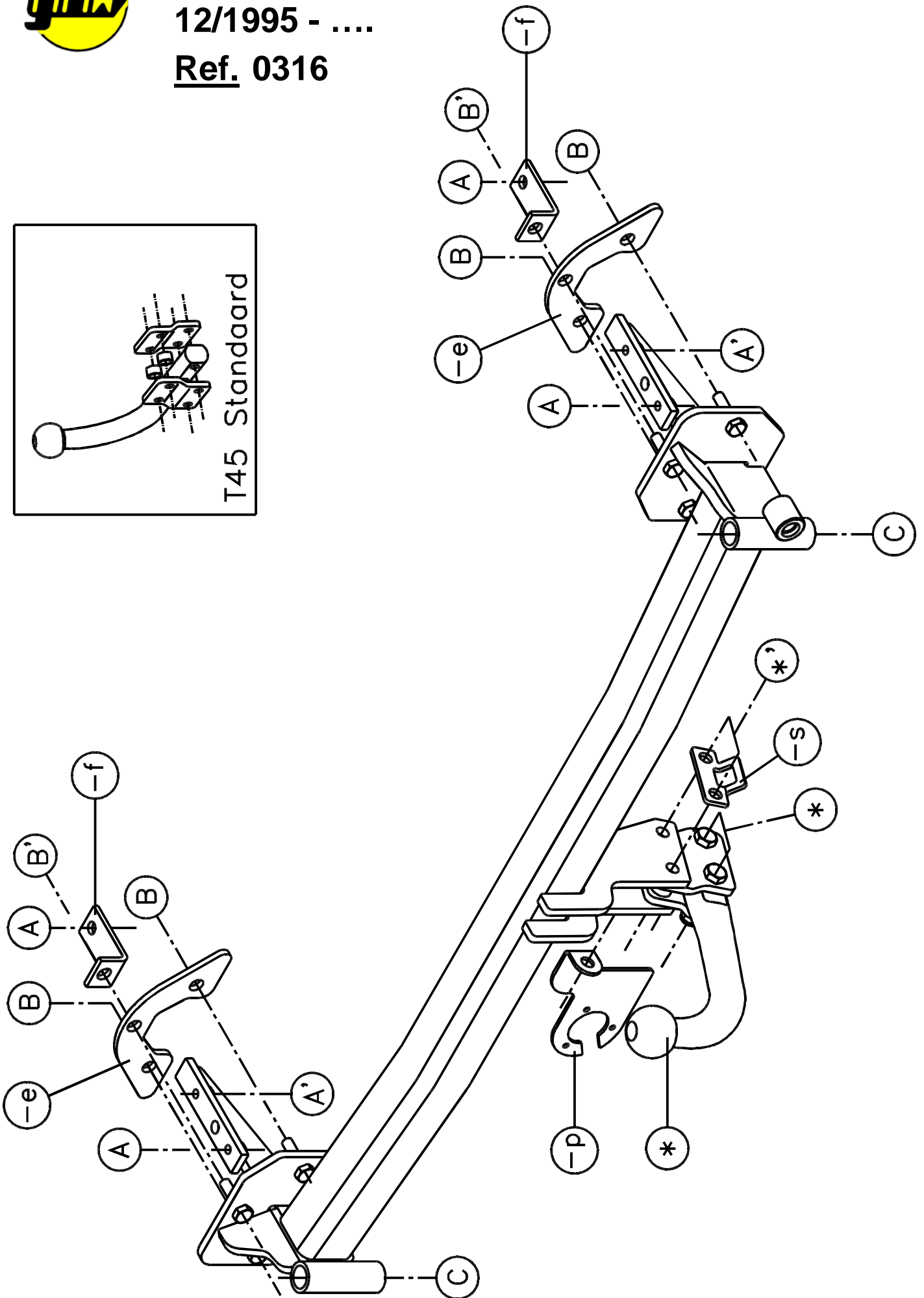
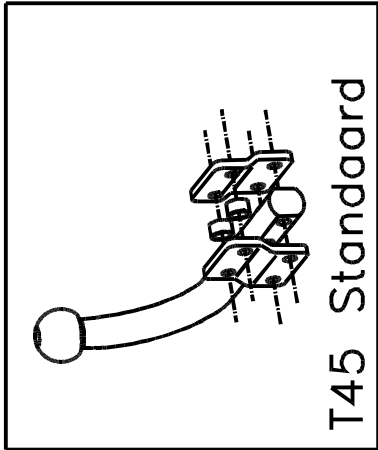



BMW serie 5 - type E39

12/1995 -

Ref. 0316

Montagehandleiding

- 1) Demonteer de bumper en neem de bekleding uit de kofferruimte.
Verwijder definitief de bumperdraagstukken van de bumper.
- 2) Haal de aluminium stootbalk uit de bumper en maak een insnijding in de onderste boord volgens bijgeleverde schets. Maak een insnijding in de onderzijde van de bumper volgens bijgeleverde schets en monteer daarna de stootbalk terug in de bumper.
- 3) Plaats de trekhaak met de punten (C) in de stootbalk op de positie waar de bumpersteunen waren vastgemaakt. Breng de originele bouten in en span goed aan.
- 4) Schuif de trekhaak (met bumper) in de vrijgekomen openingen achteraan in de chassisbalken. Zorg ervoor dat de punten (A) en (A') van de trekhaak komen te passen met voorziene boringen in de chassisbalk. De punten (B) en (B') komen te passen met de vrijgekomen gaten van de bumperdraagstukken. Plaats hier de monteerstukken (-e) in de kofferruimte, breng de nodige rondsels en moeren aan en zet handvast. Plaats de monteerstukken (-f) in de kofferruimte op de punten (B') en (A), breng de nodige bouten, rondsels en moeren aan en zet handvast.
- 5) Bumper juist plaatsen en de punten (B) en (B') aanspannen volgens aanhaalmomenten. Daarna ook de punten (A) en (A') aanspannen volgens aanhaalmomenten.
- 6) Maak de bumper terug vast aan het voertuig.
- 7) Monteren van (*), samen met de stekkerdooshouder (-p) en veiligheidsschakel (-s) en eveneens goed aanspannen volgens de aanhaalmomenten.
- 8) Binnenbekleding terugplaatsen in de kofferruimte.

Samenstelling

1 trekhaak referentie 0316	
1 bolstang T45M001	(*)
2 bouten M12x65	(*')
2 bouten M12x60	(*)
4 borgmoeren M12	(*_*')
2 monteerbuisjes T45	(*')
2 monteerschelpjes T45	(*_*')
1 veiligheidsschakel (-s)	(*')
1 stekkerdooshouder (-p)	(*')
4 bouten M10x20	(A-A')
10 borgrondrels M10	(A-A'-B-B')
6 moeren M10	(B-B')
2 rondsels ø24x13x2,5	(A')
6 rondsels ø20x10x2	(B-B')
2 monteerstukken (-e)	(B)
2 monteerstukken (-f)	(C)

Alle bouten en moeren : kwaliteit 8.8

N.B.

Voor de maximum toegestane massa welke uw voertuig mag trekken dient U uw dealer te raadplegen.

Verwijder eventueel de bitumenlaag op de bevestigingsplaats van de trekhaak.

Opgepast bij het boren dat men geen remleiding, elektriciteitsdraden of brandstofleidingen beschadigt.



BMW série 5 - type E39

12/1995 -

Réf. 0316

Notice de montage

- 1) Démonter le pare-chocs et enlever le revêtement du fond du coffre.
Supprimer définitivement les supports pare-chocs du pare-chocs.
- 2) Enlever le butoir en aluminium du pare-chocs et faire une découpe dans le bord dessous selon l'esquisse ci-jointe. Faire une découpe dans le côté inférieur selon l'esquisse ci-jointe et remonter ensuite le butoir dans le pare-chocs.
- 3) Placer l'attelage avec les points (C) dans le butoir sur la position où les supports pare-chocs étaient fixés. Introduire les boulons originaux et bien fixer.
- 4) Pousser l'attelage (avec le pare-chocs) dans les ouvertures libérées dans les poutres du châssis derrière. Les points (A) et (A') de l'attelage doivent s'adapter aux forages prévus dans la poutre du châssis. Les points (B) et (B') s'adaptent aux trous libérés des supports pare-chocs. Placer ici les pièces de montage (-e) dans le coffre, introduire les rondelles et les écrous nécessaires mais ne pas serrer. Placer les pièces de montage (-f) dans le coffre sur les points (B') et (A), introduire les boulons, les rondelles et les écrous nécessaires mais ne pas serrer.
- 5) Placer le pare-chocs correctement et serrer les points (B) et (B') selon la tension. Ensuite serrer les points (A) et (A') selon la tension.
- 6) Refixer le pare-chocs.
- 7) Monter le (*) avec le porteur bloc multiprise (-p) et l'anneau de sécurité (-s) et également bien serrer selon la tension.
- 8) Remettre le revêtement dans le coffre.

Composition

1 attelage référence 0316	
1 tige-boule T45M001	(*)
2 boulons M12x65	(*)
2 boulons M12x60	(*)
4 écrous de sûreté M12	(*-*')
2 tubes de montage T45	(*)
2 pièces de montage T45	(*-*')
1 anneau de sécurité (-s)	(*)
1 porteur bloc multiprise (-p)	(*)
4 boulons M10x20	(A-A')
10 rondelles de sûreté M10	(A-A'-B-B')
6 écrous M10	(B-B')
2 rondelles ø24x13x2,5	(A')
6 rondelles ø20x10x2	(B-B')
2 pièces de montage (-e)	(B)
2 pièces de montage (-f)	(C)

Tous les boulons et les écrous : qualité 8.8

Remarque

Pour le poids de traction maximum autorisé de votre voiture, consulter votre concessionnaire.
Enlever la couche de bitume ou d'anti-tremblement qui recouvre éventuellement les points de fixation.



BMW 5 series - type E39

12/1995 -

Ref. 0316

Fitting instructions

- 1) Disassemble the bumper and remove the inner coating out of the trunk.
Permanently remove the bumper supports out of the bumper.
- 2) Remove the aluminium buffer beam out of the bumper and make an incision in the lowest border as on sketch enclosed. Make an incision in the underside of the bumper as on sketch enclosed and re-assemble afterwards the buffer beam in the bumper.
- 3) Place the tow bar with the points (C) in the buffer beam on the position where the bumper supports were fixed. Insert the original bolts and tighten firmly.
- 4) Shove the tow bar (with bumper) in the liberated openings in the chassis beams in the rear. Points (A) and (A') of the tow bar match the provided drillings in the chassis beam. Points (B) and (B') match the liberated holes of the bumper supports.
Place here mounting pieces (-e) in the trunk, insert the necessary washers and nuts but do not tighten.
Place mounting pieces (-f) in the trunk on points (B) and (A), insert the necessary bolts, washers and nuts but do not tighten.
- 5) Place the bumper correct and tighten the bumper according to tension.
Tighten afterwards also points (A) and (A') according to tension.
- 6) Refasten the bumper on the vehicle.
- 7) Assemble (*) together with the socket holder (-p) and the security shackle (-s) and tighten also firmly according to tension.
- 8) Replace the inner coating in the trunk.

Composition

1 tow bar reference 0316	
1 ball T45M001	(*)
2 bolts M12x65	(*')
2 bolts M12x60	(*)
4 security nuts M12	(*-*')
2 mounting tubes T45	(*')
2 mounting pieces T45	(*-*')
1 security shackle (-s)	(*')
1 socket holder (-p)	(*')
4 bolts M10x20	(A-A')
10 security washers M10	(A-A'-B-B')
6 nuts M10	(B-B')
2 washers ø24x13x2,5	(A')
6 washers ø20x10x2	(B-B')
2 mounting pieces (-e)	(B)
2 mounting pieces (-f)	(C)

All bolts and nuts : quality 8.8

Note

Please consult your cardealer or owners manual for the maximal permissible towing mass.
Remove any bitumen coating on the fastening position for the tow bar.
When drilling, be careful not to damage any brake lines, electrical wiring or fuel lines.



BMW Serie 5 - Type E39

12/1995 -

Ref. 0316

Anbauanleitung

- 1) Stoßstange abmontieren und Bekleidung aus Kofferraum nehmen.
Stoßstangestützen endgültig von Stoßstange entfernen.
- 2) Aluminiumstoßbalken aus Stoßstange nehmen und einen Einschnitt machen im untersten Rand wie beigefügter Skizze. Einen Einschnitt machen in Unterseite von Stoßstange wie beigefügter Skizze und danach Stoßbalken wieder in Stoßstange montieren.
- 3) Anhängerkupplung mit Punkte (C) in Stoßbalken setzen auf die Position wo Stoßstangestützen festgemacht waren. Originalbolzen einbringen und gut anspannen.
- 4) Anhängerkupplung (mit Stoßstange) in freigekommene Öffnungen schieben hinten ins Rahmenbalken. Punkte (A) und (A') von Anhängerkupplung passen mit vorhandene Bohrungen ins Rahmenbalken. Punkte (B) und (B') passen mit freigekommene Löcher von Stoßstangestützen.
Hier Montierstücke (-e) in Kofferraum setzen, nötige Ritzel und Muttern anbringen ohne anzuspinnen. Montierstücke (-f) in Kofferraum setzen auf Punkte (B') und (A), nötige Bolzen, Ritzel und Muttern einbringen ohne anzuspinnen.
- 5) Stoßstange recht setzen und Punkte (B) und (B') anspannen zufolge Spannkraft.
Danach auch Punkte (A) und (A') anspannen zufolge Spannkraft.
- 6) Stoßstange wieder auf Fahrzeug setzen.
- 7) (*) montieren zusammen mit Steckdosebehälter (-p) und Sicherheitskettenglied (-s) und gleichfalls gut anspannen zufolge Spannkraft.
- 8) Innenbekleidung wieder in Kofferraum setzen.

Zusammenstellung

1 Anhängerkupplung Referenz 0316	
1 Kugelstange T45M001	(*)
2 Bolzen M12x65	(*')
2 Bolzen M12x60	(*)
4 Sicherheitsmutter M12	(*-*')
2 Montierstücke T45	(*)
2 Montierstücke T45	(*-*')
1 Sicherheitskettenglied (-s)	(*')
1 Steckdosebehälter (-p)	(*')
4 Bolzen M10x20	(A-A')
10 Sicherheitsritzeln M10	(A-A'-B-B')
6 Muttern M10	(B-B')
2 Ritzel ø24x13x2,5	(A')
6 Ritzel ø20x10x2	(B-B')
2 Montierstücke (-e)	(B)
2 Montierstücke (-f)	(C)

Alle Bolzen und Muttern : Qualität 8.8

Hinweise

Die Maximale Anhängelast ihres Fahrzeuges können Sie im Fahrzeugschein oder im Benutzerhandbuch nachlesen.

Im Bereich der Anlageflächen muß Unterbodenschutz und Antirutschmaterial entfernt werden.

Vor dem Bohren prüfen, daß keine, dort eventuell Leitungen beschädigt werden können.

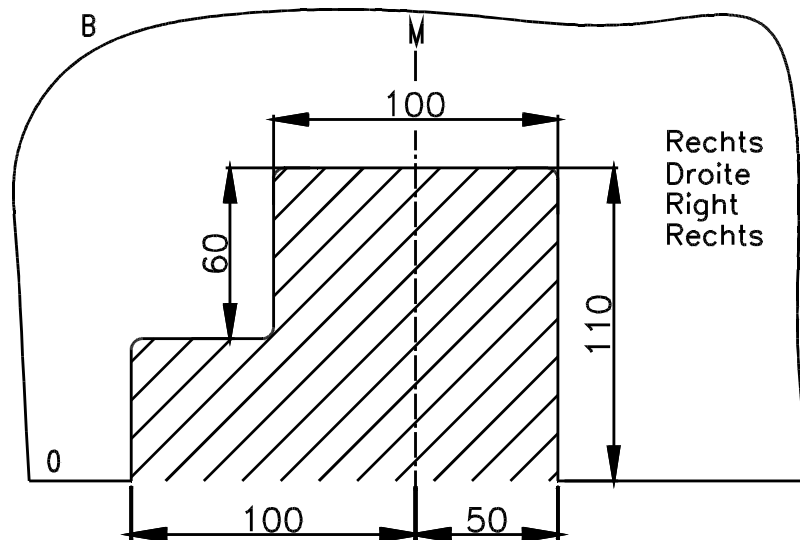

Uitsnijding bumper : ≡ het gearceerde gebied moet weggesneden worden
 “B” = de bumper
 “O” = de onderrand van de bumper
 “M” = het midden van de bumper

Découpe pare-chocs : ≡ la zone hachurée doit être découpée
 “B” = le pare-chocs
 “O” = le bord inférieur du pare-chocs
 “M” = le milieu du pare-chocs

Excision bumper : ≡ the hatched area has to be cut away
 “B” = the bumper
 “O” = the lower rim of the bumper
 “M” = the middle of the bumper

Ausschnitzung Stoßstange : ≡ das schraffierte Gebiet muß weggeschnitten werden
 “B” = Stoßstange
 “O” = Unterrand Stoßstange
 “M” = der Mitter von Stoßstange

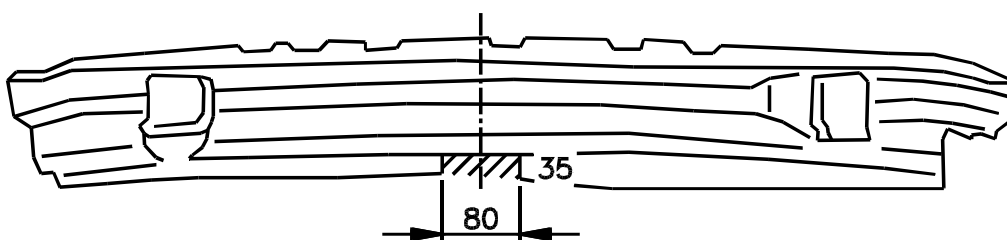

Uitsnijding aluminium stootbalk

Découpe butoir en aluminium

Excision buffer beam out of aluminium

Ausschnitzung Aluminiumstoßbalken

Bouten - Boulons - Bolts - Bolzen
 Kwaliteit 8.8

DIN 912 - DIN 931 - DIN 933 - DIN 7991

M6 ≡ 10,8Nm of 1,1kgm
 M12 ≡ 88,3Nm of 9,0kgm

M8 ≡ 25,5Nm of 2,60kgm
 M14 ≡ 137Nm of 14,0kgm

M10 ≡ 52,0Nm of 5,30kgm
 M16 ≡ 211,0Nm of 21,5kgm

Bouten - Boulons - Bolts - Bolzen
 Kwaliteit 10.9

DIN 912 - DIN 931 - DIN 933 - DIN 7991

M6 ≡ 13,7Nm of 1,4kgm
 M12 ≡ 122,6Nm of 12,5kgm

M8 ≡ 35,3Nm of 3,6kgm
 M14 ≡ 194Nm of 19,8kgm

M10 ≡ 70,6Nm of 7,20kgm
 M16 ≡ 299,2Nm of 30,5kgm

Ontwerp

G D W

Designed by

G D W



Signé

G D W

Entwurf

G D W
