



# NOTICE DE MONTAGE ATTELAGE FIAT DOBLO

N° CE : e11\*94/20\*3729\*00



## BOISNIER SAS

REF.: 27114

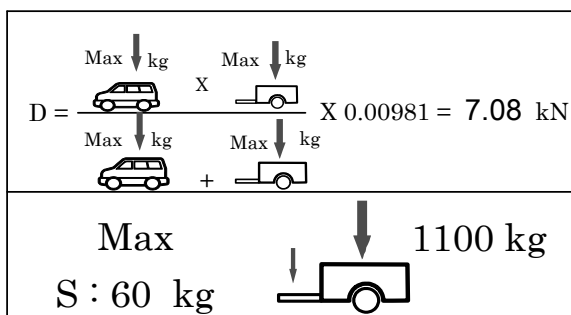

REF.: 27114

Démontage pare chocs :  
Trous à réaliser :

OUI
NON

Découpe :  
Découpe visible :

OUI





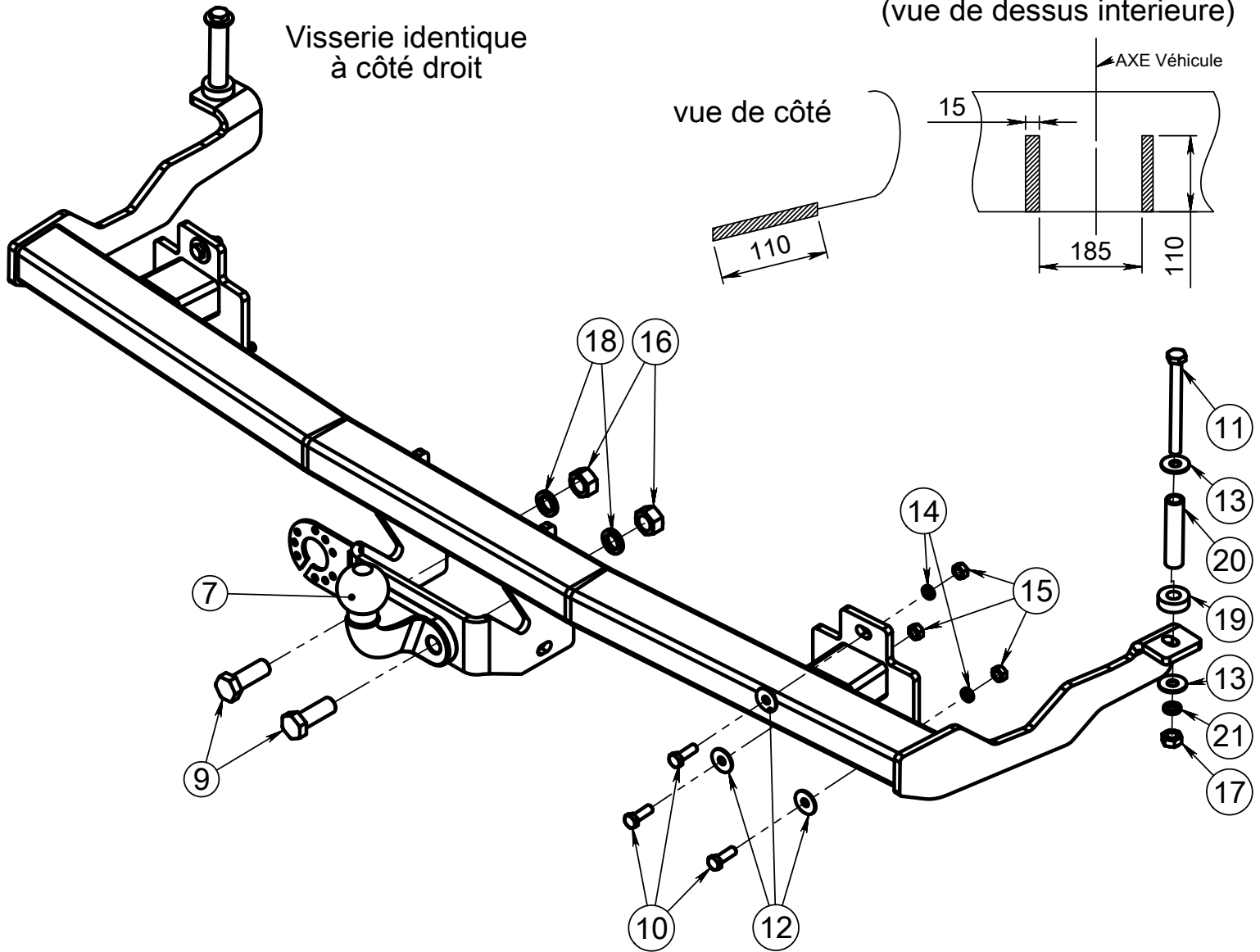









- Déposer la pare chocs (6 vis + 2 cruciforme)
- Déposer le renfort du pare chocs ( ne sera pas remonté).
- Oter les obturateurs des trous dessus et dessous des longerons, et positionner l'entretoise.
- Présenter la ferrure et immobiliser avec la visserie fournie conformément au schéma ci contre (à l'endroit ou se trouvaient les vis qui fixaient le renfort).
- Bloquer toute la visserie (voir tableau des couple de serrage).
- Effectuer le branchement électrique.
- Pratiquer la découpe dans le pare chocs selon croquis et remonter celui-ci.

Schéma découpe pare-choc  
(vue de dessus interieure)



VISSERIE : Diamètre	8	10	12	14	16
Couple de serrage C.L 8.8 daN.m	2.3	4.5	8.0	13.0	19.0
C.L 10.9 daN.m	3.2	6.5	11.0	17.5	27.0

REF.: 27114

Schéma	Rep.	Quantité	DESIGNATION	CODE
	7	1	ROTULE EQUERRE D.50	001001
	9	2	vis EF DIN 933 M16x45 zn	700.03.16045
	10	6	vis EF DIN 933 M 8x25 zn	700.03.08025
	11	2	vis DIN 931 M10x110 zn	700.00.10110
	12	6	Rondelle Ø 8/25L	700.34.08425020
	13	4	rondelle 10,5x27x2 NFE 25-513	700.34.10530025
	14	6	rondelle GROWER M8 DIN128A zn	700.20.08
	15	6	écrou H DIN 934 M8	700.22.08
	16	2	écrou H DIN 934 M16	700.22.16
	17	2	écrou H DIN 934 M10	700.22.10
	18	2	rondelle GROWER M16 DIN128A zn	700.20.16
	19	2	Rond.sp D13x30x10 zn	952002
	20	2	Entretoise 12x17x75	950059
	21	2	rondelle GROWER M10 DIN128A zn	700.20.10

**POSE :** **INFORMATIONS GENERALES**

- Nous vous conseillons vivement de lire attentivement le manuel d'utilisation de votre véhicule, sur le sujet, et la notice de montage de la ferrure d'attelage, puis de repérer les différents points de fixation avant d'entreprendre la pose.
- Sur une coque de véhicule des écarts de montage ou de soudage étant courants, il est nécessaire de présenter l'attelage sous le véhicule avant d'effectuer le perçage des trous de fixation, éventuels.
- Le constructeur pouvant modifier un véhicule en cours d'année, nous avertir en cas d'impossibilité de montage.
- Afin d'obtenir des liaisons correctes entre le véhicule et sa ferrure d'attelage, il importe d'éliminer correctement les diverses surépaisseurs (mastics, cire, etc...) pouvant se trouver sur les surfaces concernées. Si nécessaire, protéger avec un produit antirouille les surfaces métalliques découvertes.
- Dans le cas où (le/les) anneaux de remorquage sont à supprimer, le remorquage se fera naturellement et avantageusement avec la ferrure d'attelage.
- Branchement électrique, 1 schéma de câblage est joint au faisceau standard livré avec la ferrure.
- Pour les véhicules équipés d'un ordinateur de bord ou d'une centrale électronique de contrôle, avec ou sans système SYP (synthèse parole), consulter et respecter la notice spécifique contenue dans le manuel d'entretien du véhicule, à défaut se procurer cette notice auprès du concessionnaire.

**RECOMMANDATIONS GENERALES D'UTILISATION :****- INDICATIONS PORTEES SUR LA PLAQUE CONSTRUCTEUR :**

S = Charge **MAXIMUM VERTICALE** sur la rotule de l'attelage, autorisée par le constructeur du véhicule.

↓ = Charge tractable **MAXIMUM** autorisée, pour le type de véhicule le plus puissant de la gamme.

- Pour connaître le poids tractable **MAXI.** autorisé pour votre véhicule, consulter votre carte grise.
- PTR (Poids Total Roulant) moins PTC (Poids Total en Charge) donne le poids de la remorque en charge (Poids tractable maxi).
- A 50 X : Classification européenne de ce type d'attelage
- e2 : Pays d'homologation 2 = FRANCE
- D : Charge d'essai d'homologation.
- CE ..... : N° d'homologation européenne.
- ..... : Date de fabrication.

**- VISSERIE :**

Resserrer toute la visserie après 500 kms de traction.

**NOTA :** le poids réel de la remorque attelée derrière un véhicule ne peut dépasser de plus de 30 % le poids réel de celui-ci (article R 54.1).

**-UTILISATION EN TOUT TERRAIN :**

Dans ce cas d'utilisation, la charge tractable maxi doit être diminuée de 50 % en adoptant une conduite la plus souple possible et en limitant la vitesse suivant la configuration du terrain à un maximum de 30 km/h.

**- GARANTIE :**

Nos ferrures d'attelage sont garanties 2 ans (à partir de la date de montage d'origine et condition de montage et d'utilisation correcte).