



NOTICE DE MONTAGE ATTELAGE FIAT PANDA

N° CE : e11*94/20*1433*00



BOISNIER SAS

REF.: 27102

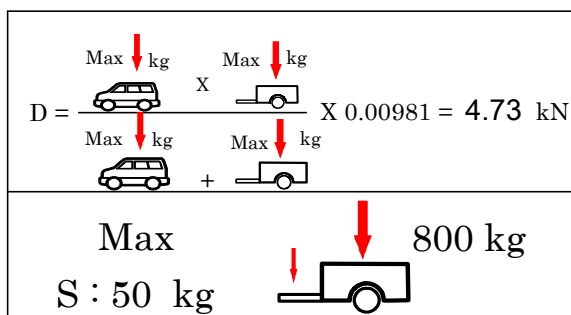

REF.: 27102

Démontage pare chocs :
Trous à réaliser :

OUI
OUI

Découpe :
Découpe visible :





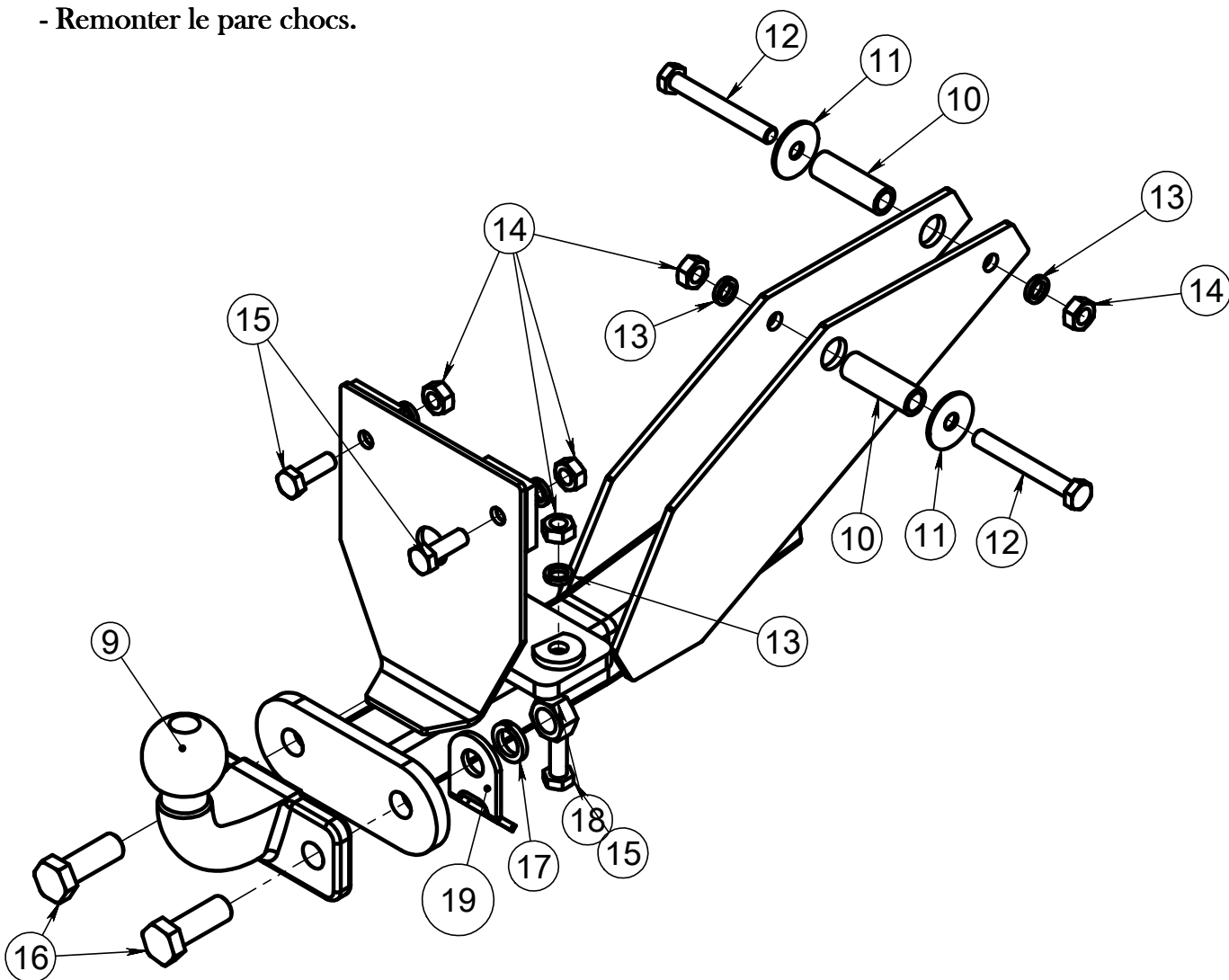

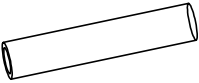
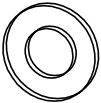
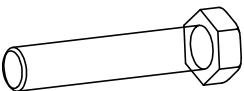

NON
NON

- Démontez le pare chocs (3 vis de chaque côté dans passage de roue).
- Déposer (suivant modèle) les 3 vis de fixation du réservoir afin de pouvoir le basculer en avant.
- Présenter la ferrure et la fixer sans bloquer avec la visserie fournie.
- Contreperçer au niveau de la fixation arrière centrale à Ø11 puis de part et d'autre du longeron centrale au niveau des vis M10x90 à Ø11 également.
- Déposer la ferrure afin de refixer le réservoir.
- Introduire la ferrure sous le véhicule et la solidariser à l'aide de la visserie fournie conformément au schéma ci contre.
- Bloquer toute la visserie (voir tableau des couples de serrage).
- NOTA; l'axe de la boule ne doit pas se situer à moins de 350mm du sol
- Remonter le pare chocs.



VISSERIE : Diamètre		8	10	12	14	16
Couple de serrage daN.m	C.L 8.8	2.3	4.5	8.0	13.0	19.0
	C.L 10.9	3.2	6.5	11.0	17.5	27.0

REF.: 27102

Schéma	Rep.	Qté.	DESIGNATION	CODE
	9	1	REZ50	001001
	10	2	Entretoise 12x17x53	950049
	11	2	rondelle 10,5x36x2 NFE 25-513	700.34.10536020
	12	2	vis DIN 931 M10x80 zn	700.00.10080
	13	6	rondelle GROWER M10 DIN128A zn	700.20.10
	14	6	écrou H DIN 934 M10	700.22.10
	15	4	vis EF DIN 933 M10x30 zn	700.03.10030
	16	2	vis EF DIN 933 M16x45 zn	700.03.16045
	17	2	rondelle GROWER M16 DIN128A zn	700.20.16
	18	2	écrou H DIN 934 M16	700.22.16
	19	1	ANNEAU DE SECURITE	800024

