

**BOISNIER**

THOIRETTE — 39240 —

TEL : 74.75.80.53

MODELE :

**FIAT UNO 1990**

REFERENCE :

**27074****NOTICE DE MONTAGE**

DATE : 11 / 89

**Montage:**

- Oter l'anneau de remorquage coté droit.
- Dégager la languette centrale de maintien du pare-chocs.
- Introduire sous le véhicule la traverse (A) et la solidariser avec le longeron droit par le boulon (3) de 8 x 25 et 2 des 3 vis (n) précédemment démontées (intercaler la cale d'épaisseur CE). puis sur le longeron gauche, avec le boulon (4) de 14 x 30 et la rondelle R (Ø 15) voir détail de position, contrepercer à Ø 10 et poser le boulon (5) de 10 x 30.
- Introduire la ferrure (B) et la solidariser avec la traverse (A) par 2 boulons (2) de 12 x 30 puis avec le fond de coffre par 2 boulons (6) et rondelle (R) de Ø 10 LL après avoir contrepercé.
- Bloquer toute la visserie (le pare-chocs se fixe côté droit sur la ferrure en "p").
- Dans le cas éventuel de remorquage, vu l'absence de l'anneau, utiliser la ferrure de remorquage.

Ce dispositif est muni d'un tourillon pour accrochage du câble du frein de sécurité et d'un support pour prise de courant.

- \* La ferrure portant la référence ci-dessus est conçue pour tracter la charge maximale autorisée par le constructeur du véhicule. \*

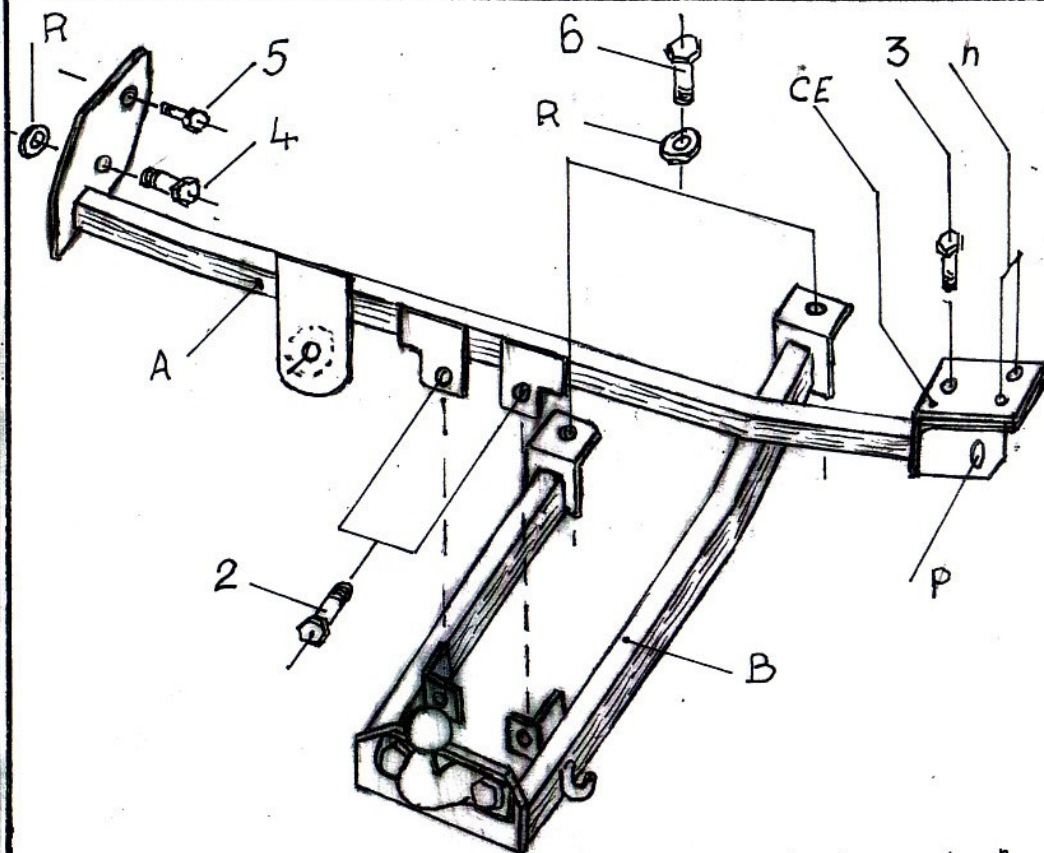

"côté gauche"

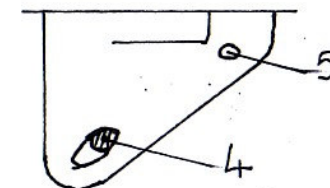

**RECOMMANDATIONS** 1°) Resserrer toute la visserie après 500 km env. de traction.

2°) Malgré la qualité de protection de la visserie, nous conseillons en vue d'un démontage ultérieur aisé, de parfaire cette protection, après blocage, par application d'un produit isolant (peinture, mastic, rustol, etc ...).

**3°) COUPLES DE SERRAGE**

Ø	COUPLE	Ø	COUPLE
en mm	en mkg		
8	2	12	7
10	4	14	11
		16	16,5