

**BOISNIER**39240 THOIRETTE-FRANCE
TEL:04.74.76.80.53 FAX:04.74.76.85.33**NOTICE DE MONTAGE**

Avant toute opération, consulter les informations générales au verso

-PARE CHOCS :

- DEMONTAGE

 oui

- DECOUPE VISIBLE

 non

- DECOUPE A REALISER

 oui

- TROUS A REALISER

 non

-Déposer le pare chocs, les 2 habillages du coffre latéraux et arrière:déposer les 2 tôles entre le pare chocs et les feux pour accéder aux vis de fixation du pare chocs(2X4 écrous),2 visAR+ 4 écrous + 2X3 vis dans les ailes.

- Découper la face AR , pour ouvrir les longerons perçer 1 trou et ouvrir la tôle avec une scie sauteuse selon le schéma ci-contre.

- Découper selon le schéma les 2 côtés du pare chocs (à l'intérieur).

- Présenter la ferrure par les ouvertures des longerons et la fixer avec (2)+(R)+(3)+(R1).

- Bloquer toute la visserie (voir tableau des couples de serrage).
Nota.: L'axe de la boule ne doit pas se situer à moins de 350 mm du sol.

Option Adaptateur rotule équerre Réf. : 980261



VISSERIE : Diamètres	8	10	12	14	16
Couples de serrage C.L 8.8	2.3	4.5	8.0	13.0	19.0
Couples de serrage C.L 10.9	3.2	6.5	11.0	17.5	27.0

MAZDA 626
Berline depuis 1997

REF. 15092

N° CE :00.3137

Rep.	Nb.	Désignation
1	2	Boulons Ø 12 X 60 + W
2	4	Vis Ø 10 X 30 + W
R	4	Rondelles Ø 11/36ép.5zn
3	4	Boulons Ø 10 X 30 + W
R1	4	Rondelles Ø 10/22M

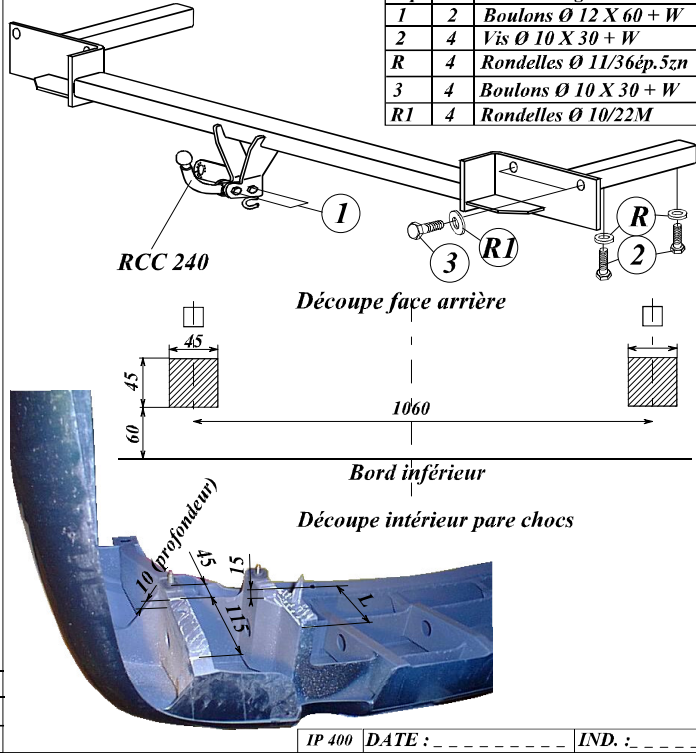

IP 400 DATE : _____ IND. : _____