



NOTICE DE MONTAGE ATTELAGE FORD FOCUS BREAK

N° CE : e11*94/20*1769*00



BOISNIER SAS

REF.: 05182

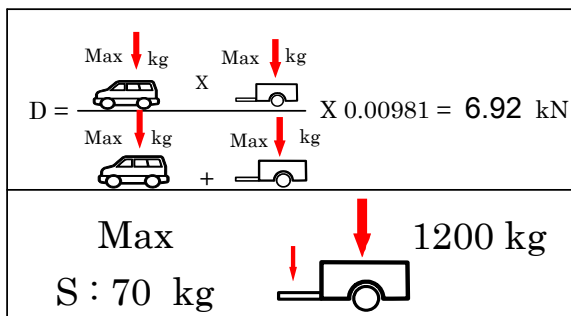

REF.: 05182

Démontage pare chocs :
Trous à réaliser :

OUI
NON

Découpe :

Découpe visible :

OUI
NON

- Déposer le pare chocs ainsi que la mousse de celui-ci (4 clips dessus, 1 vis + 1 écrou dans chaque passage d'aile + 1 écrou dans le coffre derrière double trappe à droite et à gauche).
- Introduire la ferrure dans les longerons du véhicule et la solidariser avec la visserie fournie conformément au schéma ci contre.
- Pratiquer la découpe du pare chocs suivant croquis.
- Au choix:
 - * Retirer la mousse du pare chocs puis refixer le pare chocs avec les vis M5x12.
 - * Découper les parties de mousse gênantes et ne pas utiliser les vis M5x12.

NOTA: Si le véhicule est équipé d'un renfort en plastique servant à la fixation du pare chocs, il faut supprimer les nervures de ce renfort.





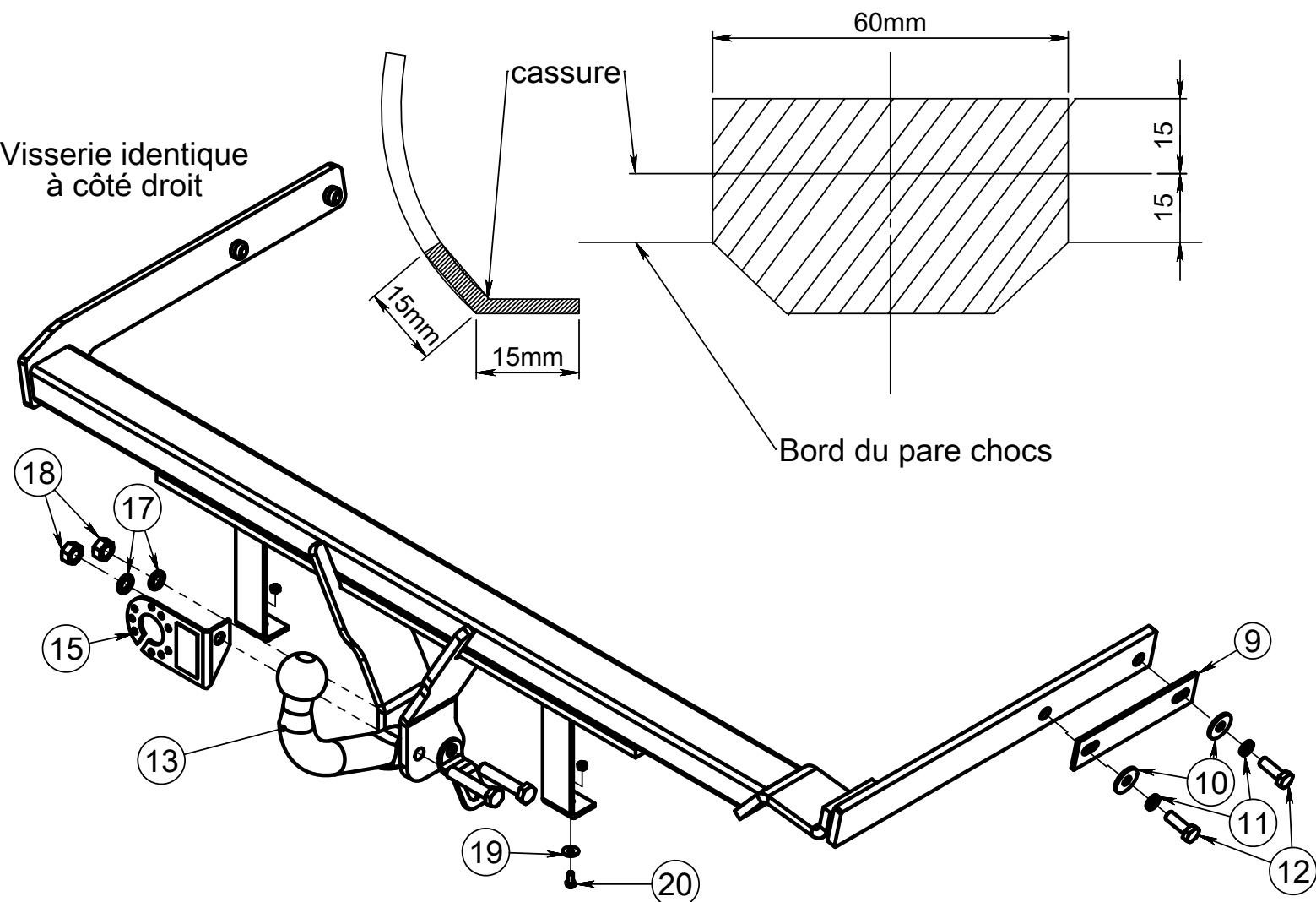

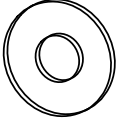
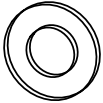

- Bloquer toute la visserie (voir tableau des couples de serrage).

DECOUPE PARE CHOCS

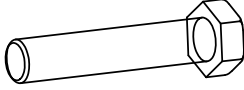

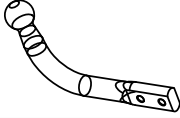
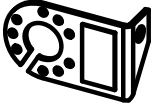
VISSERIE : Diamètre	8	10	12	14	16
Couple de serrage daN.m C.L 8.8	2.3	4.5	8.0	13.0	19.0
C.L 10.9	3.2	6.5	11.0	17.5	27.0

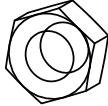
REF.: 05182

Schéma	Rep.	Qté.	DESIGNATION	CODE
	9	2	CONTRE PLAQUE 40x170	951047
	10	4	rondelle 10,5x30x2,5 DIN9021	700.34.10530025
	11	2	Rondelle Ø 5/16L	405LZN
	12	4	rondelle GROWER M10 DIN128A zn	700.20.10
	13	4	vis EF DIN 933 M10x30 zn	700.03.10030
	14	2	vis DIN 931 M12x60 zn	700.00.12060
	15	2	vis EF DIN 933 M 5x12 zn	700.03.05012
	16	1	ROTULE COL DE CYGNE	001024
	17	1	PRISE PLIEE	PRISE PLIEE
	18	2	rondelle GROWER M12 DIN128A zn	700.20.12
	19	2	écrou H DIN 934 M12	700.22.12
	21	1	ANNEAU DE SECURITE	958000
	22	2	écrou H DIN 934 M5	700.22.05

