

RENAULT LOGAN BREAK  
+ PICK-UP

N° CE : e11\*94/20\*6702\*00



BOISNIER SAS

REF.: 04186

$$D = \frac{\begin{matrix} \text{Max} \downarrow \text{kg} \\ \text{Max} \downarrow \text{kg} \end{matrix} \times \begin{matrix} \text{Max} \downarrow \text{kg} \\ \text{Max} \downarrow \text{kg} \end{matrix}}{\begin{matrix} \text{Max} \downarrow \text{kg} \\ \text{Max} \downarrow \text{kg} \end{matrix} + \begin{matrix} \text{Max} \downarrow \text{kg} \\ \text{Max} \downarrow \text{kg} \end{matrix}} \times 0.00981 = 6.85 \text{ kN}$$
  

Max  
S : 75 kg

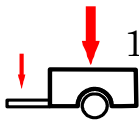

1100 kg

*Démontage pare chocs :* NON      *Découpe :* NON  
*Removing bumper :* NO      *Cutting :* NO

REFERENCE: 04186

*Trous à réaliser :* NON      *Découpe visible :* NON  
*Hole to drill :* NO      *Visible cutting :* NO

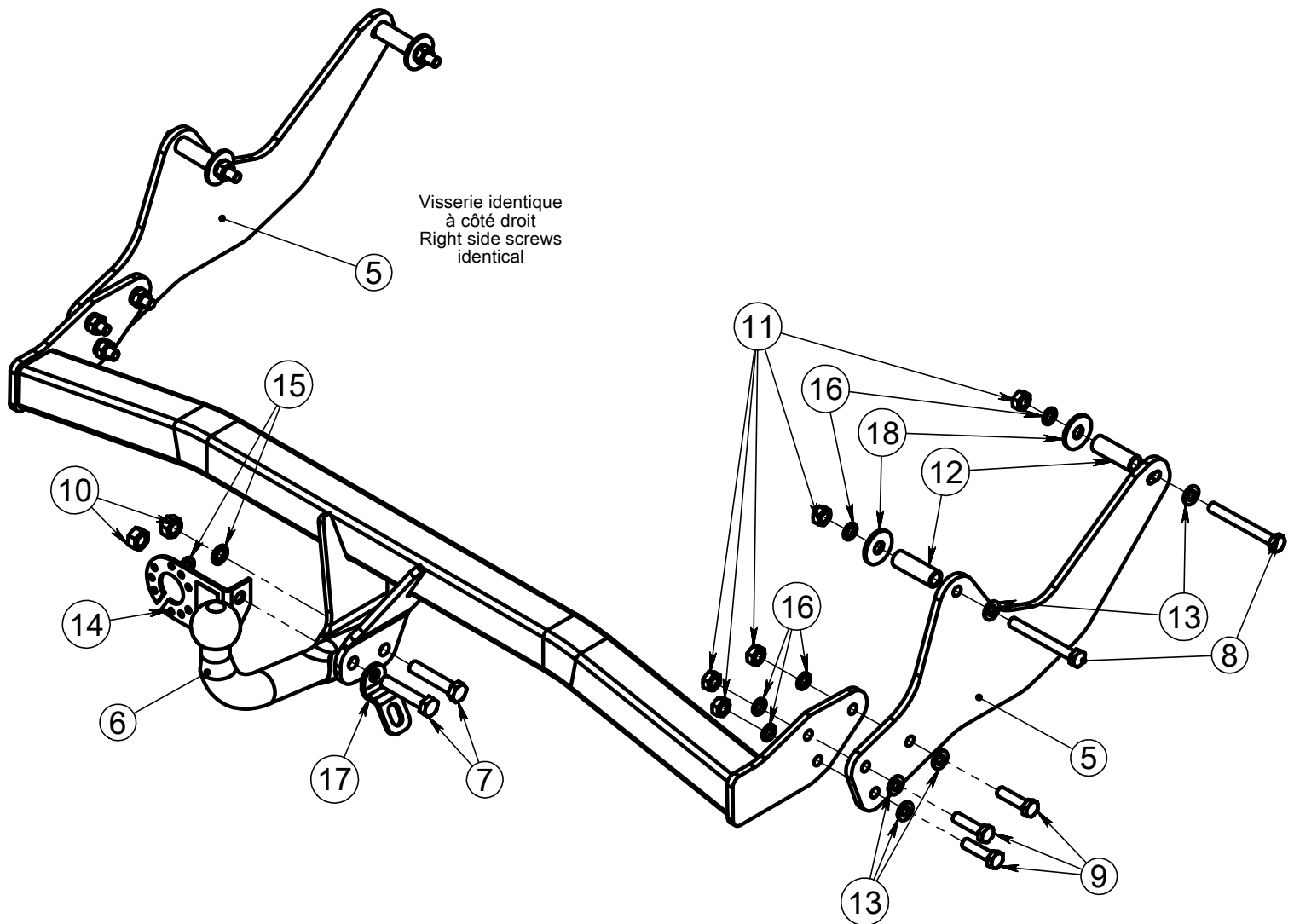

VISSERIE : Diamètre SCREWS : Diameter		8	10	12	14	16
Couple de serrage daN.m Tightening torque daN.m	C.L 8.8	2.3	4.5	8.0	13.0	19.0
	C.L 10.9	3.2	6.5	11.0	17.5	27.0

## Montage :















- Descendre la roue de secours.
- Déposer le carter thermique, (sauf Pick-Up)
- Dégraffer les silentsblocs du pot , (sauf Pick-Up).
- Déposer les bouchons plastique sur les points d'ancrage, percer les protections autocollantes sur les faces des longerons et retirer les mastics.
- Présenter et assembler les bras sur les faces externes des longerons sans serrer avec la visserie fournie conformément au schéma ci contre.
- Assembler sans serrer la traversse sur les bras avec la visserie fournie conformément au schéma ci contre.
- Bloquer toute la visserie (voir tableau des couples de serrage).
- remonter les éléments précédemment démontés.

## Fitting instructions :

- Remove the spare wheel.
- Remove the thermal casing (except Pick-Up)
- Remove the muffler bracket (except Pick-Up).
- Remove the plastic caps on the fixing points, drill adhesive protectors on the sides of the chassis beams and remove unwanted sealants.
- Present and fix the arms on the outer side of the chassis beams, without tighten, with the provided screws, according to the diagram below.
- Assemble, without tightening, the towbar on the arms with the provided screws according to the diagram below.
- Tighten all screws according to the torque table.
- Refit the previously removed items.

# RENAULT LOGAN BREAK + PICK-UP

REF.: 04186

Table de nomenclature				
Schéma	Rep.	Qté.	DESIGNATION	CODE
	5	2	BRAS DROIT ET GAUCHE	0418640
	6	1	COL DE CYGNE 240/22 TOWING BALL 240/22	001024
	7	2	vis / screw DIN 931 M12x60 zn	700.00.12060
	8	4	vis / screw DIN 931 M10x90 zn	700.00.10090
	9	6	vis / screw EF DIN 933 M10x40 zn	700.03.10040
	10	2	écrou / nut H DIN 934 M12	700.22.12
	11	10	écrou / nut H DIN 934 M10	700.22.10
	12	4	Entretoise / Spacer 17,2x2,35 L53	950049
	13	10	Rondelle / washers 10,5x20x2 DIN 125A	700.34.10520020
	14	1	PRISE PLIEE / TRAILER SOCKET HOLDER	PRISE PLIEE
	15	2	rondelle / washers grower M12 DIN128A zn	700.20.12
	16	10	rondelle / washers grower M10 DIN 128A zn	700.20.10
	17	1	Anneau de sécurité / Locking ring	958000
	18	4	Rondelle / washers 13x37x3 Din 9021	722.10.13037030

## Recommandations importantes

### Montage

- S'assurer que l'attelage n'ait pas été endommagé durant le transport. Vérifier la référence.
- Consulter attentivement la notice de pose et suivre à la lettre les instructions de montage de l'attelage.
- Présenter l'attelage sous le véhicule avant d'effectuer le montage.
- Si des forages sont nécessaires, s'assurer de l'absence de câbles électriques, de freinage ou autres. Enlever la couche d'anti tremblement ou couche de bétume et traiter les tôles ou tubes forés avec un produit anticorrosif.
- Si le véhicule est équipé de pare-chocs non standards (séries spéciales, kits sport, tuning ...), il est impératif de consulter le service technique de Boisnier avant de procéder au montage.

***L'attelage livré est uniquement monté pour stockage, il faut démonter les parties!***

### Garantie

- ***Afin de savoir le poids tractable correct du véhicule, il faut vérifier le certificat de conformité ou contacter votre fournisseur. Les spécifications techniques de l'attache-remorque ne peuvent pas être dépassées. Voyez la formule à la page 5.***
- L'attelage doit être contrôlé après les 1.000 premiers km d'utilisation et ensuite au moins une fois par an :
  - o Contrôler toute la visserie et resserrer si nécessaire
  - o Réparer les dommages qu'aurait subi la peinture
  - o Remplacer les pièces qui auraient été endommagées suite à un accident ou une collision
  - o Graisser les parties intérieures des attelages escamotables

### Utilisation

- ***Si la rotule ou la boule est positionnée devant la plaque d'immatriculation ou le feu antibrouillard, il est OBLIGATOIRE de la retirer quand elle n'est pas utilisée !***

## General instructions

### Fitting

- Make sure that the tow bar has not been damage during transport and it is the right reference for the vehicle.
- Read the fitting instruction before starting and follow them very precisely during the fitting.
- Present the towbar under the car first to check if all points are right.
- If holes have to be drilled, check that no wires can be damaged, remove all soundproofing material, clean and protect the drilled holes with an anticorrosive product.
- If the vehicle is equipped with special bumpers (sport or tuning parts...) first contact the technical service of Boisnier to be sure that the tow bar can be fitted.

***The towbar delivered is only for storage, the parts have to be disassembled!***

### Guarantee

- ***To know the max.trailer weight of your car, please refer to the Certificate of confirmety or contact your dealer. The specifications of the towbar must not be exceeded. See formula on page 5.***
- The tow bar has to be checked after 1.000 km and every year :
  - o All bolts should be checked and retightened if necessary
  - o Repair any damage to the paint finish
  - o Replace any damaged components
  - o Parts of the detachable tow bars must be kept well greased.

### Use

- ***If the towing ball covers the number plate or the fog light, it must always be removed when no trailer is used.***

Les valeurs ci-dessous sont propres à l'attelage. Veuillez vérifier, sur votre carte grise ou auprès de votre concession, les capacités de traction maximum de votre véhicule.

See the Certificate Of Conformity (COC) of your vehicle or contact your dealer to verify the max. Trailer weight of your car!

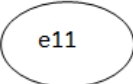
			
	Valeur D	Valeur S	
	<b>D 6,84</b>	<b>S 75</b>	<b>A50x</b>
N° de référence	N° homologation	Année constr.	
<b>04186</b>	<b>e11*94/20*6702*00</b>	<b>01/07</b>	
Désignation du véhicule			
<b>DACIA Logan break + pick up</b>			

Conserver les instructions de montage  
Keep the filling instructions

