



NOTICE DE MONTAGE

FITTING INSTRUCTIONS

PEUGEOT 206 BERLINE

N° CE : e11*94/20*1357.00



BOISNIER SAS

REF.: 02086

$$D = \frac{\begin{array}{c} \text{Max} \downarrow \text{kg} \\ \text{Car} \\ \text{Max} \downarrow \text{kg} \end{array} \times \begin{array}{c} \text{Max} \downarrow \text{kg} \\ \text{Trailer} \\ \text{Max} \downarrow \text{kg} \end{array}}{\begin{array}{c} \text{Max} \downarrow \text{kg} \\ \text{Car} \\ \text{Max} \downarrow \text{kg} \\ \text{Trailer} \\ \text{Max} \downarrow \text{kg} \end{array}} \times 0.00981 = 6.27 \text{ kN}$$

Max
S : 50 kg

1100 kg



PEUGEOT 206 BERLINE

Démontage pare chocs : NON *Découpe :* OUI
Removing bumper : NO *Cutting :* YES

REFERENCE: 02086

Trous à réaliser : NON *Découpe visible :* NON
Hole to drill : NO *Visible cutting :* NO

DECOUPE PARECHOC CUTTING BUMPER

Visserie identique
à côté droit
Right side screws
identical

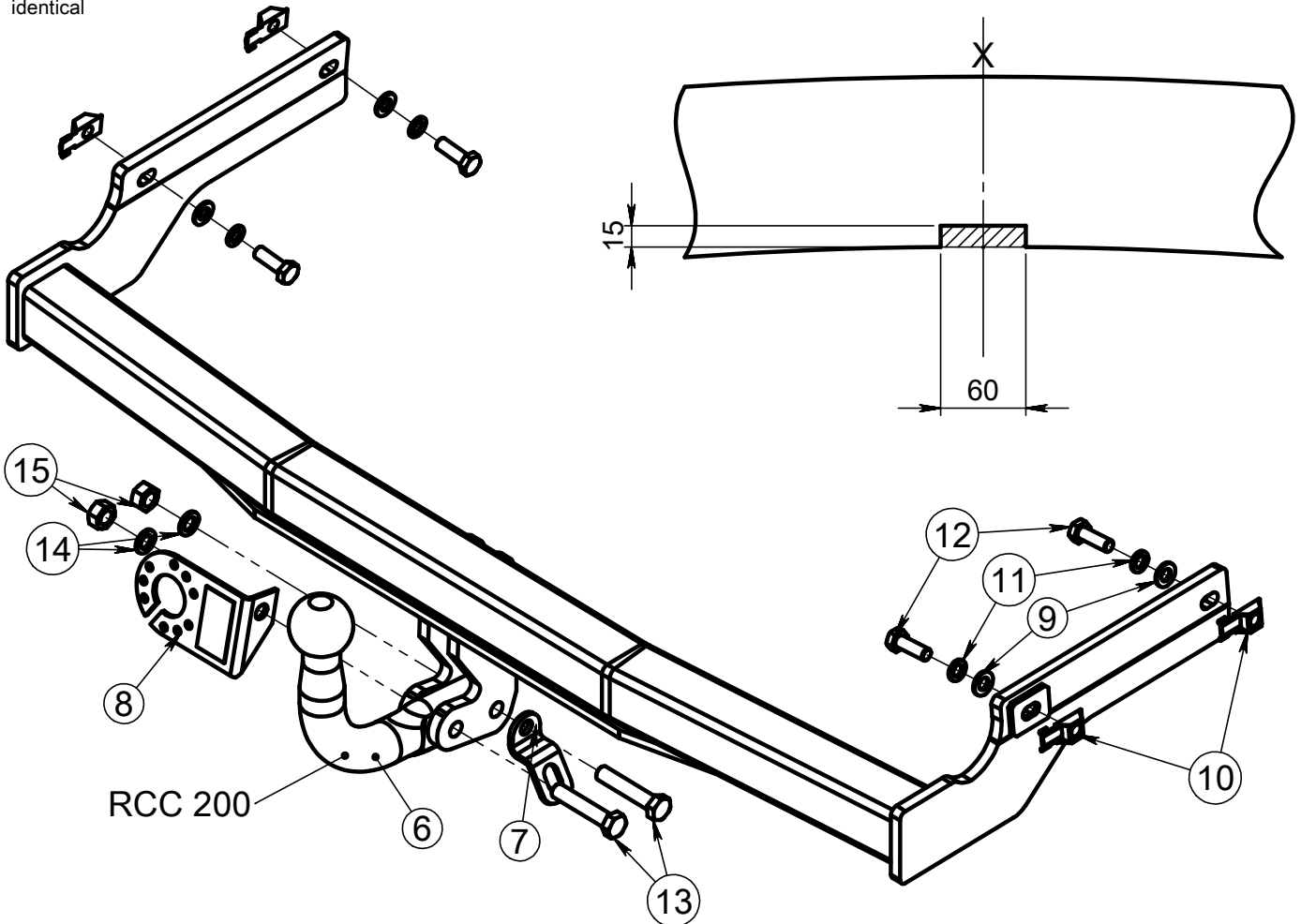

VISSERIE : Diamètre SCREW : Diameter	8	10	12	14	16
Couple de serrage daN.m Tightening torque daN.m	2.3	4.5	8.0	13.0	19.0
	3.2	6.5	11.0	17.5	27.0



PEUGEOT 206 BERLINE

Montage :

- *Mettre en place les 4 écrous cages dans les longerons.*
- *Dégager le pot de ses silentblocs arrière puis présenter la ferrure sous le véhicule et la solidariser à l'aide de la visserie fournie conformément au schéma ci-contre.*
- *Pratiquer la découpe dans le pare chocs selon schéma ci-contre.*
- *Bloquer toute la visserie (voir tableau des couples de serrage).*
- *Nota.: Selon le type de véhicule et certaines séries spéciales, cette découpe peut être différente.*











Fitting instructions :

- *Introduce the 4 cage nuts in the chassis beams.*
- *Remove the rear muffler bracket. Present the towbar under the vehicle and fasten with provided screws according to the diagram cons.*
- *Cut out the bumper according to the diagram cons.*
- *Tighten all screws according to the torque table.*
- *Note.: Depending on the type of vehicle and some special series, this cut may be different.*



PEUGEOT 206 BERLINE

REF.: 02086

Schéma	Rep.	Défaut/ Qté.	DESIGNATION	CODE
	6	1	COL DE CYGNE 200/22 TOWING BALL 200/22	001020
	7	1	Anneau de sécurité / Locking ring	958000
	8	1	PRISE PLIEE / TRAILER SOCKET HOLDER	PRISE PLIEE
	9	4	Rondelle / washers 10,5x20x2 DIN 125A	700.34.10520020
	10	4	Ecrou cage / Cage nut M10 44x23	775.00.04
	11	4	rondelle / washers grower M10 DIN 128A zn	700.20.10
	12	4	vis / screw EF DIN 933 M10x30 zn	700.03.10030
	13	2	vis / screw DIN 931 M12x60 zn	700.00.12060
	14	2	rondelle / washers grower M12 DIN128A zn	700.20.12
	15	2	écrou / nut H DIN 934 M12	700.22.12



F

Recommandations importantes

Montage

- S'assurer que l'attelage n'ait pas été endommagé durant le transport. Vérifier la référence.
- Consulter attentivement la notice de pose et suivre à la lettre les instructions de montage de l'attelage.
- Présenter l'attelage sous le véhicule avant d'effectuer le montage.
- Si des forages sont nécessaires, s'assurer de l'absence de câbles électriques, de freinage ou autres. Enlever la couche d'anti-tremblement ou couche de bétume et traiter les tôles ou tubes forés avec un produit anticorrosif.
- Si le véhicule est équipé de pare-chocs non standards (séries spéciales, kits sport, tuning ...), il est impératif de consulter le service technique de Boisnier avant de procéder au montage.

L'attelage livré est uniquement monté pour stockage, il faut démonter les parties!

Garantie

- ***Afin de savoir le poids tractable correct du véhicule, il faut vérifier le certificat de conformité ou contacter votre fournisseur. Les spécifications techniques de l'attache-remorque ne peuvent pas être dépassées. Voyez la formule à la page 5.***
- L'attelage doit être contrôlé après les 1.000 premiers km d'utilisation et ensuite au moins une fois par an :
 - o Contrôler toute la visserie et resserrer si nécessaire
 - o Réparer les dommages qu'aurait subi la peinture
 - o Remplacer les pièces qui auraient été endommagées suite à un accident ou une collision
 - o Graisser les parties intérieures des attelages escamotables

Utilisation

- ***Si la rotule ou la boule est positionnée devant la plaque d'immatriculation ou le feu antibrouillard, il est OBLIGATOIRE de la retirer quand elle n'est pas utilisée !***

GB

General instructions

Fitting

- Make sure that the tow bar has not been damaged during transport and it is the right reference for the vehicle.
- Read the fitting instruction before starting and follow them very precisely during the fitting.
- Present the towbar under the car first to check if all points are right.
- If holes have to be drilled, check that no wires can be damaged, remove all soundproofing material, clean and protect the drilled holes with an anticorrosive product.
- If the vehicle is equipped with special bumpers (sport or tuning parts...) first contact the technical service of Boisnier to be sure that the tow bar can be fitted.

The towbar delivered is only for storage, the parts have to be disassembled!

Guarantee

- ***To know the max. trailer weight of your car, please refer to the Certificate of conformity or contact your dealer. The specifications of the towbar must not be exceeded. See formula on page 5.***
- The tow bar has to be checked after 1.000 km and every year :
 - o All bolts should be checked and retightened if necessary
 - o Repair any damage to the paint finish
 - o Replace any damaged components
 - o Parts of the detachable tow bars must be kept well greased.

Use

- ***If the towing ball covers the number plate or the fog light, it must always be removed when no trailer is used.***



PEUGEOT 206 BERLINE

Les valeurs ci-dessous sont propres à l'attelage. Veuillez vérifier, sur votre carte grise ou auprès de votre concession, les capacités de traction maximum de votre véhicule.

See the Certificate Of Conformity (COC) of your vehicle or contact your dealer to verify the max. Trailer weight of your car!

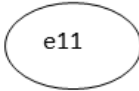
			
	Valeur D	Valeur S	
	D 6,27	S 50	A50x
N° de référence	N° homologation	Année constr.	
02086	e11*94/20*1357*00	98	
Désignation du véhicule			
PEUGEOT 206 Berline			

Conserver les instructions de montage
Keep the filling instructions

