



NOTICE DE MONTAGE ATTELAGE  
 PEUGEOT 605

N° CE : e11\*94/20\*1041\*00



BOISNIER SAS

REF.: 02080

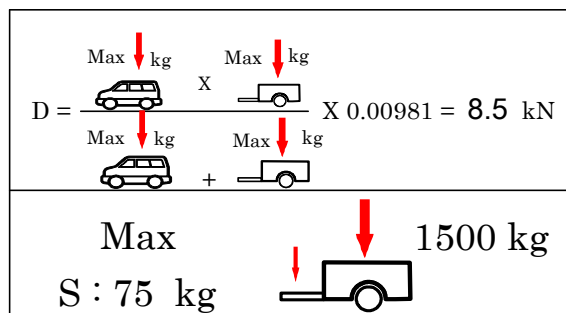

REF.: 02080

Démontage pare chocs :  
Trous à réaliser :

NON
OUI

Découpe :

NON
NON

Découpe visible :

- Ôter la roue de secours (descendre le crochet le plus bas possible).
- Dégager le pot d'échappement de ses silentblocs (avant et arrière).
- Ôter le protecteur thermique, repérer, pointer et percer un trou de passage pour la portée de la patte puis le remonter.
- Poser les 2 écrous cage sur la traversse arrière du véhicule.
- Contreperçer à 15 le trou situé sur chaque côté droit des longerons (niveau des vis M10x100).
- Introduire dans les longerons droit et gauche les 2 plaquettes vis (voir croquis).
- Introduire la ferrure sous le véhicule (engager le côté gauche en premier), puis solidariser avec la visserie fournie conformément au schéma ci dessous.
- Bloquer toute la visserie (voir tableau des couples de serrage).

Croquis

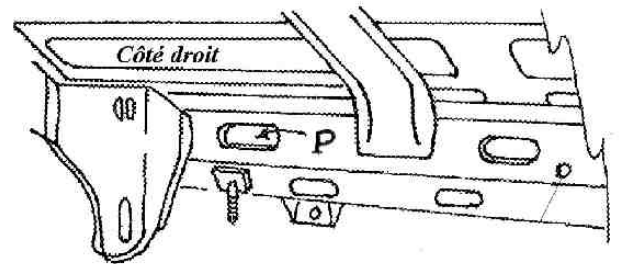



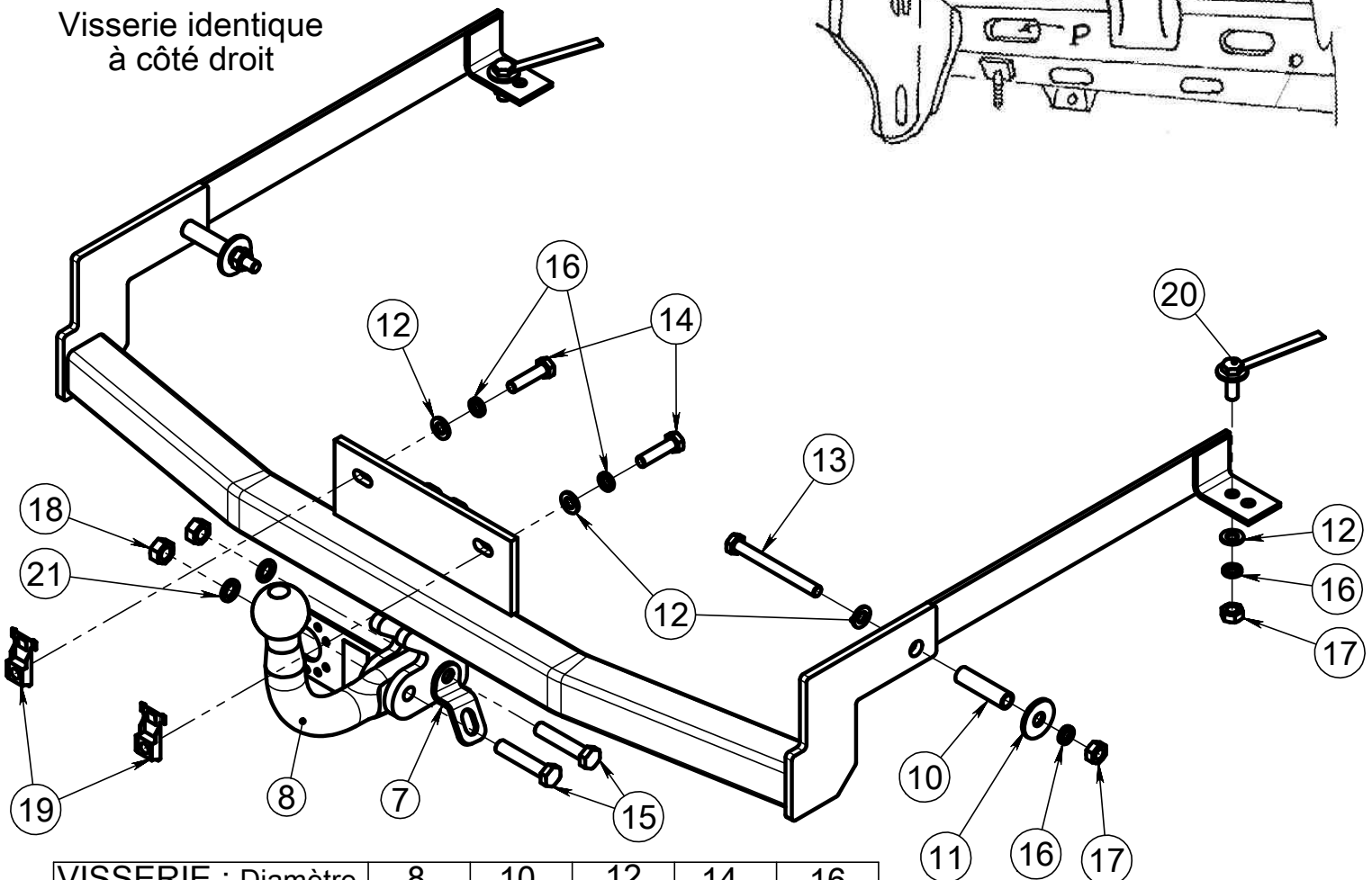





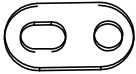
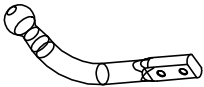
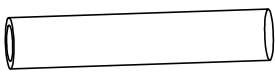

Visserie identique à côté droit

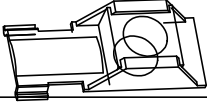

VISSERIE : Diamètre	8	10	12	14	16
Couple de serrage C.L 8.8	2.3	4.5	8.0	13.0	19.0
Couple de serrage C.L 10.9	3.2	6.5	11.0	17.5	27.0

REF.: 02080

Schéma	Rep.	Qté.	DESIGNATION	CODE
	5	2	BRAS D+G	0208040
	7	1	ANNEAU DE SECURITE	958000
	8	1	COL DE CYGNE 200/22	001020
	10	2	Entretoise 11x15x57	950022
	11	2	rondelle 13x37x3 Din 9021	722.10.13037030
	12	6	rondelle 10,5x20x2 DIN125A	700.34.10520020
	13	2	vis DIN 931 M10x100 zn	700.00.10100
	14	2	vis EF DIN 933 M10x40 zn	700.03.10040
	15	2	vis DIN 931 M12x60 zn	700.00.12060
	16	6	rondelle GROWER M10 DIN128A zn	700.20.10
	17	4	écrou H DIN 934 M10	700.22.10
	18	2	écrou H DIN 934 M12	700.22.12
	19	2	Ecrou cage M10 rect. 47.5x21.5	775.00.05
	20	2	plaq.vis M10X30	953001
	21	2	rondelle GROWER M12 DIN128A zn	700.20.12

**POSE :    INFORMATIONS GENERALES**

- Nous vous conseillons vivement de lire attentivement le manuel d'utilisation de votre véhicule, sur le sujet, et la notice de montage de la ferrure d'attelage, puis de repérer les différents points de fixation avant d'entreprendre la pose.
- Sur une coque de véhicule des écarts de montage ou de soudage étant courants, il est nécessaire de présenter l'attelage sous le véhicule avant d'effectuer le perçage des trous de fixation, éventuels.
- Le constructeur pouvant modifier un véhicule en cours d'année, nous avertir en cas d'impossibilité de montage.
- Afin d'obtenir des liaisons correctes entre le véhicule et sa ferrure d'attelage, il importe d'éliminer correctement les diverses surépaisseurs (mastics, cire, etc...) pouvant se trouver sur les surfaces concernées. Si nécessaire, protéger avec un produit antirouille les surfaces métalliques découvertes.
- Dans le cas où (le/les) anneaux de remorquage sont à supprimer, le remorquage se fera naturellement et avantageusement avec la ferrure d'attelage.
- Branchement électrique, 1 schéma de câblage est joint au faisceau standard livré avec la ferrure.
- Pour les véhicules équipés d'un ordinateur de bord ou d'une centrale électronique de contrôle, avec ou sans système SYP (synthèse parole), consulter et respecter la notice spécifique contenue dans le manuel d'entretien du véhicule, à défaut se procurer cette notice auprès du concessionnaire.

**RECOMMANDATIONS GENERALES D'UTILISATION :****- INDICATIONS PORTEES SUR LA PLAQUE CONSTRUCTEUR :**

S = Charge **MAXIMUM VERTICALE** sur la rotule de l'attelage, autorisée par le constructeur du véhicule.

∇ = Charge tractable **MAXIMUM** autorisée, pour le type de véhicule le plus puissant de la gamme.

- Pour connaître le poids tractable MAXI. autorisé pour votre véhicule, consulter votre carte grise.
- PTR (Poids Total Roulant) moins PTC (Poids Total en Charge) donne le poids de la remorque en charge (Poids tractable maxi ).
- A 50 X : Classification européenne de ce type d'attelage
- e2 : Pays d'homologation 2 = FRANCE
- D : Charge d'essai d'homologation.
- CE ..... : N° d'homologation européenne.
- ..... : Date de fabrication.

**- VISSERIE :**

Resserrer toute la visserie après 500 kms de traction.

**NOTA :** le poids réel de la remorque attelée derrière un véhicule ne peut dépasser de plus de 30 % le poids réel de celui-ci (article R 54.1).

**-UTILISATION EN TOUT TERRAIN :**

Dans ce cas d'utilisation, la charge tractable maxi doit être diminuée de 50 % en adoptant une conduite la plus souple possible et en limitant la vitesse suivant la configuration du terrain à un maximum de 30 km/h.

**- GARANTIE :**

Nos ferrures d'attelage sont garanties 2 ans (à partir de la date de montage d'origine et condition de montage et d'utilisation correcte).