

N° CE : e11\*94/20\*2521\*01



**BOISNIER SAS**

REF.: 01156

$$D = \frac{\begin{matrix} \text{Max} \downarrow \text{kg} \\ \text{Car} \end{matrix} \times \begin{matrix} \text{Max} \downarrow \text{kg} \\ \text{Trailer} \end{matrix}}{\begin{matrix} \text{Max} \downarrow \text{kg} \\ \text{Car} \end{matrix} + \begin{matrix} \text{Max} \downarrow \text{kg} \\ \text{Trailer} \end{matrix}} \times 0.00981 = 7.49 \text{ kN}$$
  

Max  
S : 80 kg

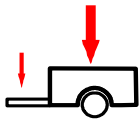

REFERENCE: 01156

Démontage pare chocs : NON  
 Removing bumper : NO

Découpe : NON  
 Cutting : NO

Trous à réaliser : NON  
 Hole to drill : NO

Découpe visible : NON  
 Visible cutting : NO

Visserie identique  
 à côté droit

Right side screws  
 identical

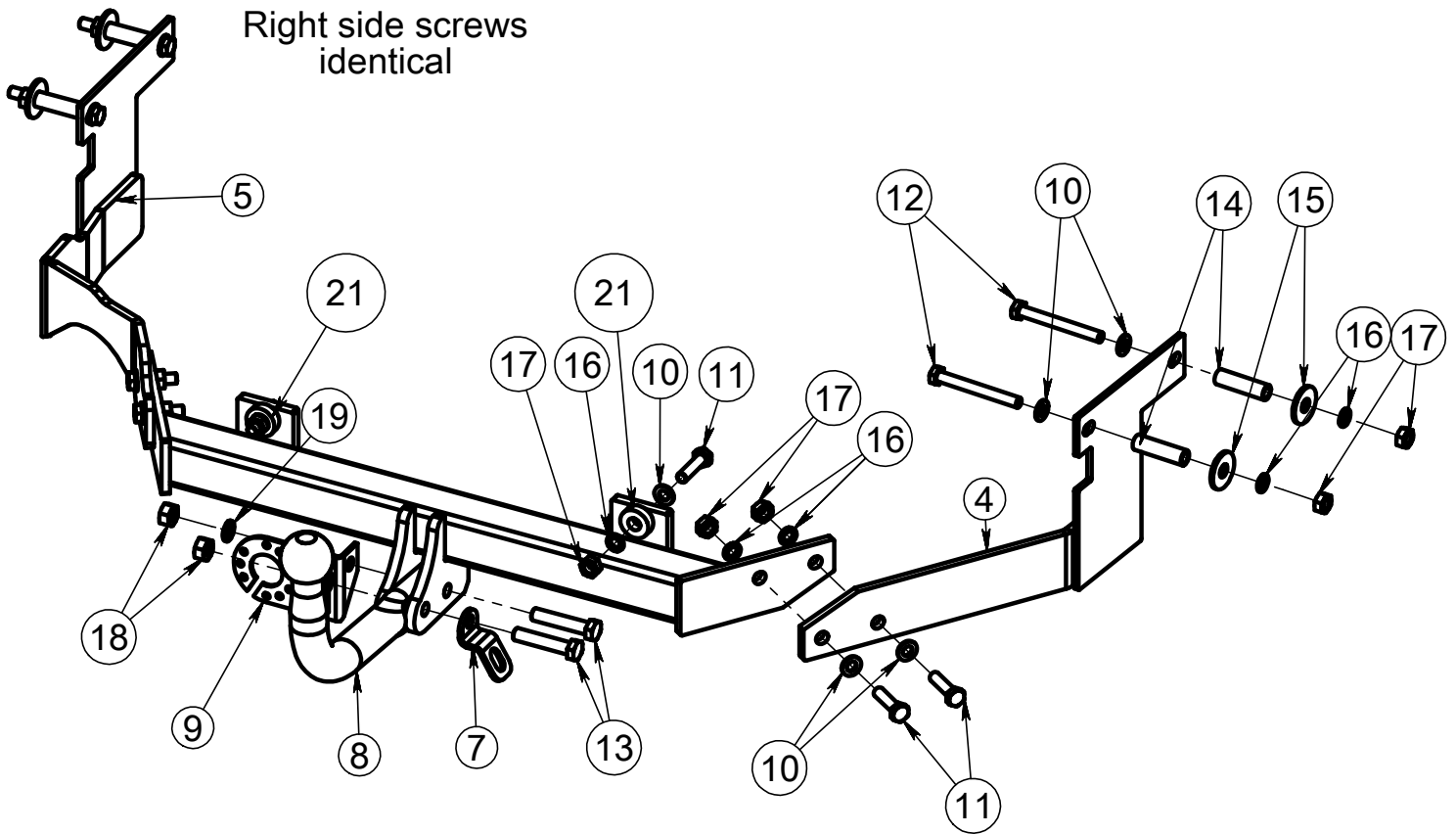















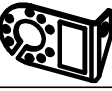

VISSERIE : Diamètre SCREW : Diameter		8	10	12	14	16
Couple de serrage daN.m Tightening torque daN.m	C.L 8.8	2.3	4.5	8.0	13.0	19.0
	C.L 10.9	3.2	6.5	11.0	17.5	27.0

## Montage :

- Déposer la roue de secours.
- Dégraffer le silencieux.
- Positionner les bras entre les longerons du véhicule sans les bloquer.
- Présenter la ferrure sous le véhicule et la fixer à l'aide de la visserie fournie conformément au schéma ci contre.
- Bloquer toute la visserie ( voir tableau des couples de serrage)

## Fitting of the bar :

- Remove the spare wheel and disassemble the rear support of the exhaust.
- Introduce the arms between the rails of the vehicle without blocking.
- Introduce the tow bar under the vehicle and fix it using the provided screws according to the diagram below.
- Tight all screws according to the torque table.

Schéma	Rep.	Défaut/ Qté.	DESIGNATION	CODE
	4	1	BRAS DROIT RIGHT ARM	0115640
	5	1	BRAS GAUCHE LEFT ARM	0115641
	7	1	ANNEAU DE SECURITE LOCKING RING	958000
	8	1	COL DE CYGNE 260/22 TOWING BALL 260/22	001026
	9	1	PRISE PLIEE TRAILER SOCKET HOLDER	PRISE PLIEE
	10	10	rondelle 10,5x20x2 DIN 125A WASHERS 10,5x20x2 DIN 125A	700.34.10520020
	11	6	vis EF DIN 933 M10x40 zn SCREW EF DIN 933 M10x40 zn	700.03.10040
	12	4	vis DIN 931 M10x90 zn SCREW DIN 931 M10x90 zn	700.00.10090
	13	2	vis DIN 931 M12x60 zn SCREW DIN 931 M12x60 zn	700.00.12060
	14	4	Entretoise 15x2 L54 SPACER 15x2 L54	950021
	15	4	rondelle 13x37x3 Din 9021 WASHERS 13x37x3 Din 9021	722.10.13037030
	16	10	rondelle GROWER M10 DIN128A zn WASHERS GROWER M10 DIN128A zn	700.20.10
	17	10	écrou H DIN 934 M10 NUT H DIN 934 M10	700.22.10
	18	2	écrou H DIN 934 M12 NUT H DIN 934 M12	700.22.12
	19	2	rondelle GROWER M12 DIN128A zn WASHERS GROWER M12 DIN128A zn	700.20.12
	21	2	Rond.sp D13x30x10 brt SPECIAL WASHERS D13x30x10 brt	952001

## Recommandations importantes

### Montage

- S'assurer que l'attelage n'ait pas été endommagé durant le transport. Vérifier la référence.
- Consulter attentivement la notice de pose et suivre à la lettre les instructions de montage de l'attelage.
- Présenter l'attelage sous le véhicule avant d'effectuer le montage.
- Si des forages sont nécessaires, s'assurer de l'absence de câbles électriques, de freinage ou autres. Enlever la couche d'anti tremblement ou couche de bétume et traiter les tôles ou tubes forés avec un produit anticorrosif.
- Si le véhicule est équipé de pare-chocs non standards (séries spéciales, kits sport, tuning ...), il est impératif de consulter le service technique de Boisnier avant de procéder au montage.

***L'attelage livré est uniquement monté pour stockage, il faut démonter les parties!***

### Garantie

- ***Afin de savoir le poids tractable correct du véhicule, il faut vérifier le certificat de conformité ou contacter votre fournisseur. Les spécifications techniques de l'attache-remorque ne peuvent pas être dépassées. Voyez la formule à la page 5.***
- L'attelage doit être contrôlé après les 1.000 premiers km d'utilisation et ensuite au moins une fois par an :
  - o Contrôler toute la visserie et resserrer si nécessaire
  - o Réparer les dommages qu'aurait subi la peinture
  - o Remplacer les pièces qui auraient été endommagées suite à un accident ou une collision
  - o Graisser les parties intérieures des attelages escamotables

### Utilisation

- ***Si la rotule ou la boule est positionnée devant la plaque d'immatriculation ou le feu antibrouillard, il est OBLIGATOIRE de la retirer quand elle n'est pas utilisée !***

## General instructions

### Fitting

- Make sure that the tow bar has not been damage during transport and it is the right reference for the vehicle.
- Read the fitting instruction before starting and follow them very precisely during the fitting.
- Present the towbar under the car first to check if all points are right.
- If holes have to be drilled, check that no wires can be damaged, remove all soundproofing material, clean and protect the drilled holes with an anticorrosive product.
- If the vehicle is equipped with special bumpers (sport or tuning parts...) first contact the technical service of Boisnier to be sure that the tow bar can be fitted.

***The towbar delivered is only for storage, the parts have to be disassembled!***

### Guarantee



- ***To know the max.trailer weight of your car, please refer to the Certificate of confirmety or contact your dealer. The specifications of the towbar must not be exceeded. See formula on page 5.***
- The tow bar has to be checked after 1.000 km and every year :
  - o All bolts should be checked and retightened if necessary
  - o Repair any damage to the paint finish
  - o Replace any damaged components
  - o Parts of the detachable tow bars must be kept well greased.

### Use

- ***If the towing ball covers the number plate or the fog light, it must always be removed when no trailer is used.***

Les valeurs ci-dessous sont propres à l'attelage. Veuillez vérifier, sur votre carte grise ou auprès de votre concession, les capacités de traction maximum de votre véhicule.

See the Certificate Of Conformity (COC) of your vehicle or contact your dealer to verify the max. Trailer weight of your car!

			
	Valeur D	Valeur S	
	<b>D 7,49</b>	<b>S 80</b>	<b>A50x</b>
N° de référence	N° homologation	Année constr.	
<b>01156</b>	<b>e11*94/20*2521*00</b>	<b>95</b>	
Désignation du véhicule			
<b>Citroën Xsara Picasso</b>			

Conserver les instructions de montage  
Keep the filling instructions

